

# CONIMS

## Consórcio Intermunicipal de Saúde

**PROCESSO Nº  
019/2021**

**SETOR: LICITAÇÃO**

**MODALIDADE: PE 005/2021**

**OBJETO:** Aquisição de equipamentos médicos, odontológicos, móveis hospitalares, móveis de escritório, equipamentos para processamento de dados, eletrodomésticos e utensílios em geral, conforme convênio nº 900705/2020 – Ministério da Saúde e ainda de acordo com as condições e especificações constantes no presente edital, inclusive em seus anexos, notadamente o Anexo I que vincula o Termo de Referência.

**VOLUME: 3**

**PROPOSTAS AJUSTADAS/  
AVALIAÇÃO DESCRITIVO/  
CONSULTA TCE-TCU-SICAF**

**Proposta de Preços nº. 1868/9813**

**Pregão Eletrônico 5/2021 - UASG: 926782**

**Abertura: 05/03/2021 as 09:00**

**Proponente:**

**Master Comercio de Equipamentos Eireli - EPP**

João Bettega, 513

Bairro: Portão - Curitiba/PR - CEP 81070-000

Fone: (41) 3388-3415 - Fax: (41) 3388-3416

E-mail: licitacoes@comerciomaster.com.br

CNPJ 18.472.961/0001-64 - I. E.: 90636203-16

**Para:**

**Consortio Intermunicipal de Saúde - Pato Branco - PR**

Rua Afonso Pena, 1902

Bairro: Anchieta - Pato Branco/PR - CEP 85501-530

Fone: (46) 3313-3550 - Fax:

E-mail: licitacao@conims.com.br

A/C.: Sr(a).

**Proposta de Preços nº. 1868/9813**

Grupo: **0** Lote: **0** Item: **3** Qtd.: **2 und** Produto: **Objeto: Bebedouro**

**Especificação Técnica:**

Bebedouro/Purificador Refrigerado - Tipo: Pressão Coluna Simples. Pressão para refrigeração de água potável, gabinete em aço inox, base plástica de alto impacto, pia em inox polido, torneira para copo e jato cromado, conexões hidráulicas internas em material atóxico, reservatório para água gelada em aço inox, com isolamento e serpentina localizada PA parte externa do reservatório, capacidade de resfriamento de 4° e 15° c, com garantia mínima de 12 meses. INMETRO.

FABRICANTE: Aki Eletro

Valor Unitário: **R\$ 663,68** Seiscentos e Sessenta e Três Reais e Sessenta e Oito Centavos

Valor Total: **R\$ 1.327,36** Um Mil, Trezentos e Vinte e Sete Reais e Trinta e Seis Centavos

Marca: **Libell** Modelo: **PRESS BABY** Entrega(dias): **30** Garantia(meses): **12**

Entrega(s): 2 und ----> Rua Santiago Dantas, 4826 - Centro - CEP: - Chopinzinho/PR

Total Proposta: **R\$ 1.327,36** Um Mil, Trezentos e Vinte e Sete Reais e Trinta e Seis Centavos

Validade Proposta: **60 dias**

Prazo pgto edital: **5 dias**

Declaramos que nos preços propostos estão incluídas todas e quaisquer despesas.

Declaramos total concordância com o edital e seus anexos.

Declaramos que a empresa está enquadrada como Empresa de Pequeno Porte, cumprindo os requisitos estabelecidos no artigo 3º da Lei Complementar nº 123 de 14 de dezembro de 2006 e que esta Empresa está apta a usufruir tratamento favorecido estabelecido nos artigos 42º ao 49º da referida Lei.

**\* Enquadrada no SIMPLES Nacional \***

- Caixa Econômica Federal (104) - Agência: 586 - Conta Corrente: 2268-5-Master

Dados do representante legal da empresa para assinatura do contrato:

- Rosilene Maria de Paulo - Administrador (a) - RG: 9.776.667-3 - CPF: 067.792.649-97

- Rua Maringá, 20 - Guaraituba - Colombo/PR - CEP 83410-670

Curitiba, 8 de Março de 2021

Documentos em anexo:

Declaração de Elaboração Independente

Declaração de ME/EPP

Declarações Consolidadas

*Rosilene Maria de Paulo*

Rosilene Maria de Paulo

CPF nº 067.792.649-97

Master Comercio de Equipamentos Eireli - EPP

GRAU DE PROTEÇÃO IPX4  
3 ETAPAS DE FILTRAGEM  
MAIOR RENDIMENTO

**LIBELL**  
ELETRODOMÉSTICOS

PURIFICADOR  
**press baby**  
BRANCO E INOX

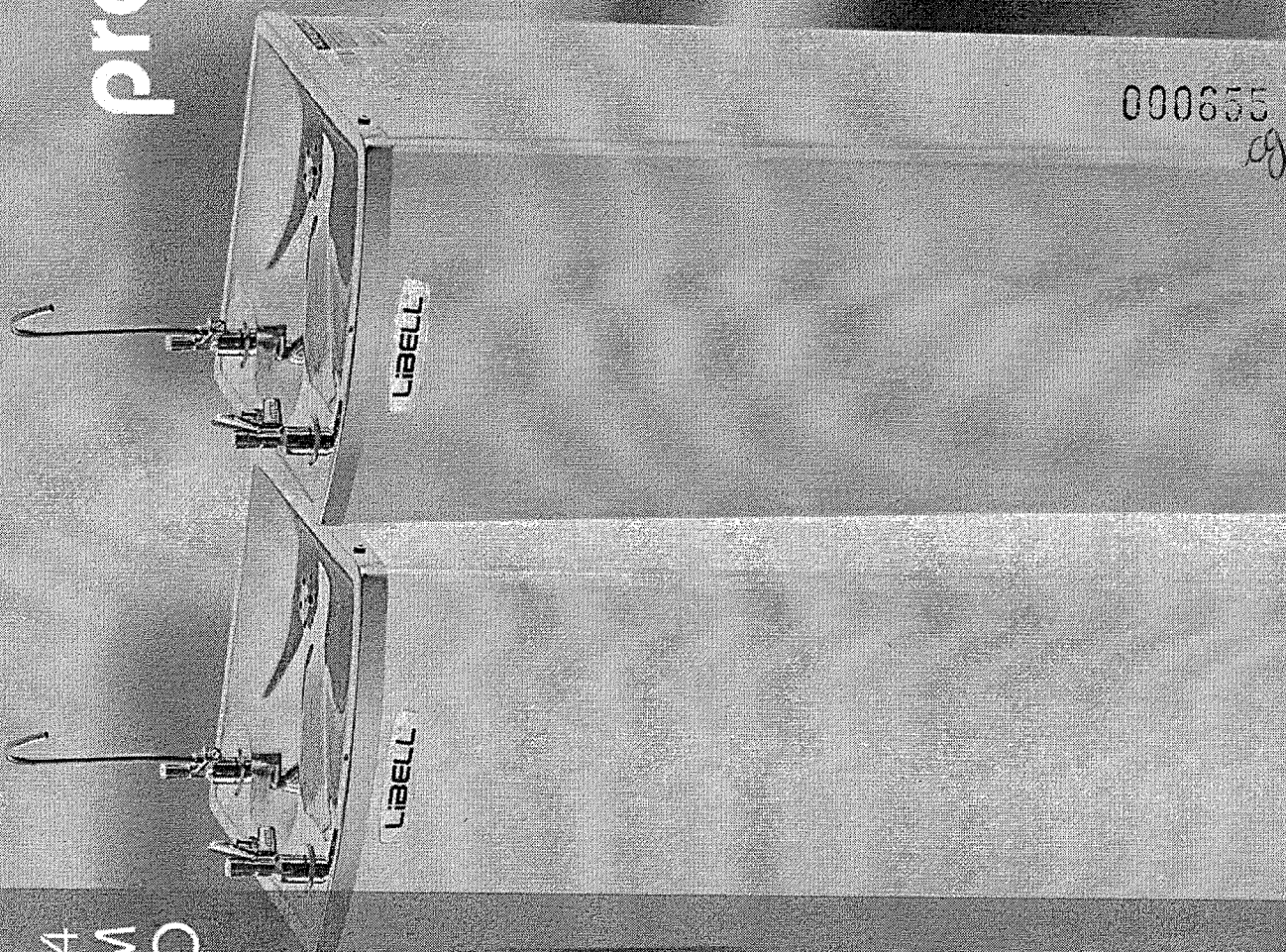

## PURIFICADOR DE PRESSÃO PRESS BABY

- Gabinete sem emendas.
- Gabinete em aço inox ou aço eletrozincado branco, oferecendo mais vida útil ao produto.
- Base plástica de alto impacto.
- Pia em aço inox polido.
- Torneiras para copo e jato cromadas, com regulagem de jato d'água.
- Conexões hidráulicas internas em material atóxico.
- Reservatório para água gelada em aço inox 304.
- Serpentina de cobre localizada na parte externa do reservatório.
- Refrigerado por compressor.
- Controlador de temperatura entre 4 e 15°C, com sete níveis de temperatura.
- Sistema interno de filtração, com 3 etapas de filtração.
- Vida útil do elemento filtrante: 4.000 litros ou máximo 6 meses.

Com refrigeração semelhante aos grandes purificadores e com sistema de filtração sintetizado de tripla filtração, o Press Baby ocupa pouco espaço no ambiente e oferece água de altíssima qualidade e sabor. Compacto e discreto, o Press Baby tem grau de proteção IPX4 e refrigera até 4,2 litros de água por hora.

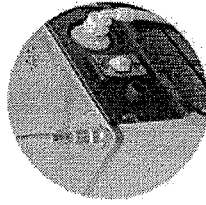
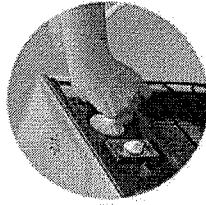
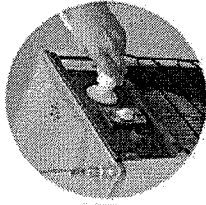
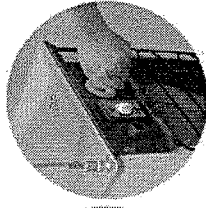
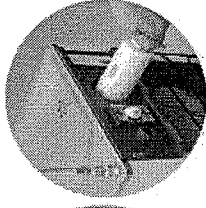

disponível: branco e inox.

## REFRIGERAÇÃO POR COMPRESSOR HERMÉTICO

Potência: 154 W  
 Voltagem 127 V~ 24,80 kwh/mês  
 220 V~ 23,07 kwh/mês

## CONSUMO MEDIO

Sistema de voltagem: Elétrico

Capacidade de refrigeração 6 l/h (ambientes a 25°C)  
 Reservatório de água gelada 3,6 litros

## MEDIDAS COM EMBALAGEM SEM EMBALAGEM

ALTURA 990mm 1065mm  
 LARGURA 315mm 265mm  
 PROFUNDIDADE 290mm 295mm  
 PESO 13,9kg 12,9kg

## RALO

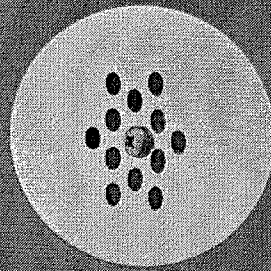

Pia em aço inox polido.

## TORNEIRA DE COPO

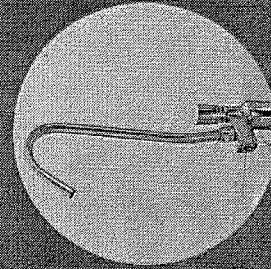

Reforçada em inox.

## TORNEIRA JATO

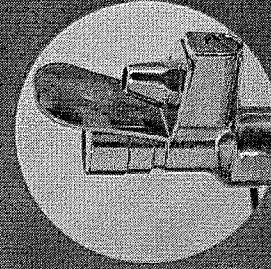

Reforçada em inox.

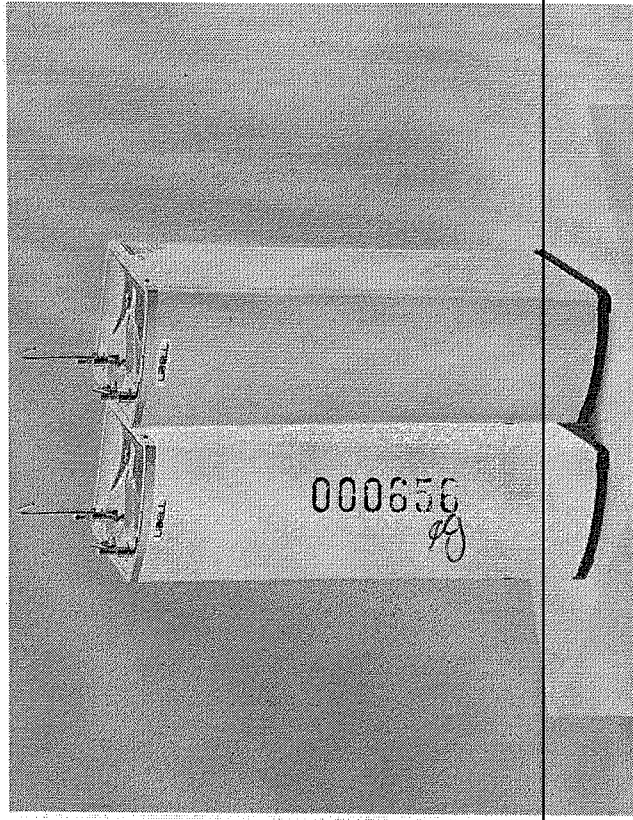

**LIBELL**  
 ELETRODOMÉSTICOS

LIBELL ELETRODOMÉSTICOS LTDA - (16) 3506 0200  
 RUA JOSÉ PILO, 161 - PQ INDUSTRIAL ADOLFO BALDAN  
 CEP: 15.991-312 - MATÃO / SP

WWW.LIBELL.COM.BR FACEBOOK.COM/LIBELLOFICIAL





**CERTIFICADO DE AVALIAÇÃO DA CONFORMIDADE**  
 EMITIDO POR ORGANISMO DE CERTIFICAÇÃO DE PRODUTOS ACREDITADO PELA CGCRE  
 CONFORMITY ASSESSMENT CERTIFICATE ISSUED BY A CERTIFICATION BODY ACCREDITED BY CGCRE

Certificado Nº: NCC 18.05315 Revisão nº/revision no.: 0  
 Certificate No.

Data de emissão: 13/07/2018 Certificado de Conformidade válido somente acompanhado das páginas de 1 a 3  
 Issued date: Certificate valid only accompanied of pages 1 through 3

Data de validade: 13/07/2023  
 Validity date:

Solicitante: **AKI Eletro Importadora e Exportadora Eireli**  
 Applicant: Av. Antonio Gorgatti, 339 - Distrito Industrial Adolfo Baldan, Matão – SP  
 CEP:15991-315 / CNPJ: 21.713.088/0001-69  
**Brasil**

Produto: **Equipamento para consumo de água humano – piso por pressão**  
 Product:

Marca: **Libell**  
 Brand:

Modelo: **Press Inox, Press Side Inox, Press Baby Inox e Press Baby Chapa Branco**  
 Model:

Fabricante  
 (Unidade Fabril): **AKI Eletro Importadora e Exportadora Eireli**  
 Manufacturer: Av. Antonio Gorgatti, 339 - Distrito Industrial Adolfo Baldan, Matão – SP  
 (Manufacturing locations): CEP:15991-315 / CNPJ: 21.713.088/0001-69  
**Brasil**

Aprovado para emissão em conformidade com o regulamento e normas aplicáveis  
 Approved for issue in conformity with rule and applicable standards

Digitally signed by WILSON  
 MONTEIRO BONATO JUNIOR:  
 04261009803

Wilson Bonato  
 Gerente Técnico  
 Technical Manager

*Certificado emitido conforme requisitos da avaliação da conformidade para equipamentos para consumo de água, anexo à Portaria Inmetro N.º 344, de 22 de julho de 2014; anexo à Portaria Inmetro N.º 92, de maio de 2017.*

*Certificate issued in accordance with requirements of conformity assessment for equipment for water consumption annex to Inmetro's ordinance no. 344 of July 22, 2014; annex to Inmetro's ordinance no. 92 of May 04, 2017.*

- Este certificado somente pode ser reproduzido com todas as folhas.  
*This certificate may only be reproduced in full.*
- A situação e autenticidade deste certificado podem ser verificadas no website oficial do Inmetro.  
*The status and authenticity of this certificate may be verified by visiting Inmetro website.*
- Este certificado de conformidade foi emitido por um organismo de certificação acreditado pela Cgcre - Coordenação Geral de Acreditação.  
*This certificate of conformity was issued by a product certification body accredited by Cgcre.*

Certificado emitido por:  
 Certificate issued by:

**NCC Certificações do Brasil Ltda.**  
 Acreditação Cgcre nº 0034 (16/10/2003)  
 Rua Conceição, nº 233, CEP 13010-916  
 CNPJ nº 16.587.151/0001-28 – Campinas/SP  
[www.ncc.com.br](http://www.ncc.com.br)



Histórico da Revisão:

Revisão	Certificado	Data da revisão	Processo	Descrição
0	NCC 18.05315	13/07/2018	45758/17.3	Emissão inicial



**CERTIFICADO DE AVALIAÇÃO DA CONFORMIDADE**  
 EMITIDO POR ORGANISMO DE CERTIFICAÇÃO DE PRODUTOS ACREDITADO PELA CGCRE  
 CONFORMITY ASSESSMENT CERTIFICATE ISSUED BY A CERTIFICATION BODY ACCREDITED BY CGCRE

Certificado Nº: NCC 18.05315 Revisão nº/revision no.: 0  
 Certificate No.

Data de emissão: 13/07/2018 Certificado de Conformidade válido somente acompanhado das páginas de 1 a 3  
 Issued date: Certificate valid only accompanied of pages 1 through 3

Detentor da Tecnologia: N/A  
 Technology Owner:

Este certificado é emitido como uma verificação que amostras, representativas da linha de produção, foram avaliadas e ensaiadas e atenderam às normas listadas abaixo, e que o sistema de gestão da qualidade do fabricante, relativo aos produtos cobertos por este certificado, foi avaliado e atendeu aos requisitos de sistema da qualidade da Portaria Inmetro. Este certificado é concedido sujeito às condições previstas na Portaria Inmetro.

*This certificate is issued as verification that production representative samples were assessed and tested and found compliant to the standards listed below; and that manufacturer's quality system management related to the product covered by this certificate, was assessed and found to comply to Inmetro quality system management requirements. This certificate is granted subject to the conditions as set out in Inmetro Rules.*

**NORMAS:**

**STANDARDS:**

Norma: Port. 394/2014 (RTQ), ABNT NBR 16236:2013, ABNT NBR 60335-1:2012 + IEC 60335-2-24:2010 + A1:2012, ABNT NBR 16098:2012

Este certificado não indica conformidade com outros requisitos de segurança e desempenho do que os expressamente incluídos nas normas listadas acima.

*This certificate does not indicate compliance with safety and performance requirements other than those expressly included in the standards listed above.*

**Registro de avaliação da conformidade técnica** (apresenta a verificação dos documentos utilizados para análise e as conclusões para a recomendação da certificação):

*Technical conformity assessment register* (presents the verification of the documents used for analysis and recommendation of certification conclusions):

BPM: 437972

Processo: 45758/17.3

Data da Auditoria: 12/04/2018

**Relatório(s) de ensaio:**

**Test report(s):**

Nº do relatório	Laboratório	Norma	Data de emissão
LBM1805900 REV01	SGS	Portaria 394/2014 (RTQ) + Portaria nº 92/2017	12/07/2018
LBM1805900 1REV01			28/05/2018
LBM1805903 1REV02		Portaria 394/2014 (RTQ) + ABNT NBR 16098:2012	14/06/2018
LBM1806102 Rev01			
LBM1806103 REV01	CCDM	ABNT NBR 16098:2012	18/06/2018
LabFil18-000145-Rev.01			06/07/2018
LabFil18-000210-Rev.00			

**PRODUTO:**

**PRODUCT:**

Produtos e sistemas abrangidos por este certificado estão especificados como segue:

*Products and systems covered by this certificate are specified as follows:*

Nome da família: Press,(127 V~ ou 220 V~) / Press Side (127 V~ ou 220 V~) / Press Baby (127 V~ ou 220 V~)

Equipamento para consumo humano de água de piso por gravidade, com reservatório interno de 3,6 litros

Classificação da família: 6D, com filtro classe D (Conforme Portaria 344:2014)





**CERTIFICADO DE AVALIAÇÃO DA CONFORMIDADE**  
 EMITIDO POR ORGANISMO DE CERTIFICAÇÃO DE PRODUTOS ACREDITADO PELA CGCRE  
 CONFORMITY ASSESSMENT CERTIFICATE ISSUED BY A CERTIFICATION BODY ACCREDITED BY CGCRE

Certificado Nº:  
Certificate No.

NCC 18.05315

Revisão nº/revision no.: 0

Data de emissão:  
Issued date:

13/07/2018

Certificado de Conformidade válido somente acompanhado das páginas de 1 a 3  
Certificate valid only accompanied of pages 1 through 3

**Características técnicas da Família:**

Modelo	Tensão	Potência	Frequência	Consumo de energia	Capacidade de fornecimento de água gelada	Eficiência energética	Marca		
Press (Inox)	127 V~	178 W	60 Hz	4,32 kWh/mês	1,512 l/h	0,064 kW/l	Libell		
	220 V~	176 W		3,51 kWh/mês	1,520 l/h	0,061 kW/l			
Press Side (Inox)	127 V~	178 W		4,32 kWh/mês	1,512 l/h	0,064 kW/l			
	220 V~	176 W		3,51 kWh/mês	1,520 l/h	0,061 kW/l			
Press Baby (Inox / chapa)	127 V~	178 W		4,32 kWh/mês	1,512 l/h	0,064 kW/l			
	220 V~	176 W		3,51 kWh/mês	1,520 l/h	0,061 kW/l			
<b>Eficiência em Melhoria da Qualidade da Água</b>									
Com Redução de cloro livre				Retenção de partículas – Classe D (>=15 a <30)				Sem Eficiência Bacteriológica	

**CONDIÇÕES DE CERTIFICAÇÃO:****CONDITIONS OF CERTIFICATION:**

Modelo 5: Ensaio de tipo, avaliação e aprovação do Sistema de Gestão da Qualidade do fabricante, acompanhamento através de auditorias no fabricante e ensaio em amostras retiradas no comércio e no fabricante. Modelo baseado no ensaio de tipo e acompanhado de avaliação das medidas tomadas pelo fabricante para o Sistema de Gestão da Qualidade de sua produção, seguido de um acompanhamento a cada 12 meses por meio de auditorias, do controle da qualidade da fábrica e de ensaios de verificação em amostras tomadas no comércio e na fábrica.

Model 5: Type test, evaluation and approval of the manufacturer's Quality Management System, surveillance through audits on the factory and test on samples taken in market and on the manufacturer. Model based on the type of test and accompanied by evaluation of the actions taken by the manufacturer for the Quality Management System of its production, followed by a follow-up every 12 months by means of audits of the factory quality control and test checks in samples taken in market and factory.

A validade deste Certificado está atrelada à realização das avaliações de manutenção e tratamento de possíveis não conformidades de acordo com as orientações da NCC e previstas no RAC específico da Portaria Inmetro N.º 344, de 22 de julho de 2014. Para verificação da condição atualizada de regularidade deste Certificado de Conformidade deve ser consultado o banco de dados de produtos e serviços certificados do Inmetro.

The validity of this certificate is linked to carrying out evaluations of maintenance and treatment of possible non-compliance in accordance with the orientations of the NCC and in the Inmetro's ordinance no. 344 of July 22, 2014. For verification of updated condition of regularity from this Conformity's Certificate, must be checked on product and services data bank certificated from Inmetro.

Este Certificado é válido apenas para os equipamentos de modelos idênticos aos equipamentos efetivamente ensaiados. Quaisquer modificações nos projetos, bem como a utilização de componentes e/ou materiais diferentes daqueles definidos pela documentação descritiva dos equipamentos, sem a prévia autorização da NCC, invalidarão este Certificado.

This Certificate is valid only for models identical to those effectively tested. Any modifications to the projects, and the use of components and / or different materials from those defined by descriptive documentation of the equipment, without the prior permission of NCC, will invalidate this certificate.

O usuário tem a responsabilidade de assegurar que os produtos serão instalados em atendimento às instruções do fabricante e as normas aplicadas a estes.

The user has the responsibility to ensure that the products will be installed in compliance with manufacturer's instructions and standards applied to them.

**Outras especificações:**

Classe I, IPX4, uso externo, Classe climática = "SN"

Relação dos códigos de barras:

Press x 127 V~ = 7898903556136 / Press x 220 V~ = 7898903556143

Press Side x 127 V~ = 7898903556198 / Press Side x 220 V~ = 7898903556204

Press Baby (Inox) x 127 V~ = 7898903556303 / Press Baby (Inox) x 220 V~ = 7898903556310

Press Baby (Chapa branco) x 127 V~ = 7898903556280 / Press Baby (Chapa branco) x 220 V~ = 7898903556297

**DOCUMENTAÇÃO DESCRITIVA DO EQUIPAMENTO (CONFIDENCIAL):****EQUIPMENT DESCRIPTIVE DOCUMENTS (CONFIDENTIAL):**

Manual do produto; Memorial descritivo; Fotos do produto e da embalagem; Marca da conformidade.

**TRIBUNAL DE CONTAS DA UNIÃO****Consulta Consolidada de Pessoa Jurídica**

Este relatório tem por objetivo apresentar os resultados consolidados de consultas eletrônicas realizadas diretamente nos bancos de dados dos respectivos cadastros. A responsabilidade pela veracidade do resultado da consulta é do Órgão gestor de cada cadastro consultado. A informação relativa à razão social da Pessoa Jurídica é extraída do Cadastro Nacional da Pessoa Jurídica, mantido pela Receita Federal do Brasil.

Consulta realizada em: 08/03/2021 10:15:39

**Informações da Pessoa Jurídica:**

Razão Social: **MASTER COMERCIO DE EQUIPAMENTOS - EIRELI**  
CNPJ: **18.472.961/0001-64**

**Resultados da Consulta Eletrônica:**

Órgão Gestor: **TCU**  
Cadastro: **Licitantes Inidôneos**  
Resultado da consulta: **Nada Consta**

Para acessar a certidão original no portal do órgão gestor, clique [AQUI](#).

Órgão Gestor: **CNJ**  
Cadastro: **CNIA - Cadastro Nacional de Condenações Cíveis por Ato de Improbidade Administrativa e Inelegibilidade**  
Resultado da consulta: **Nada Consta**

Para acessar a certidão original no portal do órgão gestor, clique [AQUI](#).

Órgão Gestor: **Portal da Transparência**  
Cadastro: **Cadastro Nacional de Empresas Inidôneas e Suspensas**  
Resultado da consulta: **Nada Consta**

Para acessar a certidão original no portal do órgão gestor, clique [AQUI](#).

Órgão Gestor: **Portal da Transparência**  
Cadastro: **CNEP - Cadastro Nacional de Empresas Punidas**  
Resultado da consulta: **Nada Consta**

Para acessar a certidão original no portal do órgão gestor, clique [AQUI](#).

Obs: A consulta consolidada de pessoa jurídica visa atender aos princípios de simplificação e

racionalização de serviços públicos digitais. Fundamento legal: Lei nº 12.965, de 23 de abril de 2014, Lei nº 13.460, de 26 de junho de 2017, Lei nº 13.726, de 8 de outubro de 2018, Decreto nº 8.638 de 15, de janeiro de 2016.



Ministério da Economia  
Secretaria Especial de Desburocratização, Gestão e Governo Digital  
Secretaria de Gestão

Sistema de Cadastramento Unificado de Fornecedores - SICAF

**Declaração**

Declaramos para os fins previstos na Lei nº 8.666, de 1993, conforme documentação registrada no SICAF, que a situação do fornecedor no momento é a seguinte:

**Dados do Fornecedor**

CNPJ: 18.472.961/0001-64 DUNS®: 943216172  
Razão Social: MASTER COMERCIO DE EQUIPAMENTOS - EIRELI  
Nome Fantasia:  
Situação do Fornecedor: Credenciado Data de Vencimento do Cadastro: 10/02/2022  
Natureza Jurídica: EMPRESA INDIVIDUAL DE RESPONSABILIDADE LIMITADA (DE NATUREZA EMPRESÁRIA)  
MEI: Não  
Porte da Empresa: Empresa de Pequeno

**Ocorrências e Impedimentos**

Ocorrência: Consta  
Impedimento de Licitar: Nada Consta  
Ocorrências Impeditivas indiretas: Nada Consta  
Vínculo com "Serviço Público": Nada Consta

**Níveis cadastrados:**

**I - Credenciamento**

**II - Habilitação Jurídica**

**III - Regularidade Fiscal e Trabalhista Federal**

Receita Federal e PGFN	Validade:	27/07/2021
FGTS	Validade:	19/03/2021
Trabalhista ( <a href="http://www.tst.jus.br/certidao">http://www.tst.jus.br/certidao</a> )	Validade:	24/08/2021

**IV - Regularidade Fiscal Estadual/Distrital e Municipal**

Receita Estadual/Distrital	Validade:	30/03/2021
Receita Municipal	Validade:	05/05/2021

**VI - Qualificação Econômico-Financeira**

Validade:	31/05/2021
-----------	------------

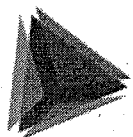

**TCEPR**  
TRIBUNAL DE CONTAS DO ESTADO DO PARANÁ

Consulta de Impedidos de Licitar

CNPJ: 18472961000164

**NENHUM ITEM ENCONTRADO!**



CURITIBA, 17 de FEVEREIRO de 2021

Pregão Eletrônico Nº 5/2021

Cliente CONSÓRCIO INTERMUN.DE SAÚDE DE PATO BRANCO/PR

Resumo Aquisição de equipamentos médicos, odontológicos, móveis hospitalares, móveis de escritório, equipamentos para processamento de dados, eletrodomésticos e utensílios em geral, Disputa 18/02/2021 às 09:00:00

Telefone: (46) 3313-3550 41 9984-6926: Luana

PROPOSTA COMERCIAL

LOTE	DESCRIÇÃO DO MATERIAL/SERVIÇOS	UN	QTDE	PREÇO UN	PREÇO TOTAL
6	PROJETOR MULTIMÍDIA MARCA TOMATE MODELO MPR 2007	Un	1	R\$2450,00	R\$ 2450,00
VALOR TOTAL DO LOTE 06 R\$ 2450,00(DOIS MIL E QUATROCENTOS REAIS)					

Forma de pagamento	Entrega em	Frete	Validade da proposta	GARANTIA
30DIAS	30DIAS	CIF	60DIAS	1 ANO

Declaramos que os preços acima indicados contemplam todos os custos diretos e indiretos incorridos pela proponente na data da apresentação desta proposta incluindo, entre outros: tributos, encargos sociais, material, despesas administrativas, seguro, frete e lucro. – SOMOS EPP (EMPRESA PEQUENO PORTE)  
OS PREÇOS ACIMA NÃO ESTAO INCLUSOS INSTALAÇÕES. NÃO PRATICAMOS INSTALAÇÃO.

REDE DE ASSISTENCIA E SUPORTE TÉCNICO ACESSE

DADOS DA PROPONENTE:

VIA LUMEN'S AUDIO VIDEO E INFORMATICA LTDA – OPTANTE PELO SIMPLES  
RUA MANOEL EUFRASIO, 1350 SALA 08 CEP 80540-010 – JUVEVE – CURITIBA – PR.  
FONE 41-3023-5917 FAX 41-3521-7714 CONTATOS: LEILA/ ROSANA / SIDNEI  
Email: [vialumens1@onda.com.br](mailto:vialumens1@onda.com.br) ; [vialumens1@terra.com.br](mailto:vialumens1@terra.com.br)  
CNPJ 08.335.448/0001-78 IE: 90387398-13/ IMUNICIPAL 1401514873-0

DADOS BANCARIOS:

BANCO BRADESCO AGENCIA 5758 C/C 0238697-6

VIA LUMEN S Assinado de forma  
AUDIO VIDEO E digital por VIA  
INFORMATICA LUMEN S AUDIO  
LTDA:0833544 VIDEO E  
8000178 INFORMATICA  
LTDA:08335448000  
178

Documento assinado digitalmente através do certificado digital.  
SIDNEI DESTRO RG 11.267.022-2 CPF 069.471.288-46 Sócio proprietário

Rua Manoel Eufrásio, 1350- Sala 08 – Bairro Juvevê – CEP 80.540-010 - Curitiba – PR  
FONE- (41) 9.9984-6926 – (41) 9.9671-5039  
EMAIL: [vialumens1@onda.com.br](mailto:vialumens1@onda.com.br) – [vialumens@onda.com.br](mailto:vialumens@onda.com.br)

## FICHA DE AVALIAÇÃO

**PRODUTO OFERTADO:**

**Item 6 – Projetor Multimídia – Tomate MPR-2007**

**1-Parecer:**

Atende ao descritivo solicitado.

**2 - Justificativa:** De acordo com a ficha técnica apresentada, o produto atende ao descritivo solicitado.

**3 – Aprovado:** ( X ) Sim      ( ) Não

**Data:** 09/03/2021

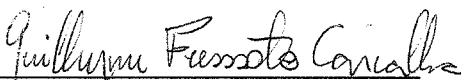
  
\_\_\_\_\_  
**Guilherme Fressato Carvalho**  
Encarregado de TI



Consulta de Impedidos de Licitar

CNPJ: 08335448000178

NENHUM ITEM ENCONTRADO!



**TRIBUNAL DE CONTAS DA UNIÃO****Consulta Consolidada de Pessoa Jurídica**

Este relatório tem por objetivo apresentar os resultados consolidados de consultas eletrônicas realizadas diretamente nos bancos de dados dos respectivos cadastros. A responsabilidade pela veracidade do resultado da consulta é do Órgão gestor de cada cadastro consultado. A informação relativa à razão social da Pessoa Jurídica é extraída do Cadastro Nacional da Pessoa Jurídica, mantido pela Receita Federal do Brasil.

Consulta realizada em: 09/03/2021 14:06:52

**Informações da Pessoa Jurídica:**

Razão Social: **VIA LUMEN'S AUDIO, VIDEO E INFORMATICA LTDA**  
CNPJ: **08.335.448/0001-78**

**Resultados da Consulta Eletrônica:**

Órgão Gestor: **TCU**  
Cadastro: **Licitantes Inidôneos**  
Resultado da consulta: **Nada Consta**

Para acessar a certidão original no portal do órgão gestor, clique [AQUI](#).

Órgão Gestor: **CNJ**  
Cadastro: **CNIA - Cadastro Nacional de Condenações Cíveis por Ato de Improbidade Administrativa e Inelegibilidade**  
Resultado da consulta: **Nada Consta**

Para acessar a certidão original no portal do órgão gestor, clique [AQUI](#).

Órgão Gestor: **Portal da Transparência**  
Cadastro: **Cadastro Nacional de Empresas Inidôneas e Suspensas**  
Resultado da consulta: **Nada Consta**

Para acessar a certidão original no portal do órgão gestor, clique [AQUI](#).

Órgão Gestor: **Portal da Transparência**  
Cadastro: **CNEP - Cadastro Nacional de Empresas Punidas**  
Resultado da consulta: **Nada Consta**

Para acessar a certidão original no portal do órgão gestor, clique [AQUI](#).

Obs: A consulta consolidada de pessoa jurídica visa atender aos princípios de simplificação e

racionalização de serviços públicos digitais. Fundamento legal: Lei nº 12.965, de 23 de abril de 2014, Lei nº 13.460, de 26 de junho de 2017, Lei nº 13.726, de 8 de outubro de 2018, Decreto nº 8.638 de 15, de janeiro de 2016.

**B2G**

Negócios para o Governo

**PROPOSTA DE PREÇOS**
**AO CONSÓRCIO INTERMUNICIPAL DE SAÚDE  
PREGÃO ELETRÔNICO Nº 005/2021**

Dados da Empresa:

**Razão Social: B2G COMERCIO DE PRODUTOS E EQUIPAMENTOS LIMITADA**
**CNPJ: 38.179.851/0001-16 - IE: 90858938-63 - IM: 01 04 883.650-9**
**Endereço: Rua José Merhy, 1266, Boa Vista Curitiba, Paraná**
**E-mail: licitacao@ib2g.com.br Telefone (41) 4101-6949**
**Responsável legal: Liliane Fernanda Ferreira, portadora do RG nº 10.748.430-2 e CPF nº 079.711.079-86**
**Dados bancários: Banco do Brasil nº 001, Agência nº 3275-1 e Conta Corrente nº 29854-9**
**PROPOSTA DE PREÇOS**

Item	Descrição	Qtd./Und.	Valor Unitário	Valor Total
07	Lousa Interativa - especificação mínima: que esteja em linha de produção pelo fabricante; que permita conexão à computador e suporte os sistemas operacionais Windows e Linux; dimensão mínima de 77 polegadas; funcionalidade sensível ao toque, possuir apagador e mouse; possuir interface USB; garantia mínima de 12 meses.  <b>Fabricante/Marca/Modelo: IQBoard/IQBoard DVTT082</b>	04 Unid.	R\$ 1.861,00 (um mil e oitocentos e sessenta e um reais)	R\$ 7.444,00 (sete mil e quatrocentos e quarenta e quatro reais)

**Prazo de Garantia: 12 (doze) meses**
**Prazo de Entrega: até 30 (trinta) dias úteis, após o recebimento da Solicitação de Fornecimento**
**Prazo para Pagamento: ficará condicionado ao repasse do recurso pelo órgão concedente (Ministério da Saúde).**

Após, em até 05 (cinco) dias úteis

**Validade da Proposta: 60 (sessenta) dias, contados da data estipulada para a abertura do presente certame.**

Curitiba, 08 de março de 2021.

**B2G COMERCIO DE PRODUTOS E EQUIPAMENTOS LIMITADA**
**CNPJ: 38.179.851/0001-16**
**LILIANE FERNANDA FERREIRA**
**CPF: 079.711.079-86 / RG: 10.748.430-2**
**38.179.851/0001-16**  
**B2G COMÉRCIO DE PRODUTOS E EQUIPAMENTOS LTDA.**

 RUA JOSÉ MERHY 1266  
 BOA VISTA CEP 82560-440  
 CURITIBA PARANA

## FICHA DE AVALIAÇÃO

**PRODUTO OFERTADO:**

Item 7 – Lousa Interativa - IQBoard

**1-Parecer:**

Atende ao descritivo solicitado.

2 - **Justificativa:** O produto apresentado atende a todos os requisitos solicitados em edital.

3 – **Aprovado:** ( X ) Sim      ( ) Não

**Data:** 09/03/2021

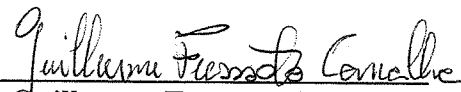
  
\_\_\_\_\_  
Guilherme Fressato Carvalho  
Encarregado de TI



Ministério da Economia  
Secretaria Especial de Desburocratização, Gestão e Governo Digital  
Secretaria de Gestão

Sistema de Cadastramento Unificado de Fornecedores - SICAF

**Declaração**

Declaramos para os fins previstos na Lei nº 8.666, de 1993, conforme documentação registrada no SICAF, que a situação do fornecedor no momento é a seguinte:

**Dados do Fornecedor**

CNPJ: 38.179.851/0001-16  
Razão Social: B2G COMERCIO DE PRODUTOS E EQUIPAMENTOS LIMITADA  
Nome Fantasia:  
Situação do Fornecedor: Credenciado Data de Vencimento do Cadastro: 08/09/2021  
Natureza Jurídica: SOCIEDADE EMPRESÁRIA LIMITADA  
MEI: Não  
Porte da Empresa: Micro Empresa

**Ocorrências e Impedimentos**

Ocorrência: Nada Consta  
Impedimento de Licitar: Nada Consta  
Ocorrências Impeditivas indiretas: Nada Consta  
Vínculo com "Serviço Público": Nada Consta

**Níveis cadastrados:**

**I - Credenciamento**

**II - Habilitação Jurídica**

**III - Regularidade Fiscal e Trabalhista Federal**

Receita Federal e PGFN Validade: 18/08/2021

FGTS Validade: 10/03/2021

Trabalhista (<http://www.tst.jus.br/certidao>) Validade: 03/09/2021

**IV - Regularidade Fiscal Estadual/Distrital e Municipal**

Receita Estadual/Distrital Validade: 08/05/2021

Receita Municipal Validade: 10/05/2021

**VI - Qualificação Econômico-Financeira**

Validade: 30/04/2021

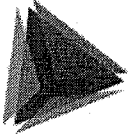

**TCEPR**  
TRIBUNAL DE CONTAS DO ESTADO DO PARANÁ

Consulta de Impedidos de Licitar

CNPJ: 38179851000116

**NENHUM ITEM ENCONTRADO!**

**TRIBUNAL DE CONTAS DA UNIÃO****Consulta Consolidada de Pessoa Jurídica**

Este relatório tem por objetivo apresentar os resultados consolidados de consultas eletrônicas realizadas diretamente nos bancos de dados dos respectivos cadastros. A responsabilidade pela veracidade do resultado da consulta é do Órgão gestor de cada cadastro consultado. A informação relativa à razão social da Pessoa Jurídica é extraída do Cadastro Nacional da Pessoa Jurídica, mantido pela Receita Federal do Brasil.

**Consulta realizada em:** 08/03/2021 15:51:50

**Informações da Pessoa Jurídica:**

Razão Social: **B2G COMERCIO DE PRODUTOS E EQUIPAMENTOS LIMITADA**  
CNPJ: **38.179.851/0001-16**

**Resultados da Consulta Eletrônica:**

Órgão Gestor: **TCU**  
Cadastro: **Licitantes Inidôneos**  
Resultado da consulta: **Nada Consta**

Para acessar a certidão original no portal do órgão gestor, clique [AQUI](#).

Órgão Gestor: **CNJ**  
Cadastro: **CNIA - Cadastro Nacional de Condenações Cíveis por Ato de Improbidade Administrativa e Inelegibilidade**  
Resultado da consulta: **Nada Consta**

Para acessar a certidão original no portal do órgão gestor, clique [AQUI](#).

Órgão Gestor: **Portal da Transparência**  
Cadastro: **Cadastro Nacional de Empresas Inidôneas e Suspensas**  
Resultado da consulta: **Nada Consta**

Para acessar a certidão original no portal do órgão gestor, clique [AQUI](#).

Órgão Gestor: **Portal da Transparência**  
Cadastro: **CNEP - Cadastro Nacional de Empresas Punidas**  
Resultado da consulta: **Nada Consta**

Para acessar a certidão original no portal do órgão gestor, clique [AQUI](#).

Obs: A consulta consolidada de pessoa jurídica visa atender aos princípios de simplificação e

racionalização de serviços públicos digitais. Fundamento legal: Lei nº 12.965, de 23 de abril de 2014, Lei nº 13.460, de 26 de junho de 2017, Lei nº 13.726, de 8 de outubro de 2018, Decreto nº 8.638 de 15, de janeiro de 2016.



# Centro Oeste

000678

Comércio de Móveis e Equipamentos Ltda.  
FONE (46) 3536-6378 - E-mail: anamichele@hotmail.com

## ANEXO II PROPOSTA COMERCIAL

Centro Oeste Comercio de Moveis e Equipamentos Ltda.  
CNPJ:73.334.476/0001-32  
Rua Prudente de Moraes, 855, Centro, Dois Vizinhos/PR  
Avelino Andretta Santolin  
46 3536 6378 – santolin.moveis@hotmail.com  
Banco do Brasil, ag. 919-9, cc. 37.377-X

PROPOSTA REFERENTE AO PREGÃO ELETRÔNICO Nº 005/2021.

	DESCRIÇÃO	QTD	R\$ UNIT	R\$ TOTAL
8	Cadeira confeccionada em material de aço, assento e encosto em polipropileno, cor branca. Suporta mínimo de 120 Kg. INMETRO/ABNT, PLAXMETAL ERGOPLAX 34749 <sup>1</sup>	7	99,00	693,00

Prazo de validade da proposta: mínimo 60 (sessenta) dias, contados da data estipulada para a abertura do presente certame.

Declaração de garantia mínima de 12 (doze) meses, contados a partir do recebimento definitivo do produto.

Dois Vizinhos, 05 de março de 2021

Avelino A. Santolin – Procurador  
RG. 958.063 – CPF. 156.316.309-82

*Avelino A. Santolin*  
CENTRO OESTE COM DE MÓV. E EQUIP. LTDA.

73.334.476/0001-32  
CENTRO OESTE-COMÉRCIO DE  
MÓVEIS E EQUIPAMENTOS LTDA.  
RUA PRUDENTE DE MORAES, 855  
CENTRO - CEP 85660-000  
DOIS VIZINHOS - PARANÁ

<sup>1</sup> <http://plaxmetal.com.br/produtos/ergoplax-secretaria-fixa/>

**X** PLAXMETAL

000677  
200

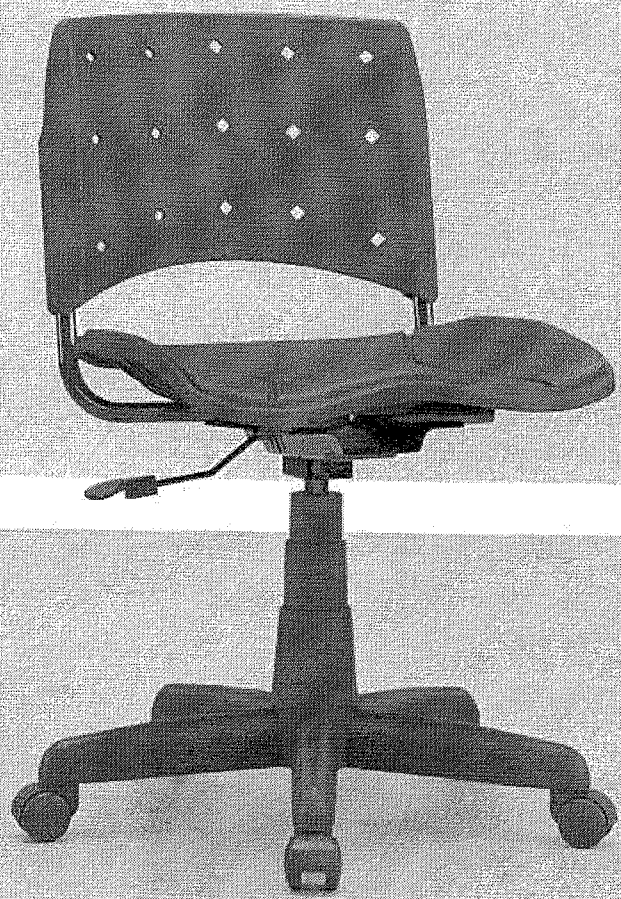

ERGOPLAX

# MODELOS

000678



Presidente  
33682



Secretária  
33970

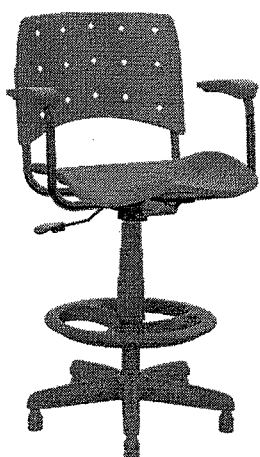

Secretária Caixa  
37031

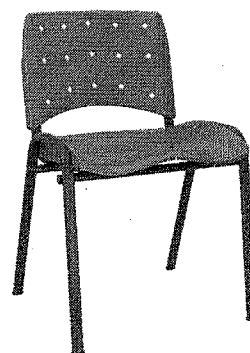

Fixa  
34749 (Montada)  
34532 (Desmontada)

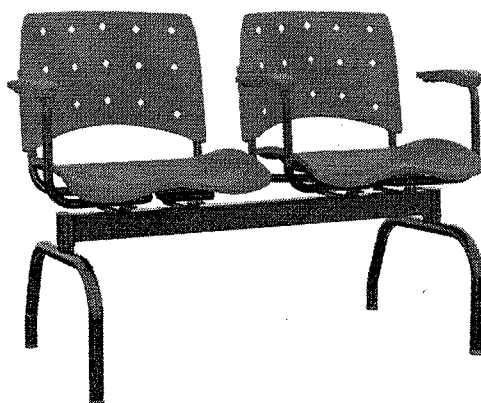

Longarina

- 53858 (Plástico preto)
- 53857 (Plástico cinza)
- 53859 (Metal preto)
- 53860 (Metal cinza)
- 54412 (Metal cromado e preto)
- 53861 (Metal cromado)

# OPCIONAIS

(entre em contato com um representante para verificar a compatibilidade dos opcionais)

## Acabamentos

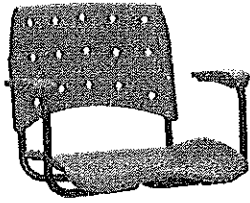

Preto

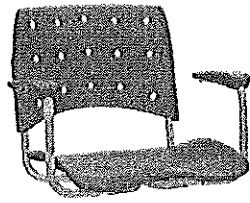

Cinza

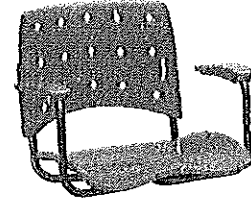

Fixo

## Apoios de braço

## Estofados (somente Couro eco preto)

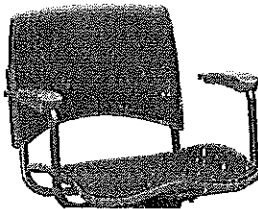

Assento e encosto estofados

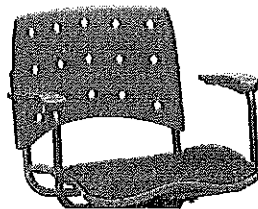

Assento estofado

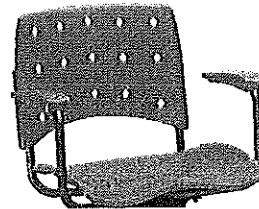

Sem estofado

## Acessórios para cadeira fixa

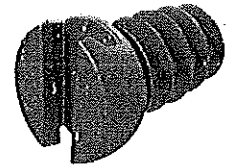

Connect

## Estruturas

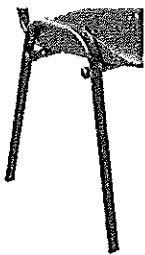

Preta

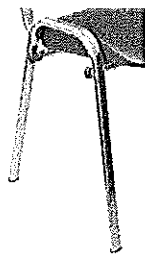

Cromada



Cinza



Branca

## Longarinas

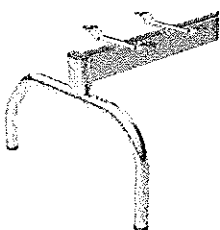

Metal cromado

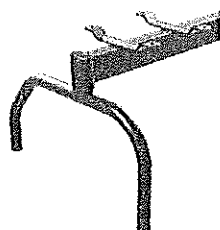

Metal preto

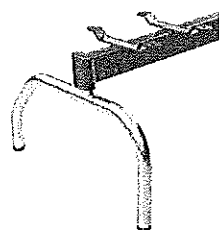

Metal cromado e preto

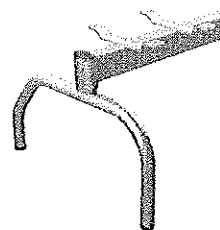

Metal cinza

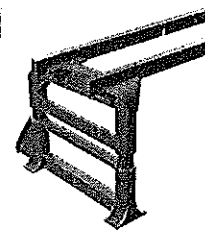

Plástico preto

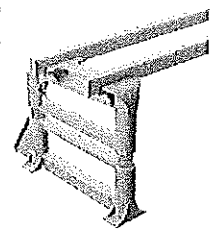

Plástico cinza

# DIMENSÕES (em mm)

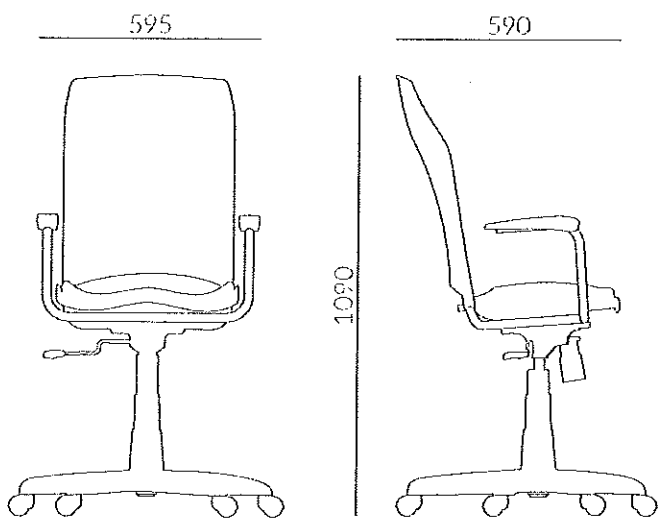

Presidente

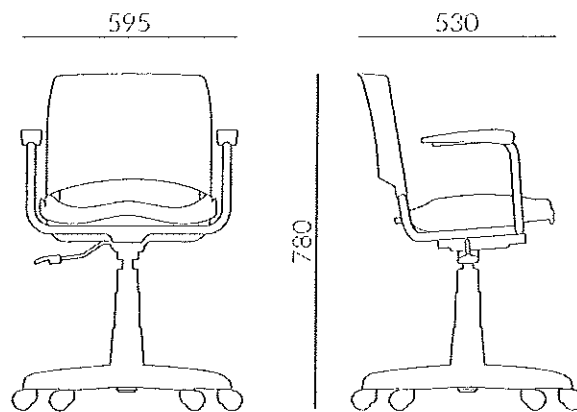

Secretária

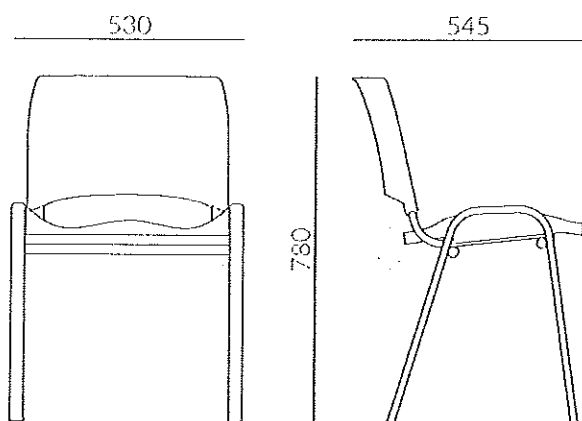

Fixa

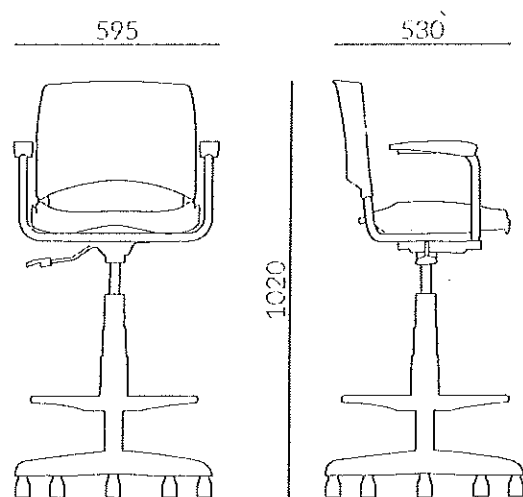

Secretária caixa

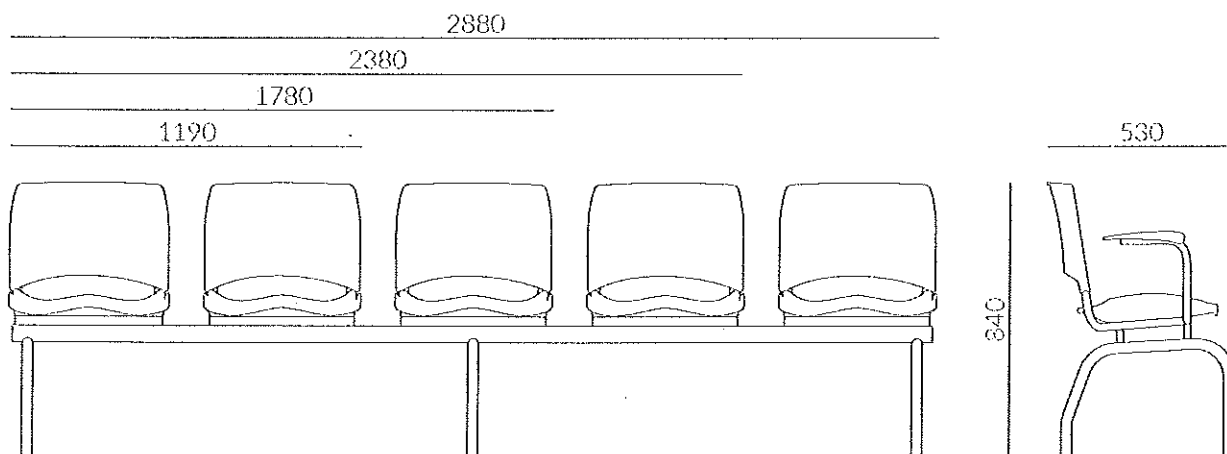

Longarina

# REVESTIMENTOS

## Couro Eco



Preto T19 Cinza T49 Branco T83 Café T22 Marrrom T20 Bege T21 Amarelo T82 Vermelho T33 Vinho T43 Lilás T84 Azul T32 Verde Oliva T81

T19 Preto também disponível em Microperfurado (T93)

## Poliéster



Preto T11 Cinza T57 Fendi T87 Amarelo T77 Laranja T37 Vinho T15 Vermelho T17 Azul T12 Verde T42 Verde Musgo T56

# ACABAMENTOS



Branco 07 Amarelo 10 Cereja 11 Azul Bic 12 Preto 13 Laranja 14 Cinza Cz3 15 Acqua Marine 16 Bege 17 Verde 25 Violeta 27 Rosa 46 Marrrom 47

# LIMPEZA E CONSERVAÇÃO

Como qualquer tecido, o material das cadeiras Plaxmetal vai precisar, ocasionalmente, de uma limpeza para mantê-lo com boa aparência e confortável. Siga com cuidado as dicas abaixo para garantir a qualidade e o aspecto de novo do tecido por muito mais tempo:

**Facto Dunas e Couro Eco:** Friccionar levemente o tecido com esponja umedecida utilizando sabão neutro e remover o excesso com um pano suave. Não utilizar produtos químicos derivados do petróleo.



**Poliéster, Aero e Telas:** Para manchas oleosas e pastosas que penetrarem entre o urdume e a trama do tecido, remova o excesso da sujeira da superfície do tecido e use, para completa remoção, uma solução de detergente neutro ou uma solução de amoníaco, umedecendo a superfície manchada e esfregando de maneira suave até a completa remoção. O pó e a sujeira sólida podem ser removidos facilmente, usando um aspirador ou uma escova macia comum.



**Concept:** Use agente de limpeza de base água, para manchas de base aquosa. Use limpador solvente para manchas a base de óleo.

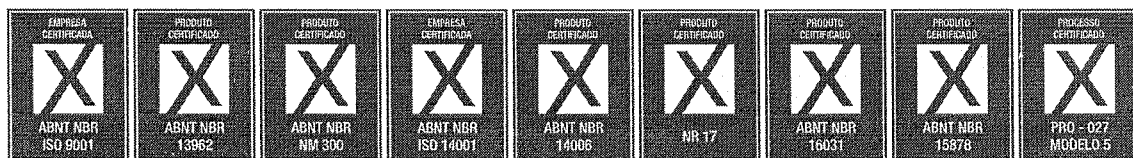

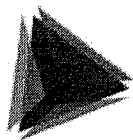

**TCEPR**  
TRIBUNAL DE CONTAS DO ESTADO DO PARANÁ

Consulta de Impedidos de Licitar

CNPJ: 73334476000132

NENHUM ITEM ENCONTRADO!



Ministério da Economia  
Secretaria Especial de Desburocratização, Gestão e Governo Digital  
Secretaria de Gestão

Sistema de Cadastramento Unificado de Fornecedores - SICAF

**Declaração**

Declaramos para os fins previstos na Lei nº 8.666, de 1993, conforme documentação registrada no SICAF, que a situação do fornecedor no momento é a seguinte:

**Dados do Fornecedor**

CNPJ: 73.334.476/0001-32 DUNS®: 906862925  
Razão Social: CENTRO OESTE - COMERCIO DE MOVEIS E EQUIPAMENTOS LTDA  
Nome Fantasia: CENTRO OESTE MOVEIS E MAQUINAS  
Situação do Fornecedor: Credenciado Data de Vencimento do Cadastro: 22/11/2021  
Natureza Jurídica: SOCIEDADE EMPRESÁRIA LIMITADA  
MEI: Não  
Porte da Empresa: Empresa de Pequeno

**Ocorrências e Impedimentos**

Ocorrência: Nada Consta  
Impedimento de Licitar: Nada Consta  
Ocorrências Impeditivas indiretas: Nada Consta  
Vínculo com "Serviço Público": Nada Consta

**Níveis cadastrados:**

Documento(s) assinalado(s) com "\*" está(ão) com prazo(s) vencido(s).  
Fornecedor possui alguma pendência no Nível de Cadastramento indicado. Verifique mais informações sobre pendências nas funcionalidades de consulta.

**I - Credenciamento**

**II - Habilitação Jurídica**

**III - Regularidade Fiscal e Trabalhista Federal**

Receita Federal e PGFN	Validade:	07/06/2021
FGTS	Validade:	11/03/2021
Trabalhista ( <a href="http://www.tst.jus.br/certidao">http://www.tst.jus.br/certidao</a> )	Validade:	27/08/2021

**IV - Regularidade Fiscal Estadual/Distrital e Municipal (Possui Pendência)**

Receita Estadual/Distrital	Validade:	09/06/2020 (*)
Receita Municipal	Validade:	10/05/2020 (*)

**VI - Qualificação Econômico-Financeira**

Validade: 30/04/2021



**TRIBUNAL DE CONTAS DA UNIÃO****Consulta Consolidada de Pessoa Jurídica**

Este relatório tem por objetivo apresentar os resultados consolidados de consultas eletrônicas realizadas diretamente nos bancos de dados dos respectivos cadastros. A responsabilidade pela veracidade do resultado da consulta é do Órgão gestor de cada cadastro consultado. A informação relativa à razão social da Pessoa Jurídica é extraída do Cadastro Nacional da Pessoa Jurídica, mantido pela Receita Federal do Brasil.

Consulta realizada em: 08/03/2021 17:05:28

**Informações da Pessoa Jurídica:**

Razão Social: **CENTRO OESTE - COMERCIO DE MOVEIS E EQUIPAMENTOS LTDA**  
CNPJ: 73.334.476/0001-32

**Resultados da Consulta Eletrônica:**

Órgão Gestor: TCU  
Cadastro: **Licitantes Inidôneos**  
Resultado da consulta: **Nada Consta**

Para acessar a certidão original no portal do órgão gestor, clique [AQUI](#).

Órgão Gestor: CNJ  
Cadastro: **CNIA - Cadastro Nacional de Condenações Cíveis por Ato de Improbidade Administrativa e Inelegibilidade**  
Resultado da consulta: **Nada Consta**

Para acessar a certidão original no portal do órgão gestor, clique [AQUI](#).

Órgão Gestor: **Portal da Transparência**  
Cadastro: **Cadastro Nacional de Empresas Inidôneas e Suspensas**  
Resultado da consulta: **Nada Consta**

Para acessar a certidão original no portal do órgão gestor, clique [AQUI](#).

Órgão Gestor: **Portal da Transparência**  
Cadastro: **CNEP - Cadastro Nacional de Empresas Punidas**  
Resultado da consulta: **Nada Consta**

Para acessar a certidão original no portal do órgão gestor, clique [AQUI](#).

Obs: A consulta consolidada de pessoa jurídica visa atender aos princípios de simplificação e racionalização de serviços públicos digitais. Fundamento legal: Lei nº 12.965, de 23 de abril de 2014, Lei nº 13.460, de 26 de junho de 2017, Lei nº 13.726, de 8 de outubro de 2018, Decreto nº 8.638 de 15, de janeiro de 2016.

000686



# VINICIUS DO AMARAL ROLÂNDIA

CNPJ.:

08.855.152/0001-88

Insc. Est.: 90405814-96

À Departamento de Licitação

Excelentíssimo Pregoeiro (a)

CONSÓRCIO INTERMUNICIPAL DE SAÚDE

PE Nº: 05/2021

Vinicius Do Amaral Rolândia ME  
CNPJ: 08.855.152/0001-88 INSC. 90405814-96  
Rua Presidente Getúlio Vargas Nº885 Centro -PR  
ROLÂNDIA - PARANÁ  
FONES: (43) 3255-2239 / 98414-6334  
E-mail: licita.vinicius@maqnortmoveis.com.br

### ANEXO - PROPOSTA DE PREÇO

Objeto da Licitação: conforme edital

ITEM	QTDE	UNI	DESCRIÇÃO	MARCA/MODELO	VALOR UNI	VALOR TOTAL
9	30	UN	Longarina com assento e encosto em Polipropileno, número de assentos 03 lugares, formato anatômico, suporta mínimo de 120 Kg cada assento. INMETRO/ABNT	PRIMAX PMX-PPLONG03	340,00	10.200,00
					TOTAL	R\$10.200,00

**VALOR GLOBAL DA PROPOSTA: R\$10.200,00 (DEZ MIL E DUZENTOS REAIS)**

Prazo de Validade da proposta: CONFORME EDITAL

Prazo de Vigência: 12(doze) meses.

Prazo/Local de entrega: Conforme disposto em edital.

Assistência técnica/ Garantia dos produtos: Conforme disposto em edital  
Pagamento: Conforme disposto em edital.

DADOS DO REPRESENTANTE LEGAL DA EMPRESA- Nome: VINICIUS DO AMARAL Nacionalidade: BRASILEIRO Estado civil: DIVORCIADO RG:8.435.931-9 CPF:006.949.229-86 Endereço residencial: RUA RINOCERONTES Nº11 Bairro: CIDADE VERDE Cidade/Estado: ROLÂNDIA PARANA CEP: 86600-000 Telefone: 43 32552239 Celular: 43 984146334 E-mail: licita.vinicius@maqnortmoveis.com.br Tipo Cargo: SOCIO GERENTE

#### DADOS BANCÁRIOS DA EMPRESA

VINICIUS DO AMARAL ROLÂNDIA ME  
INSTITUIÇÃO: 197 - STONE PAGAMENTOS S.A.  
AGÊNCIA: 0001  
CONTA: 8718166-5  
CNPJ/PIX: 08.855.152/0001-88

• Declaramos que no preço proposto estão inclusos todos os custos e despesas, encargos e incidências, diretos ou indiretos, que recaiam sobre o objeto da presente licitação, inclusive o frete, montagem, correrão por nossa conta e risco.

• Declaramos que esta proposta, nos termos do edital, é firme e concreta, não nos cabendo desistência após a fase de habilitação, na forma do art. 43, § 6º, da Lei nº. 8.666/93 com suas alterações.

Estamos cientes e concordamos com os Termos do Edital em epígrafe e das cláusulas da minuta da Ata de Registro de Preços em anexo.

Declaramos, sob as penalidades da lei, que nossa empresa se enquadra na condição de microempresa, nos termos do Art. 3º da LC 123/2006 e não está inserida nas excludentes hipóteses do § 4º daquele Artigo.



VINICIUS DO AMARAL ROLÂNDIA

CNPJ.:

08.855.152/0001-88

Insc. Est.: 90405814-96

Declaro que esta proposta foi elaborada de forma independente.

Rolândia, 09 de março de 2021

Vinicius Do Amaral Rolândia ME  
CNPJ: 08.855.152/0001-88  
INSC. 90405814-96  
Rua Presidente Getúlio Vargas  
Nº885 Centro -PR  
ROLÂNDIA - PARANÁ

VINICIUS DO AMARAL:002986  
694922986  
Assinado de forma digital por VINICIUS DO AMARAL:00694922986  
Dados: 2021.03.09 15:31:09 -03'00'

VINICIUS DO AMARAL  
RG: 8.435.931-9  
CPF: 006.949.229-86  
Proprietário

À

Departamento de Licitação

Excelentíssimo Pregoeiro(a)

CONSÓRCIO INTERMUNICIPAL DE SAÚDE

PE Nº: 05/2021

Vinicius Do Amaral Rolândia ME  
 CNPJ: 08.855.152/0001-88 INSC. 90405814-96  
 Rua Presidente Getúlio Vargas Nº885 Centro -PR  
 ROLÂNDIA - PARANÁ  
 FONES: (43) 3255-2239 / 98414-6334  
 E-mail: licita.vinicius@maqnotmoveis.com.br

**ANEXO -DECLARAÇÃO UNIFICADA**

VINICIUS DO AMARAL como representante devidamente constituído de VINICIUS DO AMARAL ROLÂNDIA ME, doravante denominada Licitante, para fins do disposto, declara, sob as penas da lei que:

Declaro que estou ciente e concordo com as condições contidas no edital e seus anexos, bem como de que cumpro plenamente os requisitos de habilitação definidos no edital.	<input checked="" type="radio"/>	<input type="radio"/>
	SIM	NÃO
Declaro sob as penas da lei, que até a presente data inexistem fatos impeditivos para a minha habilitação no presente processo licitatório, ciente da obrigatoriedade de declarar ocorrências posteriores.	<input checked="" type="radio"/>	<input type="radio"/>
	SIM	NÃO
Declaro para fins do disposto no inciso V do art. 27 da Lei nº 8.666, de 21 de junho de 1993, acrescido pela Lei nº 9.854, de 27 de outubro de 1999, que não emprego menor de 18 (dezoito) anos em trabalho noturno, perigoso ou insalubre e não emprego menor de 16 (dezesseis) anos, salvo menor, a partir de 14 (quatorze) anos, na condição de aprendiz, nos termos do inciso XXXIII, do art. 7º da Constituição Federal.	<input checked="" type="radio"/>	<input type="radio"/>
	SIM	NÃO
Declaro que a proposta apresentada para essa licitação foi elaborada de maneira independente, de acordo com o que é estabelecido na Instrução Normativa Nº 2 de 16 de setembro de 2009 da SLTI/MP.	<input checked="" type="radio"/>	<input type="radio"/>
Clique <a href="#">aqui</a> para detalhamento dessa declaração.	SIM	NÃO
Declaro que não possuo, em minha cadeia produtiva, empregados executando trabalho degradante ou forçado, observando o disposto nos incisos III e IV do art.1º e no inciso III do art.5º da Constituição Federal.	<input checked="" type="radio"/>	<input type="radio"/>
	SIM	NÃO
Declaro que, conforme disposto no art. 93 da Lei nº 8.213, de 24 de julho de 1991, estou ciente do cumprimento da reserva de cargos prevista em lei para pessoa com deficiência ou para reabilitado da Previdência Social e que, se aplicado ao número de funcionários da minha empresa, atendo às regras de acessibilidade previstas na legislação.	<input checked="" type="radio"/>	<input type="radio"/>
	SIM	NÃO
Declaro sob as penas da Lei, que cumpro a cota de aprendizagem nos termos estabelecidos no art. 429 da CLT.	<input checked="" type="radio"/>	<input type="radio"/>
	SIM	NÃO

000669



VINICIUS DO AMARAL ROLÂNDIA

CNPJ.:

08.855.152/0001-88

Insc. Est.: 90405814-96

Rolândia, 09 de março de 2021

Vinicius Do Amaral Rolândia ME  
CNPJ: 08.855.152/0001-88  
INSC. 90405814-96  
Rua Presidente Getúlio Vargas  
Nº885 Centro -PR  
ROLÂNDIA - PARANÁ

**VINICIUS DO AMARAL**  
RG: 8.435.931-9  
CPF: 006.949.229-86  
Proprietário

VINICIUS  
DO  
AMARAL:00  
694922986

Assinado de  
forma digital por  
VINICIUS DO  
AMARAL:0069492  
2986  
Dados: 2021.03.09  
15:31:28 -03'00'

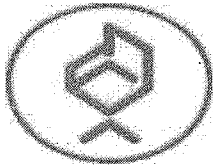

# PRIMAX

000690

CNPJ: 85.515.542/0001-50

INS. EST.: 90206829-54

## LONGARINA ISO 02/03/04/05 LUGARES PMX-PPLONG

LONGARINA COM ASSENTO E ENCOSTO EM PROLIPROPILENO INJETADO DE ALTA RESISTENCIA, COM ABERTURA NA REGIÃO LOMBAR, SEM TAPEÇARIA, ESTRUTURA DUPLA DE SUSTENÇÃO EM AÇO 40X20, TRAVESSA DUPLA 30X40, TUBO VERTICAL 70X30, PES TUBO 50X40, COM ACABAMENTO EM PINTURA



Imagem meramente ilustrativa

EPÓXI, PÉS METALICOS  
CHAPA 16MM COM  
REVESTIMENTO CAPA  
POLIPROPILENO.  
ESTRUTURA BARRA DUPLA

\*OPCIONAL: 02/03/04/  
05 LUGARES

\*COR A DEFINIR

CARTELA DE CORES:

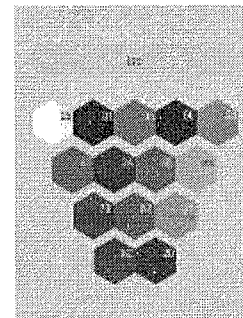

PRODUZIDO CONFORME NORMAS TÉCNICAS:



AV. PRESIDENTE GETULIO VARGAS, 865 ROLANDIA / PARANÁ  
CEP: 86600-183 FONE: (43) 3256-1632



Consulta de Impedidos de Licitar

CNPJ: 08855152000188

NENHUM ITEM ENCONTRADO!





Ministério da Economia  
Secretaria Especial de Desburocratização, Gestão e Governo Digital  
Secretaria de Gestão

Sistema de Cadastramento Unificado de Fornecedores - SICAF

**Declaração**

Declaramos para os fins previstos na Lei nº 8.666, de 1993, conforme documentação registrada no SICAF, que a situação do fornecedor no momento é a seguinte:

**Dados do Fornecedor**

CNPJ: 08.855.152/0001-88 DUNS®: 942486250  
Razão Social: VINICIUS DO AMARAL ROLANDIA  
Nome Fantasia:  
Situação do Fornecedor: Credenciado Data de Vencimento do Cadastro: 29/11/2021  
Natureza Jurídica: EMPRESÁRIO (INDIVIDUAL)  
MEI: Não  
Porte da Empresa: Micro Empresa

**Ocorrências e Impedimentos**

Ocorrência: Nada Consta  
Impedimento de Licitar: Nada Consta  
Ocorrências Impeditivas indiretas: Nada Consta  
Vínculo com "Serviço Público": Nada Consta

**Níveis cadastrados:**

**I - Credenciamento**

**II - Habilitação Jurídica**

**III - Regularidade Fiscal e Trabalhista Federal**

Receita Federal e PGFN	Validade:	13/06/2021
FGTS	Validade:	24/03/2021
Trabalhista ( <a href="http://www.tst.jus.br/certidao">http://www.tst.jus.br/certidao</a> )	Validade:	31/08/2021

**IV - Regularidade Fiscal Estadual/Distrital e Municipal**

Receita Estadual/Distrital	Validade:	15/04/2021
Receita Municipal	Validade:	24/03/2021

**V - Qualificação Técnica**

**VI - Qualificação Econômico-Financeira**

Validade: 30/04/2022

**TRIBUNAL DE CONTAS DA UNIÃO****Consulta Consolidada de Pessoa Jurídica**

Este relatório tem por objetivo apresentar os resultados consolidados de consultas eletrônicas realizadas diretamente nos bancos de dados dos respectivos cadastros. A responsabilidade pela veracidade do resultado da consulta é do Órgão gestor de cada cadastro consultado. A informação relativa à razão social da Pessoa Jurídica é extraída do Cadastro Nacional da Pessoa Jurídica, mantido pela Receita Federal do Brasil.

Consulta realizada em: 09/03/2021 13:11:58

**Informações da Pessoa Jurídica:**

Razão Social: **VINICIUS DO AMARAL ROLANDIA**  
CNPJ: **08.855.152/0001-88**

**Resultados da Consulta Eletrônica:**

Órgão Gestor: **TCU**  
Cadastro: **Licitantes Inidôneos**  
Resultado da consulta: **Nada Consta**

Para acessar a certidão original no portal do órgão gestor, clique [AQUI](#).

Órgão Gestor: **CNJ**  
Cadastro: **CNIA - Cadastro Nacional de Condenações Cíveis por Ato de Improbidade Administrativa e Inelegibilidade**  
Resultado da consulta: **Nada Consta**

Para acessar a certidão original no portal do órgão gestor, clique [AQUI](#).

Órgão Gestor: **Portal da Transparência**  
Cadastro: **Cadastro Nacional de Empresas Inidôneas e Suspensas**  
Resultado da consulta: **Nada Consta**

Para acessar a certidão original no portal do órgão gestor, clique [AQUI](#).

Órgão Gestor: **Portal da Transparência**  
Cadastro: **CNEP - Cadastro Nacional de Empresas Punidas**  
Resultado da consulta: **Nada Consta**

Para acessar a certidão original no portal do órgão gestor, clique [AQUI](#).

Obs: A consulta consolidada de pessoa jurídica visa atender aos princípios de simplificação e

racionalização de serviços públicos digitais. Fundamento legal: Lei nº 12.965, de 23 de abril de 2014, Lei nº 13.460, de 26 de junho de 2017, Lei nº 13.726, de 8 de outubro de 2018, Decreto nº 8.638 de 15, de janeiro de 2016.

# EDUCAR MÓVEIS

10031  
000695  
NORMÉLIA LOTTERMANN - EPP  
RUA PLANALTO, 2100 CEP: 98.910-000  
CNPJ: 20.132.150/0001-66 INSC. EST.: 147/0051882  
TRÊS DE MAIO – RS. FONE (55) 3535 3283

CONIMS – CONSÓRCIO INTERMUNICIPAL DE SAÚDE

PREGÃO: 05/2021

ABERTURA: 05/03/2021

HORÁRIO: 09hs

EMPRESA: NORMÉLIA LOTTERMANN – EPP

CNPJ: 20.132.150/0001-66 Inscrição Estadual: 147/0051882

Endereço: Rua Planalto, 2100 Bairro: Distrito industrial

Município: Três de Maio/RS Cep: 98.910-000

E-mail: [reiflexvendas@terra.com.br](mailto:reiflexvendas@terra.com.br)

Telefone: (55) 3535 3283

Dados Bancários: Banco do Brasil Agência: 0682-3 Conta: 21682-8

Responsável Comercial: Tiago Kronbauer Fritzen

CPF: 010.248.180-63

## PROPOSTA DE PREÇOS

Item	Qty	Un	Especificação	Marca	Preço Unit.	Preço Total
10	12	UN	Mesa de escritório composição simples - com no mínimo 1,50 m de largura, 60 cm profundidade, 75 cm de altura e no mínimo duas gavetas. Material de confecção MDF, laterais e tampo com no mínimo 25mm de espessura. Cor a ser definida pela entidade solicitante. Deverão ser confeccionados de modo a ter resistência, estabilidade, durabilidade e ergonomia proporcionando segurança ao equipamento e ao usuário. Os materiais empregados deverão ser de alta qualidade, com acabamento impecável, sem falhas.	REIFLEX RX 100	R\$ 491,66	R\$ 5.899,92
TOTAL						R\$ 5.899,92

1- Prazo de validade da proposta: 60 dias

2- Forma de pagamento: conforme Edital

3- Prazo de entrega: conforme Edital

4- Garantia do Mobiliário e Equipamentos: conforme Edital

- Nos preços propostos estão inclusos todos os custos e despesas, encargos e incidências, diretos e indiretos, inclusive IPI ou ICMS, se houver incidência, não importando a natureza que recaiam sobre o fornecimento do objeto da presente licitação, inclusive o frete, a carga e descarga, que ocorrerão também por nossa conta e risco.
- Declaramos que esta proposta, nos termos do edital, é firme e concreta, não nos cabendo desistência após a fase de habilitação, na forma da lei do art. 43, § 6º, da Lei nº 8.666/93, com suas alterações.
- É de sua exclusiva e isolada responsabilidade, escassez ou falta do produto no mercado, bem como a necessidade da respectiva substituição por similar;
- Se responsabiliza pela correta execução do objeto licitado e fiel observância das especificações
- Declaramos que tomamos conhecimento de todos os termos deste Edital, com os quais anui, e os quais igualmente obriga-se a respeitar;
- Declaro de que se responsabilizamos pela atuação da respectiva fornecedora direta, assim como pelos serviços prestados pela mesma, e pelo cumprimento, por ela das obrigações assumidas, sob pena de indenizar o Município pelos prejuízos decorrentes da não atendimento ao objeto, caso não logre obter substituto igualmente credenciado para o imediato fornecimento, que preencha os requisitos exigidos no “caput” desta alínea.
- Declaramos que estamos de acordo com os termos do edital e acatamos suas determinações
- Outras condições para a sua participação, conforme o Edital.

000696  
VJ

# EDUCAR MÓVEIS

NORMÉLIA LOTTERMANN - EPP  
RUA PLANALTO, 2100 CEP: 98.910-000  
CNPJ: 20.132.150/0001-66 INSC. EST.: 147/0051882  
TRÊS DE MAIO - RS. FONE (55) 3535 3283

Três de Maio, 09 de Março de 2021.

NORMELIA  
LOTTERMANN: 2  
0132150000166

Assinado de forma digital  
por NORMELIA  
LOTTERMANN:2013215000  
0166  
Dados: 2021.03.09 15:24:44  
-03'00'

---

NORMELIA LOTTERMANN  
Proprietária

┌ 20.132.150/0001-66 ┐  
NORMELIA LOTTERMANN - EPP  
R PLANALTO, 2100 - DISTRITO INDUSTRIAL  
98910-000  
└ TRÊS DE MAIO - RS ┘

**REIFLEX**

CONIMS – CONSÓRCIO INTERMUNICIPAL DE SAÚDE  
PREGÃO: 05/2021

Obs: Imagens Meramente Ilustrativas demais alterações serão feitas na confecção das peças em atendimento ao Edital

### FICHA TÉCNICA – ITEM 10

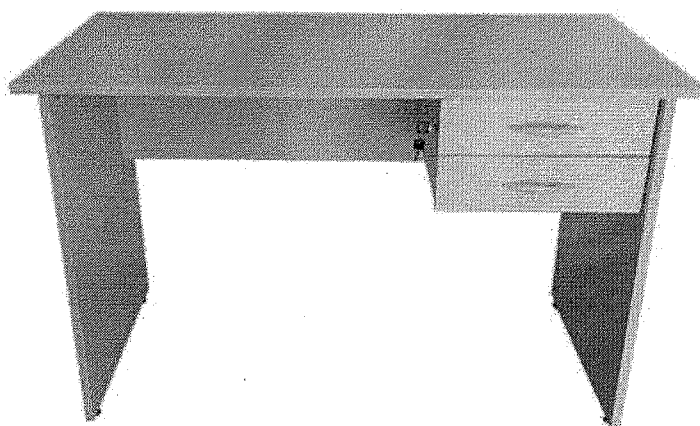

Mesa de escritório composição simples - com no mínimo 1,50 m de largura, 60 cm profundidade, 75 cm de altura e no mínimo duas gavetas. Material de confecção MDF, laterais e tampo com no mínimo 25mm de espessura. Cor a ser definida pela entidade solicitante. Deverão ser confeccionados de modo a ter resistência, estabilidade, durabilidade e ergonomia proporcionando segurança ao equipamento e ao usuário. Os materiais empregados deverão ser de alta qualidade, com acabamento impecável, sem falhas.

REIFLEX – Indústria de Móveis Escolares e para Escritório  
55 3535 2555  
[www.reiflex.com.br](http://www.reiflex.com.br)

# EDUCAR MÓVEIS

NORMÉLIA LOTTERMANN - EPP  
RUA PLANALTO,2100 CEP: 98.910-000  
CNPJ: 20.132.150/0001-66 INSC. EST.: 147/0051882  
TRÊS DE MAIO – RS. FONE (55) 3535 3283

CONIMS – CONSÓRCIO INTERMUNICIPAL DE SAÚDE  
PREGÃO: 05/2021 ABERTURA: 05/03/2021 HORÁRIO: 09hs

EMPRESA: NORMÉLIA LOTTERMANN – EPP  
CNPJ: 20.132.150/0001-66 Inscrição Estadual: 147/0051882  
Endereço: Rua Planalto, 2100 Bairro: Distrito industrial  
Município: Três de Maio/RS Cep: 98.910-000  
E-mail: [reflexvendas@terra.com.br](mailto:reflexvendas@terra.com.br)  
Telefone: (55) 3535 3283  
Dados Bancários: Banco do Brasil Agência: 0682-3 Conta: 21682-8  
Responsável Comercial: Tiago Kronbauer Fritzen  
CPF: 010.248.180-63

## PROPOSTA DE PREÇOS

Item	Qtd	Un	Especificação	Marca	Preço Unit.	Preço Total
31	04	Un	Mocho confeccionado em material de aço carbono com encosto e regulagem de altura a gás. Ergonômico. Base com 5 rodízios. Assento giratório. Possuir estofamento resistente e revestido em PVC sem costura. 02 (duas) alavancas sublaterais, regulagem longitudinal e de inclinação.	REIFLEX	R\$300,00	R\$:1.200,00
					TOTAL	R\$ 1.200,00

- 1- Prazo de validade da proposta: 60 dias
- 2- Forma de pagamento: conforme Edital
- 3- Prazo de entrega: conforme Edital
- 4- Garantia do Mobiliário e Equipamentos: conforme Edital

- Nos preços propostos estão inclusos todos os custos e despesas, encargos e incidências, diretos e indiretos, inclusive IPI ou ICMS, se houver incidência, não importando a natureza que recaiam sobre o fornecimento do objeto da presente licitação, inclusive o frete, a carga e descarga, que ocorrerão também por nossa conta e risco.
- Declaramos que esta proposta, nos termos do edital, é firme e concreta, não nos cabendo desistência após a fase de habilitação, na forma da lei do art. 43, § 6º, da Lei nº 8.666/93, com suas alterações.
- É de sua exclusiva e isolada responsabilidade, escassez ou falta do produto no mercado, bem como a necessidade da respectiva substituição por similar;
- Se responsabiliza pela correta execução do objeto licitado e fiel observância das especificações
- Declaramos que tomamos conhecimento de todos os termos deste Edital, com os quais anui, e os quais igualmente obriga-se a respeitar;
- Declaro de que se responsabilizamos pela atuação da respectiva fornecedora direta, assim como pelos serviços prestados pela mesma, e pelo cumprimento, por ela das obrigações assumidas, sob pena de indenizar o Município pelos prejuízos decorrentes da não atendimento ao objeto, caso não logre obter substituto igualmente credenciado para o imediato fornecimento, que preencha os requisitos exigidos no “caput” desta alínea.
- Declaramos que estamos de acordo com os termos do edital e acatamos suas determinações
- Outras condições para a sua participação, conforme o Edital.

000699

# EDUCAR MÓVEIS

NORMÉLIA LOTTERMANN - EPP  
RUA PLANALTO, 2100 CEP: 98.910-000  
CNPJ: 20.132.150/0001-66 INSC. EST.: 147/0051882  
TRÊS DE MAIO – RS. FONE (55) 3535 3283

Três de Maio, 15 de Março de 2021.

NORMELIA  
LOTTERMANN:2  
0132150000166

Assinado de forma digital  
por NORMELIA  
LOTTERMANN:201321500  
00166  
Dados: 2021.03.15  
16:05:06 -03'00'

Tiago Kronbauer Fritzen – Representante Legal  
NORMELIA LOTTERMANN  
Proprietária

20.132.150/0001-66  
NORMELIA LOTTERMANN - EPP  
R PLANALTO, 2100 - DISTRITO INDUSTRIAL  
98910-000  
TRÊS DE MAIO - RS



**REIFLEX**

CONIMS – CONSÓRCIO INTERMUNICIPAL DE SAÚDE  
PREGÃO: 05/2021

Obs: Imagens Meramente Ilustrativas demais alterações serão feitas na confecção das peças em atendimento ao Edital

### FICHA TÉCNICA – ITEM 31



Mocho confeccionado em material de aço carbono com encosto e regulagem de altura a gás. Ergonômico. Base com 5 rodízios. Assento giratório. Possuir estofamento resistente e revestido em PVC sem costura. 02 (duas) alavancas sublaterais, regulagem longitudinal e de inclinação.

REIFLEX – Indústria de Móveis Escolares e para Escritório  
55 3535 2555  
[www.reiflex.com.br](http://www.reiflex.com.br)



Ministério da Economia  
Secretaria Especial de Desburocratização, Gestão e Governo Digital  
Secretaria de Gestão

Sistema de Cadastramento Unificado de Fornecedores - SICAF

**Declaração**

Declaramos para os fins previstos na Lei nº 8.666, de 1993, conforme documentação registrada no SICAF, que a situação do fornecedor no momento é a seguinte:

**Dados do Fornecedor**

CNPJ: 20.132.150/0001-66 DUNS®: 940793245  
Razão Social: NORMELIA LOTTERMANN  
Nome Fantasia: EDUCAR MOVEIS  
Situação do Fornecedor: Credenciado Data de Vencimento do Cadastro: 14/06/2021  
Natureza Jurídica: EMPRESÁRIO (INDIVIDUAL)  
MEI: Não  
Porte da Empresa: Empresa de Pequeno

**Ocorrências e Impedimentos**

Ocorrência: Nada Consta  
Impedimento de Licitar: Nada Consta  
Ocorrências Impeditivas indiretas: Nada Consta  
Vínculo com "Serviço Público": Nada Consta

**Níveis cadastrados:**

I - Credenciamento

II - Habilitação Jurídica

III - Regularidade Fiscal e Trabalhista Federal

Receita Federal e PGFN	Validade:	18/08/2021
FGTS	Validade:	25/03/2021
Trabalhista ( <a href="http://www.tst.jus.br/certidao">http://www.tst.jus.br/certidao</a> )	Validade:	22/08/2021

IV - Regularidade Fiscal Estadual/Distrital e Municipal

Receita Estadual/Distrital	Validade:	24/04/2021
Receita Municipal	Validade:	27/04/2021

VI - Qualificação Econômico-Financeira

Validade:	30/04/2021
-----------	------------

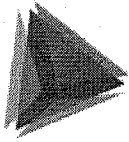

**TCEPR**  
TRIBUNAL DE CONTAS DO ESTADO DO PARANÁ

Consulta de Impedidos de Licitar

CNPJ: 20132150000166

NENHUM ITEM ENCONTRADO!

**TRIBUNAL DE CONTAS DA UNIÃO****Consulta Consolidada de Pessoa Jurídica**

Este relatório tem por objetivo apresentar os resultados consolidados de consultas eletrônicas realizadas diretamente nos bancos de dados dos respectivos cadastros. A responsabilidade pela veracidade do resultado da consulta é do Órgão gestor de cada cadastro consultado. A informação relativa à razão social da Pessoa Jurídica é extraída do Cadastro Nacional da Pessoa Jurídica, mantido pela Receita Federal do Brasil.

Consulta realizada em: 09/03/2021 15:17:12

**Informações da Pessoa Jurídica:**

Razão Social: **NORMELIA LOTTERMANN**  
CNPJ: **20.132.150/0001-66**

**Resultados da Consulta Eletrônica:**

Órgão Gestor: **TCU**  
Cadastro: **Licitantes Inidôneos**  
Resultado da consulta: **Nada Consta**

Para acessar a certidão original no portal do órgão gestor, clique [AQUI](#).

Órgão Gestor: **CNJ**  
Cadastro: **CNIA - Cadastro Nacional de Condenações Cíveis por Ato de Improbidade Administrativa e Inelegibilidade**  
Resultado da consulta: **Nada Consta**

Para acessar a certidão original no portal do órgão gestor, clique [AQUI](#).

Órgão Gestor: **Portal da Transparência**  
Cadastro: **Cadastro Nacional de Empresas Inidôneas e Suspensas**  
Resultado da consulta: **Nada Consta**

Para acessar a certidão original no portal do órgão gestor, clique [AQUI](#).

Órgão Gestor: **Portal da Transparência**  
Cadastro: **CNEP - Cadastro Nacional de Empresas Punidas**  
Resultado da consulta: **Nada Consta**

Para acessar a certidão original no portal do órgão gestor, clique [AQUI](#).

Obs: A consulta consolidada de pessoa jurídica visa atender aos princípios de simplificação e

racionalização de serviços públicos digitais. Fundamento legal: Lei nº 12.965, de 23 de abril de 2014, Lei nº 13.460, de 26 de junho de 2017, Lei nº 13.726, de 8 de outubro de 2018, Decreto nº 8.638 de 15, de janeiro de 2016.

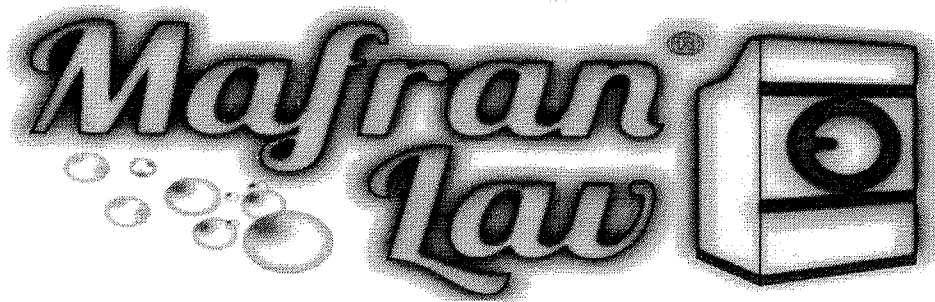

000705  
198

ANEXO II - MODELO PADRÃO DE PROPOSTA COMERCIAL

**RAZÃO SOCIAL:** LETICIA CAMOLESI BAGÃO SILVA - EPP

**CNPJ:** 12.807.382/0001-49 **IE:** 90.538.308-60 **IM:** 202700 **TELEFONE:** (44) 3636-2018

**ENDEREÇO COMPLETO:** TRAVESSA IMPERADOR N° 127 – CENTRO – PÉROLA – PR – CEP: 87540-000.

**E-MAIL:** LICITACAO@MAFRAN1.COM.BR **BANCO DO BRASIL, AGÊNCIA:** 1354-4, **CONTA CORRENTE:** 12168-1

PROPOSTA REFERENTE AO PREGÃO ELETRÔNICO Nº 005/2021.

ITEN	QTD	UN	DESCRIÇÃO	MARCA/MOD	V. UNITÁRIO	V. TOTAL
11	01	un	Lavadora de Roupas Hospitalar, estrutura externa em aço inox/aço, painel de comando, barreira sanitária, dispositivo de segurança: freio de parada, cesto interno em aço inoxidável com capacidade de 50 kg. Possuir duas portas (entrada e saída). INMETRO/ABNT	MAFRAN LAV LHBTCM500	R\$ 30.380,00	R\$ 30.380,00
12	01	Un	Secadora de Roupas Hospitalar, com capacidade de 30 kg, estrutura externa em aço inox/aço, tambor em aço inox/aço, aquecimento gás/vapor elétrico e painel de comando. INMETRO/ABNT	MAFRAN LAV SRETCM300	R\$ 20.522,00	R\$ 20.522,00
VALOR TOTAL: R\$ 50.902,00 (cinquenta mil novecentos e dois reais)						

VALOR TOTAL MÁXIMO PARA O PROCESSO R\$ 50.902,00 (cinquenta mil novecentos e dois reais)

**Prazo de validade da proposta:** mínimo 60 (sessenta) dias, contados da data estipulada para a abertura do presente certame.

**Declaração de garantia** mínima de 12 (doze) meses, contados a partir do recebimento definitivo do produto.

VALOR TOTAL GLOBAL PROPOSTO R\$ 59.298,00 (cinquenta e nove mil duzentos e noventa e oito reais)

Pérola, 10 de março de 2021.

  
LETICIA CAMOLESI BAGÃO SILVA  
CPF: 062.424.859-42

## LAVADORA COM BARREIRA SANITÁRIA LHBTCM500

Disponível em várias capacidades e dimensões com fabricação em Aço Inoxidável AISI-304, com opções de alimentação bifásica e trifásica. Ideal para lavagens e desinfecção de roupas.

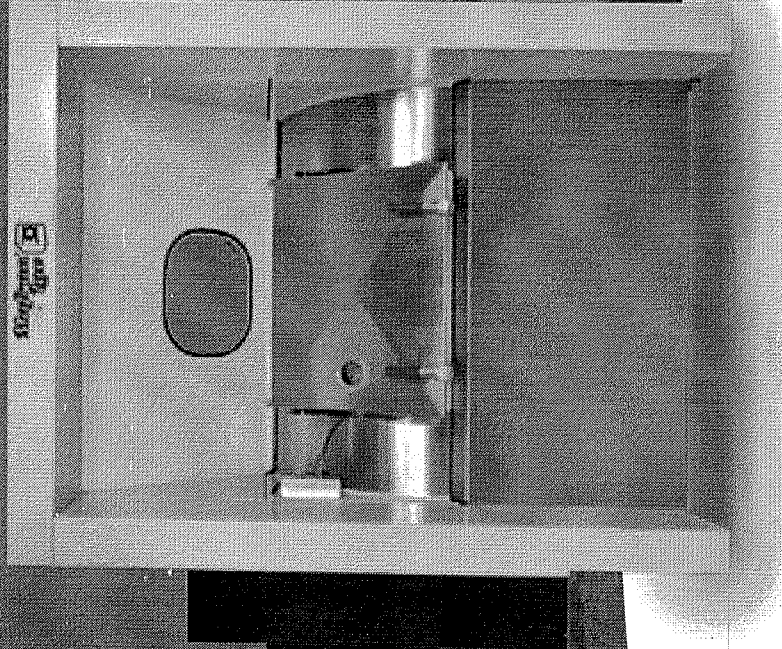

Lavadora para uso profissional.

**Capacidade:** 50 kilos

**Estrutura:** Carcaça externa fabricada em aço inox AISI 304 ou SAE1020 Sua barreira de separação para lado limpo e lado sujo possui visor de vidro para melhor acompanhamento com portas de correr através de sistema de corrediças com duas opções para o cesto externo, sendo um lado limpo e outro lado sujo da lavanderia.

**Comandos:** Painel de controle digital, totalmente automático possui:

- Timer, termômetro digital, sirene e botão reset.
- Possui mecanismo com saboneteiras de adição de produtos para lavagem sem necessidade de parar ou abri-la.
- Botão liga e desliga.

**Cesto:** Cesto interno em aço inox, com perfurações do cesto interno de 8mm para melhor escoamento e batedeiras em chapa aço inox 304.

**Sistema de transmissão:** Na elétrica 127/220 bifásico 220/380 trifásico Sistema de reversão e sensor de umidade.

**Sistema de segurança:** Sistema de segurança com freio de parada que desliga completamente o equipamento, inversor de frequência com desaceleração eletrônica e suspensão pneumática niveladora. Proteção para os comandos e sistema de transmissão garantindo maior segurança. Porta externa basculante, com borracha EPDM para vedação

Porta com trincos de pressão em aço inox ,sistema fim de curso na porta, impedindo seu funcionamento quando a mesma estiver aberta, garantindo assim a segurança de quem opera.

**Comprimento** 950 mm – Volume 604,4 Dm3; Dados diversos: Fator de Carga 1: 12,09 0 Potência 2CV 6P (1,5 KW/h) – 60 Hz – Rotação 30 rpm.





## SECADORAS ROTATIVA SRETCM300

Disponíveis em várias capacidades e fabricada em Aço Inoxidável AISI-304

Modelos a Vapor e Elétricos com desempenho e segurança, atendendo todos os padrões NR12

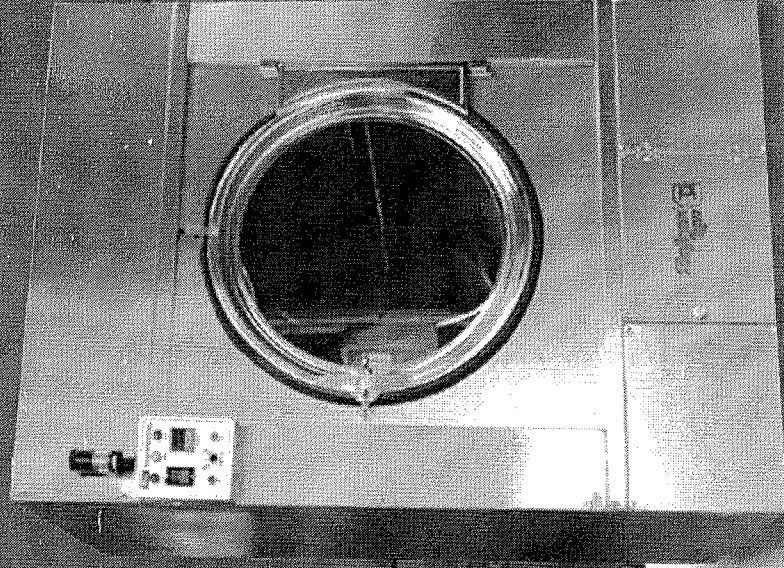

Secador rotativo de uso profissional para secagem de roupas em geral.

**Capacidade:** 30 kilos

**Estrutura:** Fabricada nas opções de estrutura externa em aço inoxidável SAE1020 ou AISI304 , os tambores em aço inoxidável que evitam a poluição e corrosão no tecido. Porta grande com vidro, fácil de carregar e descarregar abre 180 ° com opção de abertura esquerda ou direita, fechamento pelo sistema magnético e com sensores de segurança.

**Comandos:** Painel de controle digital, totalmente automático possui:

- Dispositivos de controle de temperatura.
- Botão de emergência na parte frontal.
- Chave geral elétrica.
- Dispositivo de proteção contra temperatura excessiva.
- Botão liga e desliga.
- Filtro Coletor de felpas.
- Inversor de Frequencia.

**Cesto:** Em aço galvanizado com reversão do cesto rotação cuidadosamente definida.

**Sistema de transmissão:** Na elétrica/Vapor/Gás 127/220 monofásico, 220/380 trifásico  
Sistema com motorreductor.

**Sistema de aquecimento:** Aquecimento elétrico por meio de resistências aletadas com câmara de aquecimento. Ótimo design do ventilador, com a melhor dissipação de calor e velocidade do vento, controle automático de secagem e tempo de resfriamento.

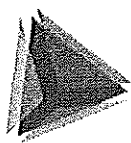

**TCEPR**  
TRIBUNAL DE CONTAS DO ESTADO DO PARANÁ

Consulta de Impedidos de Licitar

CNPJ: 12807382000149

NENHUM ITEM ENCONTRADO!



Ministério da Economia  
Secretaria Especial de Desburocratização, Gestão e Governo Digital  
Secretaria de Gestão

Sistema de Cadastramento Unificado de Fornecedores - SICAF

**Declaração**

Declaramos para os fins previstos na Lei nº 8.666, de 1993, conforme documentação registrada no SICAF, que a situação do fornecedor no momento é a seguinte:

**Dados do Fornecedor**

CNPJ: 12.807.382/0001-49 DUNS®: 895469892  
Razão Social: LETICIA CAMOLESI BAGAO SILVA  
Nome Fantasia: MAFRAN  
Situação do Fornecedor: Credenciado Data de Vencimento do Cadastro: 25/02/2022  
Natureza Jurídica: EMPRESÁRIO (INDIVIDUAL)  
MEI: Não  
Porte da Empresa: Empresa de Pequeno

**Ocorrências e Impedimentos**

Ocorrência: Nada Consta  
Impedimento de Licitar: Nada Consta  
Ocorrências Impeditivas indiretas: Nada Consta  
Vínculo com "Serviço Público": Nada Consta

**Níveis cadastrados:**

Documento(s) assinalado(s) com "\*" está(ão) com prazo(s) vencido(s).  
Fornecedor possui alguma pendência no Nível de Cadastramento indicado. Verifique mais informações sobre pendências nas funcionalidades de consulta.

**I - Credenciamento (Possui Pendência)**

**II - Habilitação Jurídica**

**III - Regularidade Fiscal e Trabalhista Federal**

Receita Federal e PGFN Validade: 27/07/2021  
FGTS Validade: 17/03/2021  
Trabalhista (<http://www.tst.jus.br/certidao>) Validade: 30/04/2021

**IV - Regularidade Fiscal Estadual/Distrital e Municipal (Possui Pendência)**

Receita Estadual/Distrital Validade: 06/03/2020 (\*)  
Receita Municipal Validade: 07/02/2020 (\*)

**VI - Qualificação Econômico-Financeira (Possui Pendência)**

Validade: 30/04/2019 (\*)

**TRIBUNAL DE CONTAS DA UNIÃO****Consulta Consolidada de Pessoa Jurídica**

Este relatório tem por objetivo apresentar os resultados consolidados de consultas eletrônicas realizadas diretamente nos bancos de dados dos respectivos cadastros. A responsabilidade pela veracidade do resultado da consulta é do Órgão gestor de cada cadastro consultado. A informação relativa à razão social da Pessoa Jurídica é extraída do Cadastro Nacional da Pessoa Jurídica, mantido pela Receita Federal do Brasil.

Consulta realizada em: 09/03/2021 17:53:53

**Informações da Pessoa Jurídica:**

Razão Social: **LETICIA CAMOLESI BAGAO SILVA**  
CNPJ: **12.807.382/0001-49**

**Resultados da Consulta Eletrônica:**

Órgão Gestor: **TCU**  
Cadastro: **Licitantes Inidôneos**  
Resultado da consulta: **Nada Consta**

Para acessar a certidão original no portal do órgão gestor, clique [AQUI](#).

Órgão Gestor: **CNJ**  
Cadastro: **CNIA - Cadastro Nacional de Condenações Cíveis por Ato de Improbidade Administrativa e Inelegibilidade**  
Resultado da consulta: **Nada Consta**

Para acessar a certidão original no portal do órgão gestor, clique [AQUI](#).

Órgão Gestor: **Portal da Transparência**  
Cadastro: **Cadastro Nacional de Empresas Inidôneas e Suspensas**  
Resultado da consulta: **Nada Consta**

Para acessar a certidão original no portal do órgão gestor, clique [AQUI](#).

Órgão Gestor: **Portal da Transparência**  
Cadastro: **CNEP - Cadastro Nacional de Empresas Punidas**  
Resultado da consulta: **Nada Consta**

Para acessar a certidão original no portal do órgão gestor, clique [AQUI](#).

Obs: A consulta consolidada de pessoa jurídica visa atender aos princípios de simplificação e

racionalização de serviços públicos digitais. Fundamento legal: Lei nº 12.965, de 23 de abril de 2014, Lei nº 13.460, de 26 de junho de 2017, Lei nº 13.726, de 8 de outubro de 2018, Decreto nº 8.638 de 15, de janeiro de 2016.



AO CONSÓRCIO INTERMUNICIPAL DE SAÚDE – PATO BRANCO/PR

PREGÃO ELETRÔNICO Nº 005/2020

Prezados Senhores,

A Empresa ADOVANDRO LUIZ FRAPORTI EPP, com sede na ESTRADA DOS IMIGRANTES, 467, CEP: 95960-000, Cidade de ENCANTADO, - UF: RS, inscrita no CNPJ sob nº. 07.554.943/0001-05, abaixo assinada por seu representante legal, interessada na participação do presente Pregão, propõe a esse Município o fornecimento do objeto/serviço deste ato convocatório, de acordo com a **PRESENTE PROPOSTA COMERCIAL**, no(s) item(s) a seguir:

ITEM	DESCRIÇÃO	MARCA/FABRICANTE	MODELO	ORIGEM	QUANTIDADE	VALOR UNITÁRIO	VALOR TOTAL
13	DESCRIÇÃO CONFORME ANEXO I	ALFRS	ALF MA I	NACIONAL	2	R\$ 450,00	R\$ 900,00
14	DESCRIÇÃO CONFORME ANEXO I	ALFRS	ALF-MEC M 01	NACIONAL	4	R\$ 1.425,00	R\$ 5.700,00
15	DESCRIÇÃO CONFORME ANEXO I	ALFRS	ALF E2D	NACIONAL	3	R\$ 115,00	R\$ 345,00
16	DESCRIÇÃO CONFORME ANEXO I	ALFRS	ALF-MEG AC02	NACIONAL	1	R\$ 730,00	R\$ 730,00
17	DESCRIÇÃO CONFORME ANEXO I	ALFRS	ALF BP 02MM	NACIONAL	1	R\$ 3.750,00	R\$ 3.750,00
<del>21</del>	<del>DESCRIÇÃO CONFORME ANEXO I</del>	<del>ALFRS</del>	<del>ALF N 02C</del>	<del>NACIONAL</del>	<del>1</del>	<del>R\$ 440,00</del>	<del>R\$ 440,00</del>
36	DESCRIÇÃO CONFORME ANEXO I	ALFRS	ALF CC I	NACIONAL	1	R\$ 750,00	R\$ 750,00
VALOR TOTAL DA PROPOSTA							R\$ 12.615,00

VALOR TOTAL DA PROPOSTA: Doze mil seiscientos e quinze reais.

## ANEXO I

ITEM	DESCRIÇÃO TÉCNICA
13	Mesa auxiliar hospitalar retangular, em aço inoxidável com tampo e prateleira. Dimensões mínimas de 40x80x80 (largura x comprimento x altura), pés com rodízios giratórios. Suporta mínimo de 15 kg, sem gavetas.  <b>GARANTIA: CONFORME EDITAL</b>
14	Mesa de Exames – Montada sobre estrutura de Gabinete/Armário, mínimo de 2 portas e 2



	<p>gavetas. Capacidade mínima de 150 Kg. Cabeceira regulável por sistema de cremalheiras, mínimo de 3 posições, Material De Confecção: Aço Carbono Pintado / Aço Inox. Leito deve ser estofado com espuma de alta densidade e revestido em courvím de alta qualidade.</p> <p><b>GARANTIA: CONFORME EDITAL</b></p>
15	<p>Escada com 2 degraus – Confeccionada em material de aço inoxidável, degraus revestidos em borracha antiderrapante e pés com ponteiras emborrachadas</p> <p><b>GARANTIA: CONFORME EDITAL</b></p>
16	<p>Mesa Ginecológica - Material de confecção em aço ou ferro pintado. Possuir base reforçada, com pintura eletrostática. Capacidade mínima 120 kg. Possuir movimento de encosto e perneira; Leito deve ser estofado e revestido em courvím. Possuir par de porta coxas reguláveis, confeccionado em aço inox, com revestimento estofado em courvím. Possuir gaveta de escoamento, constituída em aço inox. Pés com ponteiras.</p> <p><b>GARANTIA: CONFORME EDITAL</b></p>
17	<p>Biombo Plumbífero - Biombo de proteção curvo de 2mm, construído em chapa de aço tratado e pintado, com visor de vidro plumbífero tamanho 10x15cm, montado sobre rodízios, Dimensões aproximadas: largura - 80cm; altura: 180cm</p> <p><b>GARANTIA: CONFORME EDITAL</b></p>
21	<p>Negatoscópio Tipo Lâmpada Fluorescente, 2 Corpos com suporte para fixação em parede. Construído em chapa de aço inoxidável com pintura epóxi, com frente de acrílico leitoso, resistente a pressão e queda, RX fixado por roletes. Medidas aproximadas: Altura 75 cm, Largura 46 cm, Profundidade 9 cm. Bivolt.</p> <p><b>GARANTIA: CONFORME EDITAL</b></p>
36	<p>Carro de curativos confeccionado em material de aço inoxidável com balde e bacia. Estrutura em tubos redondos, Pés com rodízios giratórios. Balde em aço inoxidável com capacidade aproximada de 10 litros. Bacia inox aproximados 30 cm de diâmetro. 2 prateleiras que suportem mínimo de 20 kg. Dimensões mínimas: 80 cm de altura x 40 cm de largura x Profundidade 100 cm.</p> <p><b>GARANTIA: CONFORME EDITAL</b></p>

- 1) **Validade da Proposta:** 60 (sessenta) dias, contados da data estipulada para a abertura do presente certame.
- 2) **Dos Prazos de Entrega e de Execução dos Serviços:**  
Entrega única de todos os itens em até 30 (trinta) dias úteis, após o recebimento da Solicitação de Fornecimento.
- 3) **Do Prazo de Pagamento:**  
O pagamento será efetuado em 05 (cinco) dias úteis.





- 4) **Garantia:** Declaramos que a garantia será prestada conforme edital.
- 5) Declaramos que, estamos de acordo com os termos do edital e seus Anexos e acatamos suas determinações, bem como, informamos que nos preços propostos, estão incluídos todos os encargos previdenciários; fiscais (ICMS e outros); comerciais; trabalhistas; tributários; materiais; embalagens; fretes; seguros; tarifas; descarga; transporte; instalação; responsabilidade civil e demais despesas incidentes ou que venham a incidir direta ou indiretamente sobre os produtos, objeto desta licitação.
- 6) Declaramos que a assistência técnica dos produtos ofertados será prestada no estado do Paraná.
- 7) **Dados Bancários:**  
 Banco do Brasil  
 Agência nº. 0423-5  
 Conta nº. 15.446-6
- 8) **Contato:**  
 Sr. Adovandro Luiz Fraporti (Proprietário)  
 Fone: 0145137511014 Fax: 0145137511014  
 RG: 3055021012  
 CPF: 662.482.300-30  
 E-mail – [licitacao.alf@gmail.com](mailto:licitacao.alf@gmail.com) ou [alfcompras03@gmail.com](mailto:alfcompras03@gmail.com)

Por ser expressão de verdade, firmamos o presente:

Encantado, 16 de março de 2021.

  
**ADOVANDRO LUIZ FRAPORTI EPP**  
**THIAGO AUGUSTO ZART**  
**REPRESENTANTE**

Adovandro Luiz Fraporti ME  
 Rua dos Imigrantes, 467 B. Lamban  
 CEP: 95.960-000 Encantado/RS  
 CNPJ: 07.554.943/0001-05

Adovandro Luiz Fraporti ME  
 Rua dos Imigrantes, 467 B. Lamban  
 CEP: 95.960-000 Encantado/RS  
 CNPJ: 07.554.943/0001-05

[CASA DE EMENDA \(13\) - Eclada](#) | [ComprasNet - Português \(Brasil\)](#) | [ComprasNet 4.0 - Área de Trabalho](#) | [Nova guia](#) | [X](#) | [+](#)

[Apps](#) | [Fly Protocolo](#) | [CONIMS - Painel de...](#) | [B](#) [Baths Sistemas - SaaS](#) | [Simplex Nacional](#) | [Emissão de Comp...](#) | [home](#) | [Certidão Negativa...](#) | [Consulta Regulandi...](#) | [ERRO: A URL requis...](#) | [Compras - Portug...](#) | [Aplic Cotações](#) | [hpep/aplicacao/...](#)

**Comprasnet**  
 Portal do Compras do Governo Federal  
 MINISTÉRIO DA ECONOMIA

Serviços do Governo | Voltar para Área de Trabalho | Sair

MINISTÉRIO DA ECONOMIA  
 Brasília, 17 de Março de 2021  
 LUCIANA GABRIELA VARGAS@GMAIL.COM  
 SIASG - Ambiente Produção

Motivo da Recusa	Proponente	Proposta	Valor	Data	Ação
07.554.943/0001-05 - ADOAVANDRO LUIZ FRAPORTI	1	440,0000	05/03/2021 09:27:27.540	Recusado	Consultar
<p> <b>Motivo da Recusa:</b> Proponente inabilitada por não apresentar proposta de preços escrita conforme solicitado em edital.  <b>Marca:</b> ALFRS  <b>Fabricante:</b> ALFRS  <b>Modelo / Versão:</b> ALF N 32C  <b>Descrição detalhada do objeto ofertado:</b> Inscricao Tipo Limpada Fluorescente, 2, Corpos com suporte para fixação em parede, Construido em chapa de aço inoxidável com pintura eletrolítica, com frente de acrílico lubox, resistentes a oxidação a água...  <b>Porte da Empresa:</b> ME/EPP  <b>Declaração ME/EPP:</b> Sim         </p> <p> <b>Motivo da Recusa:</b> Proponente desclassificada para o item, pois não consta em nenhum dos documentos apresentados como documentação complementar que o mesmo possui inmetro/abnt.  <b>32.557.474/0001-55 - STOKMETAL COMERCIO DE MOVEIS LTDA</b>  <b>Marca:</b> METALIC MEDICAL  <b>Fabricante:</b> METALIC MEDICAL  <b>Modelo / Versão:</b> MTR-093  <b>Descrição detalhada do objeto ofertado:</b> Inscricao Tipo Limpada Fluorescente, 2, Corpos com suporte para fixação em parede, Construido em chapa de aço inoxidável com pintura eletrolítica, com frente de acrílico lubox, resistentes a oxidação a água...  <b>Porte da Empresa:</b> ME/EPP  <b>Declaração ME/EPP:</b> Sim         </p>					
21.153.043/0001-97 - H. F. E. COMERCIO DE MATERIAL MEDICO HOSPITALAR LTDA	1	644,0000	05/03/2021 09:00:11.580	Recusado	Consultar
<p> <b>Motivo da Recusa:</b> Proponente inabilitada por não apresentar proposta de preços escrita conforme solicitado em edital. Item 15.11.  <b>21.153.043/0001-97 - H. F. E. COMERCIO DE MATERIAL MEDICO HOSPITALAR LTDA</b>  <b>Marca:</b> ARTMED  <b>Fabricante:</b> ARTMED  <b>Modelo / Versão:</b> 243  <b>Descrição detalhada do objeto ofertado:</b> Escova em acetato, Chapa Liga/Desliga, Voltagem: 110/220V, Dimensões: 0,79 x 0,10 x 0,53m, (C. x L. x A.)...  <b>Porte da Empresa:</b> ME/EPP  <b>Declaração ME/EPP:</b> Sim         </p> <p> <b>Motivo da Recusa:</b> Proponente inabilitada por não apresentar proposta de preços escrita conforme solicitado em edital. Item 15.11.  <b>24.384.602/0001-58 - WZZ - COMERCIO DE PRODUTOS PARA A SAUDE ERELI</b>  <b>Marca:</b> LCA  <b>Fabricante:</b> LCA  <b>Modelo / Versão:</b> UNIDAPE  <b>Descrição detalhada do objeto ofertado:</b> Inscricao Tipo Limpada Fluorescente, 2, Corpos com suporte para fixação em parede, Construido em chapa de aço inoxidável com pintura eletrolítica, com frente de acrílico lubox, resistentes a oxidação a água...  <b>Porte da Empresa:</b> ME/EPP  <b>Declaração ME/EPP:</b> Sim         </p>					
37.182.035/0001-86 - EMMERSON NUNES DO EGITO 26280299872	1	883,0000	05/03/2021 09:00:11.580	Recusado	Consultar
<p> <b>Motivo da Recusa:</b> Proponente inabilitada por não apresentar proposta de preços escrita conforme solicitado em edital. Item 15.11.  <b>37.182.035/0001-86 - EMMERSON NUNES DO EGITO 26280299872</b>  <b>Marca:</b> UNIDAPE  <b>Fabricante:</b> UNIDAPE  <b>Modelo / Versão:</b> UNIDAPE  <b>Descrição detalhada do objeto ofertado:</b> Inscricao Tipo Limpada Fluorescente, 2, Corpos com suporte para fixação em parede, Construido em chapa de aço inoxidável com pintura eletrolítica, com frente de acrílico lubox, resistentes a oxidação a água...  <b>Porte da Empresa:</b> ME/EPP  <b>Declaração ME/EPP:</b> Sim         </p>					

Área de Trabalho  
 Barra de Tarefas: Iniciar, Buscar, Executar, Explorar, Computador, Rede, Painel de Controle, Configurações, Segurança, Histórico, Atualizar, Desligar, Sair

## FICHA DE AVALIAÇÃO TÉCNICA

Processo Licitatório nº 019/2021

Pregão Eletrônico nº 005/2021

<b>Identificação: Descritivo do edital - Item 13</b> Mesa auxiliar hospitalar <u>retangular</u> , em <u>aço inoxidável com tampo e prateleira</u> . Dimensões mínimas de <u>40x80x80</u> (largura x comprimento x altura), <u>pés com rodízios giratórios</u> . <u>Suporta mínimo de 15 kg, sem gavetas</u> .
<b>Produto Ofertado:</b> Mesa auxiliar aço inox
<b>Marca/Modelo:</b> ALFRS ALF MA I
<b>Proponente:</b> ADOVANDRO LUIZ FRAPORTI

1) O produto atende ao descritivo solicitado em edital:  sim ( ) não

2) Parecer técnico/Justificativa/Comentários:

*O produto apresentado atende ao descritivo*

---

---

---

---

---

Data: 14 / 03 / 2021

Cleidiane Lopes dos Santos  
COREN 264557  
Enfermeira

*Cleidiane*  
\_\_\_\_\_  
Nome e Assinatura  
e carimbo do Responsável

## FICHA DE AVALIAÇÃO TÉCNICA

**Identificação: Descritivo do edital - Item 14**

Mesa de Exames – Montada sobre estrutura de Gabinete/Armário, mínimo de 2 portas e 2 gavetas. Capacidade mínima de 150 Kg. Cabeceira regulável por sistema de cremalheiras, mínimo de 3 posições. Material De Confeccção: Aço Carbono Pintado / Aço Inox. Leito deve ser estofado com espuma de alta densidade e revestido em courvim de alta qualidade. Registro ANVISA.

**Produto Ofertado:** Mesa de exames com gabinete.

**Marca/Modelo:** ALFRS – ALF-MEC M 01

**Proponente:** Advandro Luiz Fraporti

1) O produto atende ao descritivo solicitado em edital:  sim ( ) não

2) Parecer técnico/Justificativa/Comentários:

*O produto atende ao descritivo.*

Cleidiene Lopes dos Santos  
COREN 461551  
Enfermeira

*Cleidiene*

Nome e Assinatura  
e carimbo do Responsável

Data: 10 / 03 / 2024

## FICHA DE AVALIAÇÃO TÉCNICA

Processo Licitatório nº 019/2021  
Pregão Eletrônico nº 005/2021

<b>Identificação: Descritivo do edital - Item 15</b> Escada com 2 degraus - Confeccionada em material de aço inoxidável, degraus revestidos em borracha antiderrapante e pés com ponteiros emborrachados.
<b>Produto Ofertado:</b> Escada com 2 degraus
<b>Marca/Modelo:</b> ALF E2D
<b>Proponente:</b> ADOVANDRO LUIZ FRAPORTI

1) O produto atende ao descritivo solicitado em edital:  sim ( ) não

2) Parecer técnico/Justificativa/Comentários:

*O produto atende ao descritivo*

---

---

---

---

---

---

Cleidiane Lopes dos Santos  
COREN 461551  
Enfermeira

Data: 12 / 03 / 2021

*Cleidiane*

Nome e Assinatura  
e carimbo do Responsável

## FICHA DE AVALIAÇÃO TÉCNICA

**Identificação: Descritivo do edital - Item 16**

Mesa Ginecológica - Material de confecção em aço ou ferro pintado. Possuir base reforçada, com pintura eletrostática. Capacidade mínima 120 kg. Possuir movimento de encosto e perneira; Leito deve ser estofado e revestido em courvin. Possuir par de porta coxas reguláveis, confeccionado em aço inox, com revestimento estofado em courvin. Possuir gaveta de escoamento, constituída em aço inox. Pés com ponteiros. Registro ANVISA

**Produto Ofertado:** Mesa ginecológica

**Marca/Modelo:** ALFRS - ALF-MEG AC02

**Proponente:** Adovandro Luiz Fraporti

1) O produto atende ao descritivo solicitado em edital: (X) sim ( ) não

2) Parecer técnico/Justificativa/Comentários:

O produto atende ao descritivo

Cleidiane Lopes dos Santos  
COREN 461551  
Enfermeira

Nome e Assinatura  
e carimbo do Responsável

Data: 10 / 03 / 2021

## FICHA DE AVALIAÇÃO TÉCNICA

**Identificação: Descritivo do edital - Item 17**

Biombo Plumbífero - Biombo de proteção curvo de 2mm, construído em chapa de aço tratado e pintado, com visor de vidro plumbífero tamanho 10x15cm, montado sobre rodízios. Dimensões aproximadas: largura - 80cm; altura: 180cm Garantia mínima de 12 meses.

**Produto Ofertado:** Biombo Plumbífero

**Marca/Modelo:** ALFRS - ALF-BP 02MM

**Proponente:** Adovandro Luiz Fraporti

1) O produto atende ao descritivo solicitado em edital: () sim ( ) não

2) Parecer técnico/Justificativa/Comentários:

*O produto atende ao descritivo.*

Data: 10 / 03 / 2021

*Cleidiane Lopes dos Santos*  
COREN 461551  
Etila Almeida

Nome e Assinatura  
e carimbo do Responsável

## FICHA DE AVALIAÇÃO TÉCNICA

Processo Licitatório nº 019/2021

Pregão Eletrônico nº 005/2021

**Identificação: Descritivo do edital - Item 36**

Carro de curativos confeccionado em material de aço inoxidável com balde e bacia. Estrutura em tubos redondos, Pés com rodízios giratórios. Balde em aço inoxidável com capacidade aproximada de 10 litros. Bacia inox aproximados 30 cm de diâmetro. 2 prateleiras que suportem mínimo de 20 kg. Dimensões mínimas: 80 cm de altura x 40 cm de largura x Profundidade 100 cm.

**Produto Ofertado:** Carro de Curativo

**Marca/Modelo:** ALF CC1

**Proponente:** ADOVANDRO LUIZ FRAPORTI

1) O produto atende ao descritivo solicitado em edital:  sim ( ) não

2) Parecer técnico/Justificativa/Comentários:

O produto atende ao descritivo

Cleidiane Lopes dos Santos  
COREN 461551  
Enfermeira

Data: 12/03/2021

Nome e Assinatura

e carimbo do Responsável





**TRIBUNAL DE CONTAS DA UNIÃO**

**Consulta Consolidada de Pessoa Jurídica**

Este relatório tem por objetivo apresentar os resultados consolidados de consultas eletrônicas realizadas diretamente nos bancos de dados dos respectivos cadastros. A responsabilidade pela veracidade do resultado da consulta é do Órgão gestor de cada cadastro consultado. A informação relativa à razão social da Pessoa Jurídica é extraída do Cadastro Nacional da Pessoa Jurídica, mantido pela Receita Federal do Brasil.

Consulta realizada em: 09/03/2021 17:56:35

**Informações da Pessoa Jurídica:**

Razão Social: **ADOVANDRO LUIZ FRAPORTI**  
CNPJ: **07.554.943/0001-05**

**Resultados da Consulta Eletrônica:**

Órgão Gestor: **TCU**  
Cadastro: **Licitantes Inidôneos**  
Resultado da consulta: **Nada Consta**  
Para acessar a certidão original no portal do órgão gestor, clique [AQUI](#).

Órgão Gestor: **CNJ**  
Cadastro: **CNIA - Cadastro Nacional de Condenações Cíveis por Ato de Improbidade Administrativa e Inelegibilidade**  
Resultado da consulta: **Nada Consta**  
Para acessar a certidão original no portal do órgão gestor, clique [AQUI](#).

Órgão Gestor: **Portal da Transparência**  
Cadastro: **Cadastro Nacional de Empresas Inidôneas e Suspensas**  
Resultado da consulta: **Nada Consta**  
Para acessar a certidão original no portal do órgão gestor, clique [AQUI](#).

Órgão Gestor: **Portal da Transparência**  
Cadastro: **CNEP - Cadastro Nacional de Empresas Punidas**  
Resultado da consulta: **Nada Consta**  
Para acessar a certidão original no portal do órgão gestor, clique [AQUI](#).

Obs: A consulta consolidada de pessoa jurídica visa atender aos princípios de simplificação e

000725

racionalização de serviços públicos digitais. Fundamento legal: Lei nº 12.965, de 23 de abril de 2014, Lei nº 13.460, de 26 de junho de 2017, Lei nº 13.726, de 8 de outubro de 2018, Decreto nº 8.638 de 15, de janeiro de 2016.



Ministério da Economia  
Secretaria Especial de Desburocratização, Gestão e Governo Digital  
Secretaria de Gestão

Sistema de Cadastramento Unificado de Fornecedores - SICAF

**Declaração**

Declaramos para os fins previstos na Lei nº 8.666, de 1993, conforme documentação registrada no SICAF, que a situação do fornecedor no momento é a seguinte:

**Dados do Fornecedor**

CNPJ: 07.554.943/0001-05 DUNS®: 936543618  
Razão Social: ADOVANDRO LUIZ FRAPORTI  
Nome Fantasia:  
Situação do Fornecedor: Credenciado Data de Vencimento do Cadastro: 14/07/2021  
Natureza Jurídica: EMPRESÁRIO (INDIVIDUAL)  
MEI: Não  
Porte da Empresa: Empresa de Pequeno

**Ocorrências e Impedimentos**

Ocorrência: Nada Consta  
Impedimento de Licitar: Nada Consta  
Ocorrências Impeditivas indiretas: Nada Consta  
Vínculo com "Serviço Público": Nada Consta

**Níveis cadastrados:**

I - Credenciamento

II - Habilitação Jurídica

III - Regularidade Fiscal e Trabalhista Federal

Receita Federal e PGFN Validade: 24/07/2021

FGTS Validade: 15/03/2021

Trabalhista (<http://www.tst.jus.br/certidao>) Validade: 02/08/2021

IV - Regularidade Fiscal Estadual/Distrital e Municipal

Receita Estadual/Distrital Validade: 11/03/2021

Receita Municipal Validade: 21/04/2021

V - Qualificação Técnica

VI - Qualificação Econômico-Financeira

Validade: 30/04/2021



## Consulta de Impedidos de Licitar

CNPJ: 07554943000105

## 1 Itens encontrados

## Relação de Processos Compra

Município	CNPJ/CPF	Nome/Razão Social	Data Início	Data fim	Tipo Sanção	Situação
MARINGÁ	07.554.943/0001-05	ADOVANDRO LUIZ FRAPORTI - ME	25/04/2018	25/04/2019		Expirado

CLIENTE: COMINS - CONSÓRCIO INTERMUNICIPAL DE SAÚDE  
COMISSÃO PERMANENTE DE LICITAÇÕES

LICITAÇÃO TIPO: PREGÃO ELETRÔNICO Nº 005/2021

ABERTURA DIA: 05/03/21

HORA: 09:00

## PROPOSTA PARA FORNECIMENTO

**ITEM: 18**

**QUANTIDADE: 01 (UM)**

**OBJETO: AUTO-REFRATOR, com as seguintes características técnicas:**

Auto refrator digital com ceratometria microprocessado, com suporte de testa e queixo, regulagem de altura e distância, com sistema de ajuste da posição do olho e foco, captura automática e manual das medidas. Medição refrativa esférica de aproximadamente -25 a +22D (com passos de 0,12D/0,25D). Astigmatismo de aproximadamente 0 a 10D (com passos de 0,12D/0,25D). Ângulo axial de 0 a 180 graus (com passos de ao menos 1 grau). Possibilidade de apresentação de resultados de medidas negativas. Diâmetro da pupila mínimo de 2,0mm. Distância de vértex (VD) com possibilidade de 0, 12, 13.5mm. Faixa de medição da córnea de 5 a 10mm (com passos de 0,01mm). Possui acessórios para o perfeito funcionamento do equipamento. Bivolt.

**MARCA: LUXVISION**

**MODELO: LRK-7000**

**PROCEDÊNCIA: CHINA**

**PREÇO UNITÁRIO: R\$ 32.500,00 (Trinta e dois mil e quinhentos reais)**

**PREÇO TOTAL: R\$ 32.500,00 (Trinta e dois mil e quinhentos reais)**

Referências Bancárias:

Banco do Brasil S/A

Banco nº 001 - Agência nº 3077-5 - Conta nº 4.500-4

R. Felipe Schmidt, 649 – Cjto. 602 - Centro - Florianópolis-SC - CEP: 88.010-001

CGC/MF: 10.242.040-0001-01

Inscrição Estadual: 255.738.005

Fone/Fax: (048) 3223-5554 - E-mail: andes@floripa.com.br

# ANDES COMERCIAL LTDA

000729

CLIENTE: COMINS - CONSÓRCIO INTERMUNICIPAL DE SAÚDE  
COMISSÃO PERMANENTE DE LICITAÇÕES

LICITAÇÃO TIPO: PREGÃO ELETRÔNICO Nº 005/2021

ABERTURA DIA: 05/03/21

HORA: 09:00

## CONDIÇÕES GERAIS:

PRAZO DE ENTREGA: 30 DIAS  
PRAZO DE PAGAMENTO: 05 DIAS ÚTEIS  
VALIDADE DA PROPOSTA: 60 DIAS  
GARANTIA: 12 MESES  
ASSISTÊNCIA TÉCNICA: PERMANENTE  
IMPOSTOS: INCLUSOS  
FRETE: INCLUSO

Declaramos que aceitamos todas as condições estabelecidas no presente Edital.

Atenciosamente,

Florianópolis, 05 de março de 2021

*Guilherme Sartori*  
ANDES COMERCIAL LTDA  
Guilherme Sartori  
Diretor Comercial  
C.I. 5.734.809 SSP/SC  
CPF: 060.389.519-03

### Referências Bancárias:

Banco do Brasil S/A

Banco nº 001 - Agência nº 3077-5 - Conta nº 4.500-4

R. Felipe Schmidt, 649 – Cjto. 602 - Centro - Florianópolis-SC - CEP: 88.010-001

CGC/MF: 10.242.040-0001-01

Inscrição Estadual: 255.738.005

Fone/Fax: (048) 3223-5554 - E-mail: andes@floripa.com.br

## FICHA DE AVALIAÇÃO TÉCNICA

<b>Identificação: Descritivo do edital - Item 18</b> Auto refrator digital com ceratometria microprocessado, com suporte de testa e queixo, regulagem de altura e distância, com sistema de ajuste da posição do olho e foco, captura automática e manual das medidas. Medição refrativa esférica de aproximadamente -25 a +22D (com passos de 0,12D/0,25D). Astigmatismo de aproximadamente 0 a 10D (com passos de 0,12D/0,25D). Ângulo axial de 0 a 180 graus (com passos de ao menos 1 grau). Possibilidade de apresentação de resultados de medidas negativas. Diâmetro da pupila mínimo de 2,0mm. Distância de vértex (VD) com possibilidade de 0, 12, 13.5mm. Faixa de medição da córnea de 5 a 10mm (com passos de 0,01mm). Possuir acessórios para o perfeito funcionamento do equipamento. Bivolt. Registro ANVISA.
<b>Produto Ofertado:</b> Auto refrator com ceratometria
<b>Marca/Modelo:</b> LUXVISION - LRK-7000
<b>Proponente:</b> Andes Comercial Ltda

1) O produto atende ao descritivo solicitado em edital: ( ) sim ( ) não

2) Parecer técnico/Justificativa/Comentários:

medir

- Mesa elétrica para Auto refrator

Nome e Assinatura: [Assinatura] Data: 11/03/2021  
e carimbo do Responsável

17. NATEL ANTONIO DOS SANTOS  
CONDOMÍNIO CONIMS  
CASA 4 S/P/R

Pregão Eletrônico Google Chrome

comprasnet.gov.br/pregao/pregoeiro/chat\_pregoeiro.asp?coduasg=526782&nomuasg=CONS%03RCIO+INTERMUN%2EDE+SA%DADE+DE+PATO+BRANCO&PR&PRgo=9032408&numprp=520218&descricaoModoDisputa=Aberto



UASG: 926782 - CONSÓRCIO INTERMUN. DE SAÚDE DE PATO BRANCO/PR  
Pregão nº: 52021  
Modo de Disputa: Aberto  
Fornecedores Conectados: 59

**Pregoeiro fala:** (15/03/2021 10:13:29) Para ANDES COMERCIAL LTDA. - ok, obrigada.

**Fornecedor fala:** (15/03/2021 10:13:00) Bom dia Sra. Pregoeira. Informamos que o equipamento ofertado por nossa Empresa no item 18, será acompanhado da mesa elétrica.

**Pregoeiro fala:** (15/03/2021 10:12:51) Para ANDES COMERCIAL LTDA. - Senhor proponente, conforme parecer técnico consta que o equipamento (item 18 auto refrator) deve possuir mesa elétrica (acessório) para seu perfeito funcionamento, confirma que junto ao equipamento?

**Pregoeiro fala:** (15/03/2021 10:08:27) Para ANDES COMERCIAL LTDA. - Senhor proponente, conforme parecer técnico consta que o equipamento (item 18 auto refrator) deve possuir mesa elétrica (acessório) para seu perfeito funcionamento, confirma que junto ao equipamento?

- Permaneçam conectados:
- Ao selecionar "Todos", a mensagem enviada será vista por todos os fornecedores, mas sem direito a resposta ( \* ).
  - Ao selecionar um fornecedor específico, a mensagem enviada será vista por todos, mas apenas o fornecedor selecionado, terá direito à resposta.
  - Ao selecionar outro fornecedor para troca de mensagem, o fornecedor anteriormente selecionado terá o chat fechado para resposta.

**Fornecedor:**

**Mensagem:**

**Caracteres restantes:** 360

[Enviar Mensagem](#) [Ver todas as mensagens](#) [Fechar Chat](#)

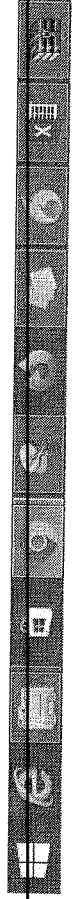





Ministério da Economia  
Secretaria Especial de Desburocratização, Gestão e Governo Digital  
Secretaria de Gestão

Sistema de Cadastramento Unificado de Fornecedores - SICAF

**Declaração**

Declaramos para os fins previstos na Lei nº 8.666, de 1993, conforme documentação registrada no SICAF, que a situação do fornecedor no momento é a seguinte:

**Dados do Fornecedor**

CNPJ: 10.242.040/0001-01 DUNS®: 899555464  
Razão Social: ANDES COMERCIAL LTDA.  
Nome Fantasia: ANDES COMERCIAL LTDA.  
Situação do Fornecedor: Credenciado Data de Vencimento do Cadastro: 30/12/2021  
Natureza Jurídica: SOCIEDADE EMPRESÁRIA LIMITADA  
MEI: Não  
Porte da Empresa: Empresa de Pequeno

**Ocorrências e Impedimentos**

Ocorrência: Consta  
Impedimento de Licitar: Nada Consta  
Ocorrências Impeditivas indiretas: Nada Consta  
Vínculo com "Serviço Público": Nada Consta

**Níveis cadastrados:**

I - Credenciamento

II - Habilitação Jurídica

III - Regularidade Fiscal e Trabalhista Federal

Receita Federal e PGFN Validade: 26/06/2021

FGTS Validade: 16/03/2021

Trabalhista (<http://www.tst.jus.br/certidao>) Validade: 20/08/2021

IV - Regularidade Fiscal Estadual/Distrital e Municipal

Receita Estadual/Distrital Validade: 27/04/2021

Receita Municipal Validade: 03/04/2021

V - Qualificação Técnica

VI - Qualificação Econômico-Financeira

Validade: 31/05/2021



Consulta de Impedidos de Licitar

CNPJ: 10242040000101

NENHUM ITEM ENCONTRADO!

**TRIBUNAL DE CONTAS DA UNIÃO****Consulta Consolidada de Pessoa Jurídica**

Este relatório tem por objetivo apresentar os resultados consolidados de consultas eletrônicas realizadas diretamente nos bancos de dados dos respectivos cadastros. A responsabilidade pela veracidade do resultado da consulta é do Órgão gestor de cada cadastro consultado. A informação relativa à razão social da Pessoa Jurídica é extraída do Cadastro Nacional da Pessoa Jurídica, mantido pela Receita Federal do Brasil.

Consulta realizada em: 10/03/2021 08:47:11

**Informações da Pessoa Jurídica:**

Razão Social: ANDES COMERCIAL LTDA.  
CNPJ: 10.242.040/0001-01

**Resultados da Consulta Eletrônica:**

Órgão Gestor: TCU  
Cadastro: Licitantes Inidôneos  
Resultado da consulta: Nada Consta

Para acessar a certidão original no portal do órgão gestor, clique [AQUI](#).

Órgão Gestor: CNJ  
Cadastro: CNIA - Cadastro Nacional de Condenações Cíveis por Ato de Improbidade Administrativa e Inelegibilidade  
Resultado da consulta: Nada Consta

Para acessar a certidão original no portal do órgão gestor, clique [AQUI](#).

Órgão Gestor: Portal da Transparência  
Cadastro: Cadastro Nacional de Empresas Inidôneas e Suspensas  
Resultado da consulta: Nada Consta

Para acessar a certidão original no portal do órgão gestor, clique [AQUI](#).

Órgão Gestor: Portal da Transparência  
Cadastro: CNEP - Cadastro Nacional de Empresas Punidas  
Resultado da consulta: Nada Consta

Para acessar a certidão original no portal do órgão gestor, clique [AQUI](#).

Obs: A consulta consolidada de pessoa jurídica visa atender aos princípios de simplificação e

racionalização de serviços públicos digitais. Fundamento legal: Lei nº 12.965, de 23 de abril de 2014, Lei nº 13.460, de 26 de junho de 2017, Lei nº 13.726, de 8 de outubro de 2018, Decreto nº 8.638 de 15, de janeiro de 2016.



000736  
CIRURGICA PLENA PRODUTOS HOSPITALARES EIRELI  
R. Roberto Romanelli, nº 2305 - Jd Riviera - Cambé-PR -Cep: 86.187-  
Telefone/Fax: (43) 3174-3300  
e-mail: publico@cirurgicaplena.com.br  
CNPJ: 24.399.184/0001-72 Insc. Est: 90779342-75  
Dados Bancários: Banco: BB - Ag: 2755-3 - c/c: 38.544-1

AO CONSORCIO INTERMUNICIPAL DE SAÚDE- CONIMS

CNPJ Nº 00.136.858/0001-88

RUA AFONSO PENA Nº 1902- BAIRRO ANCHIETA-PATO BRANCO/PR

AO INCLÍTO ÓRGÃO

Departamento de Compras e Licitação

Ao Sr. Pregoeiro e equipe de apoio

PREGÃO ELETRÔNICO Nº 005/2021

UASG Nº 926782

DATA DE ABERTURA: 05/03/2021 ÀS 09:00hrs.

24.399.184/0001-72

I. E. 90779342-75

CIRÚRGICA PLENA PRODUTOS  
HOSPITALARES - EIRELI - EPP

R. ROBERTO ROMANELLI, 2305

JD. RIVIEIRA - CEP 86187-015

CAMBÉ - PR

Objeto da Licitação: Aquisição de equipamentos médicos, odontológicos, móveis hospitalares, móveis de escritório, equipamentos para processamento de dados, eletrodomésticos e utensílios em geral, conforme convênio nº 900705/2020 – Ministério da Saúde e ainda de acordo com as condições e especificações constantes no presente edital, inclusive em seus anexos, notadamente o Anexo I que vincula o Termo de Referência.

Prezados Senhores,

Segue a V.Exa., nossa proposta de Preço, conforme especificações descritas no Edital e seus anexos.

PROPOSTA REFERENTE AO PREGÃO ELETRÔNICO Nº 005/2021.

ANEXO II							
PROPOSTA DE PREÇOS DE COMERCIAL							
ITEM	UND	QTD	DESCRIÇÃO DO PRODUTO	MARCA	REG. NA ANVISA	VLR. UNIT.	VLR. TOTAL
19	UNID	1	Laringoscópio Infantil do tipo fibra óptica com iluminação LED e 6 lâminas rígidas, Curvas e Retas. Fabricado em aço inoxidável à prova de ferrugem, fibras de alta qualidade para garantirem excelente transmissão de luz. Acabamento acetinado para redução do brilho e reflexão. Esterilizável e autoclavável. Codificação verde (padrão universal). Garantia mínima de 12 meses. Registro ANVISA	MD	80070210014	1.400,00	1.400,00
20	UNID	1	Laringoscópio Adulto do tipo fibra óptica com iluminação LED e 6 lâminas rígidas, Curvas e Retas. Fabricado em aço inoxidável à prova de ferrugem, fibras de alta qualidade para garantirem excelente transmissão de luz. Acabamento acetinado para redução do brilho e reflexão. Esterilizável e autoclavável. Codificação verde (padrão universal). Garantia mínima de 12 meses. Registro ANVISA	MD	80070210014	1.720,00	1.720,00
TRÊS MIL CENTO E VINTE REAIS							3.120,00

Declaramos que estamos enquadradas no Regime de tributação de Microempresa e Empresa de Pequeno Porte, conforme estabelece o artigo 3º da Lei Complementar 123, de 14 de dezembro de 2006.

\* Declaramos estar de acordo com todas as exigências contidas em edital.



CIRURGICA PLENA PRODUTOS HOSPITALARES EIRELI

R. Roberto Romanelli, n° 2305 - Jd Riviera - Cambé-PR - Cep: 86.187-

Telefone/Fax: (43) 3174-3300

e-mail: publico@cirurgicaplena.com.br

CNPJ: 24.399.184/0001-72 Insc. Est: 90779342-75

Dados Bancários: Banco: BB - Ag: 2755-3 - c/c: 38.544-1

• Obs: Nos valores acima estão compreendidos, além do lucro, encargos, tributos, todas e quaisquer despesas de responsabilidade da licitante que, direta ou indiretamente, decorram do fornecimento do objeto licitado.

• Validade da Proposta: Prazo de validade da proposta: mínimo 60 (sessenta) dias, contados da data estipulada para a abertura do presente certame.

• Condições de Pagamento: O pagamento ficará condicionado ao repasse do recurso pelo órgão concedente (Ministério da Saúde). Estando liberado o recurso e realizado o recebimento definitivo dos bens, o CONIMS efetuará o pagamento em até 05 (cinco) dias úteis.

13.2. O pagamento não será realizado através de boleto bancário.

• Prazo de Entrega: Os produtos, objeto desta licitação deverão ser entregues e instalados (sem ônus), em até 30 (trinta) dias úteis, no CRE CHOPINZINHO, na Rua Santiago Dantas, Nº 4826, Bairro Centro, na cidade de Chopinzinho/PR - CEP: 85.560-000, no horário das 8h00min às 11h00min e das 13h00min às 17h00min. A empresa contratada, deverá efetivar a entrega, no prazo máximo de 30 (trinta) dias úteis, contados do momento do envio da Solicitação de Fornecimento e confirmação por e-mail, sob pena de aplicação de penalidades. Os itens, objeto desta licitação deverão ser entregues e instalados (sem ônus), em até 30 (trinta) dias úteis, após o recebimento da Solicitação de Fornecimento, na sede do CRE CHOPINZINHO, na Rua Santiago Dantas, Nº 4826, Bairro Centro, na cidade de Chopinzinho/PR - CEP: 85.560-000, no horário das 8h00min às 11h00min e das 13h00min às 16h00min. A empresa vencedora deverá efetivar a entrega no prazo máximo de até 30 (trinta) dias úteis, contados do momento do envio da Solicitação de Fornecimento e confirmação de recebimento por e-mail, sob pena de aplicação de penalidades.

• Prazo de Vigência de Ata/Contrato: A vigência do Contrato inicia-se a partir da data de assinatura e encerra-se com o término da vigência do convênio nº 900705/2020, ressalvado o direito da CONTRATANTE à garantia dos itens, se maior o prazo.

10.2. O presente instrumento poderá ser prorrogado para alinhar-se ao prazo de execução do Convênio.

• Prazo de validade do produto: Declaração de garantia mínima de 12 (doze) meses, contados a partir do recebimento definitivo do produto. Os materiais/produtos/equipamentos deverão ser entregues com garantia mínima de 12 (doze) meses, sempre contados a partir do recebimento definitivo dos produtos, com a finalidade de assegurar a qualidade e a continuidade do serviço. A assistência técnica, durante o prazo de vigência da garantia, deverá ser realizada preferencialmente na unidade do CRE CHOPINZINHO, onde o produto será entregue ou em uma Autorizada/Credenciada pela Fabricante que esteja mais próxima da cidade de entrega, os custos e a responsabilidade referente ao transporte dos bens até o local da assistência técnica ocorrerá por conta da Contratada, bem como, inclusive, substituições de peças, ajustes e reparos necessários, de acordo com os manuais e normas técnicas específicas, contratada deverá dar garantia para o equipamento proposto de, no mínimo, 12 (doze) meses on-site (no local), ou por maior período, quando expressamente previsto no Anexo I, deste Edital, sempre contados a partir do recebimento dos produtos, com a finalidade de assegurar a qualidade e a continuidade do serviço. Entende-se por garantia "on-site" a série de procedimentos destinados a recolocar o equipamento em perfeito estado de uso no local onde estão instalados, compreendendo, inclusive, substituições de peças, ajustes e reparos necessários, de acordo com os manuais e normas técnicas específicas, e sem ônus para CONIMS. A contratada deverá ministrar treinamento (capacitação técnica) para o (s) equipamento (s), no prazo de até 15 (quinze) dias corridos, após a entrega, a critério do CONIMS. O treinamento deverá ser realizado no local da instalação do equipamento sem nenhum custo adicional para a CONTRATANTE. O treinamento deverá ser ministrado por profissional designado pela contratada, devidamente capacitado.

**CIRURGICA PLENA PRODUTOS HOSPITALARES EIRELI-EPP**

R. Roberto Romanelli, n° 2305 - Jd Riviera - Cambé-PR - Cep: 86.187-015

Telefone/Fax: (43) 3174-3300

e-mail: publico@cirurgicaplena.com.br

CNPJ: 24.399.184/0001-72 Insc. Est: 90779342-75

000738  
p8

**CIRÚRGICA**  
*Plena*

CIRÚRGICA PLENA PRODUTOS HOSPITALARES EIRELI  
R. Roberto Romanelli, n° 2305 - Jd Riviera - Cambé-PR - Cep: 86.187-  
Telefone/Fax: (43) 3174-3300  
e-mail: publico@cirurgicaplena.com.br  
CNPJ: 24.399.184/0001-72 Insc. Est: 90779342-75  
Dados Bancários: Banco: BB - Ag: 2755-3 - c/c: 38.544-1

*Dados Bancários: Banco: BB - Ag: 2755-3 - c/c: 38.544-1*

*Representante Legal Responsável pela Assinatura de Atas/Contratos: Flávia Renata Del Moro Sposito*

*Administradora/Brasileira*

*Estado civil: Casada*

*Endereço: Rua Maria Lúcia da Paz n° 455 - Apto 904 - Gleba Palhano - Londrina - PR*

*Bairro: Gleba Palhano - Londrina*

*e-mail para contratos/empenhos: publico@cirurgicaplena.com.br*

*CPF: 044.459.859-61 - RG: 8.355.794-0 - SESP/PR*

Cambé, 11 de Março de 2021.

*Atenciosamente,*

REPRESENTANTE OUTORGADO

ELIAS JOSÉ AMARAL

RG: 8.117.159-9 - CPF: 005.176.059-29

## FICHA DE AVALIAÇÃO TÉCNICA

Processo Licitatório nº 019/2021

Pregão Eletrônico nº 005/2021

<b>Identificação: Descritivo do edital - Item 19</b> Laringoscópio Infantil do tipo fibra óptica com iluminação LED e 6 lâminas rígidas, Curvas e Retas. Fabricado em aço inoxidável à prova de ferrugem, fibras de alta qualidade para garantirem excelente transmissão de luz. Acabamento acetinado para redução do brilho e reflexão. Esterilizável e autoclavável. Codificação verde (padrão universal). Garantia mínima de 12 meses. Registro ANVISA.
<b>Produto Ofertado:</b> Laringoscópio de fibra ótica
<b>Marca/Modelo:</b> MD
<b>Proponente:</b> Cirúrgica Plena Produtos Hospitalares Eireli

1) O produto atende ao descritivo solicitado em edital:  sim ( ) não

2) Parecer técnico/Justificativa/Comentários:

*O produto atende ao descritivo*

---

---

---

---

---

---

Cleidiane Lopes dos Santos  
COREN 461551  
Enfermeira

Data: 12 / 03 / 21

*Cleidiane*  
\_\_\_\_\_  
Nome e Assinatura  
e carimbo do Responsável



## FICHA DE AVALIAÇÃO TÉCNICA

Processo Licitatório nº 019/2021  
Pregão Eletrônico nº 005/2021

<b>Identificação: Descritivo do edital - Item 20</b> Laringoscópio Adulto do tipo fibra óptica com iluminação LED e 6 lâminas rígidas, Curvas e Retas. Fabricado em aço inoxidável à prova de ferrugem, fibras de alta qualidade para garantirem excelente transmissão de luz. Acabamento acetinado para redução do brilho e reflexão. Esterilizável e autoclavável. Codificação verde (padrão universal). Garantia mínima de 12 meses. Registro ANVISA.
<b>Produto Ofertado:</b> Laringoscópio de fibra ótica
<b>Marca/Modelo:</b> MD
<b>Proponente:</b> Cirúrgica Plena Produtos Hospitalares Eireli

1) O produto atende ao descritivo solicitado em edital: (  sim ( ) não

2) Parecer técnico/Justificativa/Comentários:

*O produto atende ao descritivo*

---

---

---

---

---

---

Data: 12/03/21

Cleidiane Lopes dos Santos  
COREN 461551  
Enfermeira  
*Cleidiane*  
\_\_\_\_\_  
Nome e Assinatura  
e carimbo do Responsável



Ministério da Economia  
Secretaria Especial de Desburocratização, Gestão e Governo Digital  
Secretaria de Gestão

Sistema de Cadastramento Unificado de Fornecedores - SICAF

**Declaração**

Declaramos para os fins previstos na Lei nº 8.666, de 1993, conforme documentação registrada no SICAF, que a situação do fornecedor no momento é a seguinte:

**Dados do Fornecedor**

CNPJ:	24.399.184/0001-72	DUNS®:	945278875
Razão Social:	CIRURGICA PLENA PRODUTOS HOSPITALARES - EIRELI		
Nome Fantasia:			
Situação do Fornecedor:	Credenciado	Data de Vencimento do Cadastro:	30/03/2021
Natureza Jurídica:	EMPRESA INDIVIDUAL DE RESPONSABILIDADE LIMITADA (DE NATUREZA EMPRESÁRIA)		
MEI:	Não		
Porte da Empresa:	Empresa de Pequeno		

**Ocorrências e Impedimentos**

Ocorrência:	Nada Consta
Impedimento de Licitar:	Nada Consta
Ocorrências Impeditivas indiretas:	Nada Consta
Vínculo com "Serviço Público":	Nada Consta

**Níveis cadastrados:**

Fornecedor possui alguma pendência no Nível de Cadastramento indicado. Verifique mais informações sobre pendências nas funcionalidades de consulta.

I - Credenciamento (Possui Pendência)

II - Habilitação Jurídica

III - Regularidade Fiscal e Trabalhista Federal

Receita Federal e PGFN	Validade:	27/07/2021
FGTS	Validade:	26/03/2021
Trabalhista ( <a href="http://www.tst.jus.br/certidao">http://www.tst.jus.br/certidao</a> )	Validade:	30/07/2021

IV - Regularidade Fiscal Estadual/Distrital e Municipal

Receita Estadual/Distrital	Validade:	06/05/2021
Receita Municipal	Validade:	14/04/2021

V - Qualificação Técnica

VI - Qualificação Econômico-Financeira

Validade: 31/05/2021

**TRIBUNAL DE CONTAS DA UNIÃO****Consulta Consolidada de Pessoa Jurídica**

Este relatório tem por objetivo apresentar os resultados consolidados de consultas eletrônicas realizadas diretamente nos bancos de dados dos respectivos cadastros. A responsabilidade pela veracidade do resultado da consulta é do Órgão gestor de cada cadastro consultado. A informação relativa à razão social da Pessoa Jurídica é extraída do Cadastro Nacional da Pessoa Jurídica, mantido pela Receita Federal do Brasil.

Consulta realizada em: 11/03/2021 09:21:53

**Informações da Pessoa Jurídica:**

Razão Social: **CIRURGICA PLENA PRODUTOS HOSPITALARES - EIRELI**  
CNPJ: 24.399.184/0001-72

**Resultados da Consulta Eletrônica:**

Órgão Gestor: TCU  
Cadastro: **Licitantes Inidôneos**  
Resultado da consulta: **Nada Consta**

Para acessar a certidão original no portal do órgão gestor, clique [AQUI](#).

Órgão Gestor: CNJ  
Cadastro: **CNIA - Cadastro Nacional de Condenações Cíveis por Ato de Improbidade Administrativa e Inelegibilidade**  
Resultado da consulta: **Nada Consta**

Para acessar a certidão original no portal do órgão gestor, clique [AQUI](#).

Órgão Gestor: **Portal da Transparência**  
Cadastro: **Cadastro Nacional de Empresas Inidôneas e Suspensas**  
Resultado da consulta: **Nada Consta**

Para acessar a certidão original no portal do órgão gestor, clique [AQUI](#).

Órgão Gestor: **Portal da Transparência**  
Cadastro: **CNEP - Cadastro Nacional de Empresas Punidas**  
Resultado da consulta: **Nada Consta**

Para acessar a certidão original no portal do órgão gestor, clique [AQUI](#).

Obs: A consulta consolidada de pessoa jurídica visa atender aos princípios de simplificação e

racionalização de serviços públicos digitais. Fundamento legal: Lei nº 12.965, de 23 de abril de 2014, Lei nº 13.460, de 26 de junho de 2017, Lei nº 13.726, de 8 de outubro de 2018, Decreto nº 8.638 de 15, de janeiro de 2016.

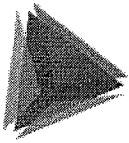

**TCEPR**  
TRIBUNAL DE CONTAS DO ESTADO DO PARANÁ

Consulta de Impedidos de Licitar

CNPJ: 24399184000172

NENHUM ITEM ENCONTRADO!

21e25

000745  
100



**H.F.E. COMÉRCIO DE MATERIAL MÉDICO HOSPITALAR LTDA.**  
 e mail: licitahfe@outlook.com  
 CNPJ: 21.153.043/0001-87 IE: 90676310-96  
 Rua: Uirapuru, 156 Tel: 43 33162729 / 43 32524188  
 Cep: 86700-060 Arapongas - Pr

**PROPOSTA REFERENTE AO PREGÃO ELETRÔNICO Nº 005/2021**

21	Negatoscópio Tipo Lâmpada Fluorescente, 2 Corpos com suporte para fixação em parede. Construído em chapa de aço inoxidável com pintura epóxi, com frente de acrílico leitoso, resistente a pressão e queda, RX fixado por roletes. Medidas aproximadas: Altura 75 cm, Largura 46 cm, Profundidade 9 cm. Bivolt. Garantia mínima de 12 meses. INMETRO	1	ARTMED	644,00	644,00
				TOTAL	644,00

**VALOR TOTAL GLOBAL PROPOSTO R\$ 644,00**

ARAPONGAS 16 DE MARÇO DE 2021

VALIDADE DA PROPOSTA 60 DIAS

Declaração de garantia mínima de 12 (doze) meses, contados a partir do recebimento definitivo do produto.

Banco do Brasil Ag. 0359-x C.C. 71068-7

H.F.E. COMÉRCIO DE MATERIAL MÉDICO HOSPITALAR LTDA  
 CNPJ. 21.153.043/0001-87  
 FREDERICO FERNANDO EIDT PIROLO  
 CPF. 007.181.059-88 RG. 5.494.637-9

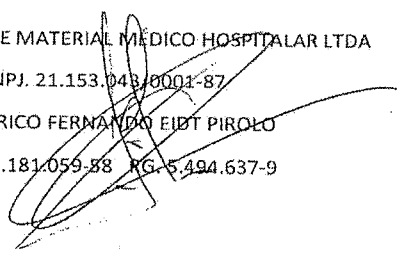

**21.153.043/0001 - 87**  
 H.F.E. COM. MAT. MED. HOSP. LTDA.  
 Rua Uirapuru N°. 156  
 Centro  
 86.700-060 - ARAPONGAS - PR.

## FICHA DE AVALIAÇÃO TÉCNICA

**Processo Licitatório nº 019/2021**  
**Pregão Eletrônico nº 005/2021**

**Objeto:** Aquisição de equipamentos médicos, odontológicos, móveis hospitalares, móveis de escritório, equipamentos para processamento de dados, eletrodomésticos e utensílios em geral, conforme convênio nº 900705/2020 – Ministério da Saúde e ainda de acordo com as condições e especificações constantes no presente edital, inclusive em seus anexos, notadamente o Anexo I que vincula o Termo de Referência.

<b>Identificação: Descritivo do edital - Item 21</b> Negatoscópio Tipo Lâmpada Fluorescente, <u>2 Corpos com suporte</u> para fixação em parede. Construído em <u>chapa de aço inoxidável</u> com <u>pintura epóxi</u> , <u>com frente de acrílico leitoso</u> , resistente a pressão e queda, <u>RX fixado por roletes</u> . Medidas aproximadas: <u>Altura 75 cm</u> , <u>Largura 46 cm</u> , <u>Profundidade 9 cm</u> . Bivolt. Garantia mínima de 12 meses. INMETRO
<b>Produto Ofertado:</b> NEGATOSCOPIO
<b>Marca/Modelo:</b> ARTMED 243
<b>Proponente:</b> H. F. E. COMERCIO DE MATERIAL MEDICO HOSPITALAR LTDA

1) O produto atende ao descritivo solicitado em edital:  sim ( ) não

2) Parecer técnico/Justificativa/Comentários:

O produto atende ao descritivo

---

---

---

---

---

---

Cleidiane Lopes dos Santos  
COREN 461551  
Enfermeira

Data: 17/03/21

Cleidiane  
Nome e Assinatura  
e carimbo do Responsável

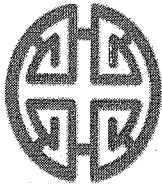

H.F.E. COMÉRCIO DE MATERIAL MÉDICO HOSPITALAR LTDA.

e mail: licitahfe@outlook.com

CNPJ: 21.153.043/0001-87 IE: 90676310-96

Rua: Uirapuru, 156

Tel: 43 33162729 / 43 32524188

Cep: 86700-060 Arapongas - Pr

**PROPOSTA REFERENTE AO PREGÃO ELETRÔNICO Nº 005/2021**

25	Foco Refletor Ambulatorial - Iluminação Led, luz fria e branca, Has Flexível e Cromada. Regulagem de altura. Base com 04 ou 05 rodízios - Pintura em epóxi. Bivolt. Garantia mínima de 12 meses. INMETRO/ABNT	1	ARTMED	579,00	579,00
TOTAL				579,00	579,00

**VALOR TOTAL GLOBAL PROPOSTO R\$ 579,00**

ARAPONGAS 18 DE MARÇO DE 2021

VALIDADE DA PROPOSTA 60 DIAS

Declaração de garantia mínima de 12 (doze) meses, contados a partir do recebimento definitivo do produto.

Banco do Brasil Ag. 0359-x C.C. 71068-7

H.F.E. COMÉRCIO DE MATERIAL MÉDICO HOSPITALAR LTDA

CNPJ. 21.153.043/0001-87

FREDERICO FERREIRA EIDT PIROLO

CPF. 007.181.059-88

**21.153.043/0001 - 87**

H.F.E. COM. MAT. MED. HOSP. LTDA.

Rua Uirapuru N° 156  
Centro

86.700-060 - ARAPONGAS - PR.

000747

08



## FICHA DE AVALIAÇÃO TÉCNICA

Processo Licitatório nº 019/2021  
Pregão Eletrônico nº 005/2021

<b>Identificação: Descritivo do edital - Item 25</b> Foco Refletor Ambulatorial - <u>Iluminação Led</u> , <u>luz fria e branca</u> , Haste Flexível e <u>Cromada</u> . <u>Regulagem de altura</u> . Base com <u>04 ou 05 rodízios</u> - <u>Pintura em epóxi</u> . Bivolt. Garantia mínima de 12 meses. INMETRO/ABNT
<b>Produto Ofertado:</b> Foco Refletor ambulatorial
<b>Marca/Modelo:</b> ARTMED 166
<b>Proponente:</b> H. F. E. COMERCIO DE MATERIAL MEDICO HOSPITALAR LTDA

1) O produto atende ao descritivo solicitado em edital: (X) sim ( ) não

2) Parecer técnico/Justificativa/Comentários:

*O produto atende ao descritivo*

---

---

---

---

---

---

Cleidiane Lopes dos Santos  
COREN 461551  
Enfermeira

Data: 19/03/2021

*Cleidiane*

Nome e Assinatura  
e carimbo do Responsável

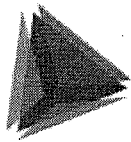

**TCEPR**  
TRIBUNAL DE CONTAS DO ESTADO DO PARANÁ

Consulta de Impedidos de Licitar

CNPJ: 21153043000187

NENHUM ITEM ENCONTRADO!



Ministério da Economia  
Secretaria Especial de Desburocratização, Gestão e Governo Digital  
Secretaria de Gestão

Sistema de Cadastramento Unificado de Fornecedores - SICAF

**Declaração**

Declaramos para os fins previstos na Lei nº 8.666, de 1993, conforme documentação registrada no SICAF, que a situação do fornecedor no momento é a seguinte:

**Dados do Fornecedor**

CNPJ:	21.153.043/0001-87	DUNS®:	941874056
Razão Social:	H. F. E. COMERCIO DE MATERIAL MEDICO HOSPITALAR LTDA		
Nome Fantasia:	CIRURGICA ARAPONGAS		
Situação do Fornecedor:	Credenciado	Data de Vencimento do Cadastro:	06/01/2022
Natureza Jurídica:	SOCIEDADE EMPRESÁRIA LIMITADA		
MEI:	Não		
Porte da Empresa:	Micro Empresa		

**Ocorrências e Impedimentos**

Ocorrência:	Nada Consta
Impedimento de Licitar:	Nada Consta
Ocorrências Impeditivas indiretas:	Nada Consta
Vínculo com "Serviço Público":	Nada Consta

**Níveis cadastrados:**

**I - Credenciamento**

**II - Habilitação Jurídica**

**III - Regularidade Fiscal e Trabalhista Federal**

Receita Federal e PGFN	Validade:	27/07/2021
FGTS	Validade:	25/03/2021
Trabalhista ( <a href="http://www.tst.jus.br/certidao">http://www.tst.jus.br/certidao</a> )	Validade:	06/08/2021

**IV - Regularidade Fiscal Estadual/Distrital e Municipal**

Receita Estadual/Distrital	Validade:	21/03/2021
Receita Municipal	Validade:	05/04/2021

**V - Qualificação Técnica**

**VI - Qualificação Econômico-Financeira**

Validade: 31/12/2021

**TRIBUNAL DE CONTAS DA UNIÃO****Consulta Consolidada de Pessoa Jurídica**

Este relatório tem por objetivo apresentar os resultados consolidados de consultas eletrônicas realizadas diretamente nos bancos de dados dos respectivos cadastros. A responsabilidade pela veracidade do resultado da consulta é do Órgão gestor de cada cadastro consultado. A informação relativa à razão social da Pessoa Jurídica é extraída do Cadastro Nacional da Pessoa Jurídica, mantido pela Receita Federal do Brasil.

Consulta realizada em: 11/03/2021 09:59:59

**Informações da Pessoa Jurídica:**

Razão Social: **H. F. E. COMERCIO DE MATERIAL MEDICO HOSPITALAR LTDA**  
CNPJ: **21.153.043/0001-87**

**Resultados da Consulta Eletrônica:**

Órgão Gestor: **TCU**  
Cadastro: **Licitantes Inidôneos**  
Resultado da consulta: **Nada Consta**

Para acessar a certidão original no portal do órgão gestor, clique [AQUI](#).

Órgão Gestor: **CNJ**  
Cadastro: **CNIA - Cadastro Nacional de Condenações Cíveis por Ato de Improbidade Administrativa e Inelegibilidade**  
Resultado da consulta: **Nada Consta**

Para acessar a certidão original no portal do órgão gestor, clique [AQUI](#).

Órgão Gestor: **Portal da Transparência**  
Cadastro: **Cadastro Nacional de Empresas Inidôneas e Suspensas**  
Resultado da consulta: **Nada Consta**

Para acessar a certidão original no portal do órgão gestor, clique [AQUI](#).

Órgão Gestor: **Portal da Transparência**  
Cadastro: **CNEP - Cadastro Nacional de Empresas Punidas**  
Resultado da consulta: **Nada Consta**

Para acessar a certidão original no portal do órgão gestor, clique [AQUI](#).

Obs: A consulta consolidada de pessoa jurídica visa atender aos princípios de simplificação e racionalização de serviços públicos digitais. Fundamento legal: Lei nº 12.965, de 23 de abril de 2014, Lei nº 13.460, de 26 de junho de 2017, Lei nº 13.726, de 8 de outubro de 2018, Decreto nº 8.638 de 15, de janeiro de 2016.

## MZZ – COMERCIO DE PRODUTOS PARA SAUDE LTDA

### PROPOSTA COMERCIAL

**RAZÃO SOCIAL: MZZ COMERCIO DE PRODUTOS PARA SAUDE EIRELI**  
**CNPJ: 24.384.602/0001-58**  
**ENDEREÇO: AVENIDA BRASIL, 442, CENTRO, PATO BRANCO - PR**  
**CONTATO (NOME): FERNANDO LUIZ MARCON**  
**FONE: (46) 32251326**  
**E-MAIL: licitacoes@promedicsaude.com.br**  
**BANCO: 099- UNIPRIME**  
**AGÊNCIA: 4401**  
**CONTA CORRENTE: 75694-6**

PROPOSTA REFERENTE AO PREGÃO ELETRÔNICO Nº 005/2021

Nº ITEM	DESCRIÇÃO DO PRODUTO	QUANTIDADE	MARCA	VALOR UNITÁRIO PROPOSTO	VALOR TOTAL PROPOSTO
22	Oftalmoscópio – composto por 5 aberturas com iluminação LED, com filtro livre de vermelho (utilizável em qualquer abertura). Lâmpada 2.5V de LED de fácil substituição. 19 lentes de -20 a +20 dioptrias com marcador iluminado. Acionamento pelo botão liga/desliga. Resistente a impactos. Óptica selada a prova de poeira. Acompanhar estojo para acondicionamento. Alimentação através de duas pilhas alcalinas tipo AA. Garantia mínima de 12 meses. Registro ANVISA.	2	OMNI 3000	1.125,00	2.250,00
25	Foco Refletor Ambulatorial - Iluminação Led, luz fria e branca, Haste Flexível e Cromada. Regulagem de altura. Base com 04 ou 05 rodízios – Pintura em epóxi. Bivolt. Garantia mínima de 12 meses. INMETRO/ABNT	1	<del>METALIC MEDICAL</del>	<del>295,00</del>	<del>295,00</del>
34	Localizador de Ápice – Possuir seleção automática de frequência. Calibração: automática/ contínua. Possuir Tela frontal LCD. Não sofrer interferência de estruturas anatômicas adjacentes ao dente. Resultados precisos. Indicador Sonoro a frente do ápice. Funcionar tanto com bateria como ligado a tomada. Bateria recarregável. Bivolt. Garantia mínima de 12 meses. Registro ANVISA.	1	GNATUS apx1	1.937,00	1.937,00

**VALOR TOTAL MÁXIMO PARA O PROCESSO R\$: 4.482,00 (quatro mil quatrocentos e oitenta e dois reais)**

Prazo de validade da proposta: mínimo 60 (sessenta) dias, contados da data estipulada para a abertura do presente certame.

Declaração de garantia mínima de 12 (doze) meses, contados a partir do recebimento definitivo do produto.

Pato Branco, 10 de Março de 2021.

  
**MZZ – COMERCIO DE PRODUTOS PARA SAUDE LTDA**

CNPJ nº 24.384.602/0001-58  
FERNANDO LUIZ MARCON  
CPF nº 052.653.599-77  
RG. Nº. 9.228.625-8  
Administrador

PATO BRANCO

PR

## FICHA DE AVALIAÇÃO TÉCNICA

Processo Licitatório nº 019/2021

Pregão Eletrônico nº 005/2021

**Identificação: Descritivo do edital - Item 22**

Oftalmoscópio - composto por 5 aberturas com iluminação LED, com filtro livre de vermelho (utilizável em qualquer abertura). Lâmpada 2.5V de LED de fácil substituição. 19 lentes de -20 a +20 dioptrias com marcador iluminado. Acionamento pelo botão liga/desliga. Resistente a impactos. Óptica selada a prova de poeira. Acompanhar estojo para acondicionamento. Alimentação através de duas pilhas alcalinas tipo AA. Garantia mínima de 12 meses. Registro ANVISA.

**Produto Ofertado:** OFTALMOSCÓPIO

**Marca/Modelo:** OMNI 3000

**Proponente:** MZZ - COMERCIO DE PRODUTOS PARA A SAUDE EIRELI

1) O produto atende ao descritivo solicitado em edital: () sim ( ) não

2) Parecer técnico/Justificativa/Comentários:

O produto atende ao descritivo.

Cleidiane Lopes dos Santos  
COREN 461551  
Enfermeira

Data: 17 / 03 / 2021

  
Nome e Assinatura  
e carimbo do Responsável

## FICHA DE AVALIAÇÃO TÉCNICA

Processo Licitatório nº 019/2021

Pregão Eletrônico nº 005/2021

<b>Identificação: Descritivo do edital - Item 25</b> Foco Refletor Ambulatorial - Iluminação Led, luz fria e branca, Haste Flexível e Cromada. Regulagem de altura. Base com 04 ou 05 rodízios - Pintura em epóxi. Bivolt. Garantia mínima de 12 meses. INMETRO/ABNT
<b>Produto Ofertado:</b> Mesa auxiliar aço inox
<b>Marca/Modelo:</b> Metalic Medical
<b>Proponente:</b> MZZ COMÉRCIO DE PRODUTOS PARA A SAÚDE EIRELI

1) O produto atende ao descritivo solicitado em edital: ( ) sim  não

2) Parecer técnico/Justificativa/Comentários:

O produto não atende ao descritivo, pois não possui luz fria e branca.

Cleidiane Lopes dos Santos  
COREN 461551  
Enfermeira

Data: 12 / 03 / 2021

*Cleidiane*

Nome e Assinatura  
e carimbo do Responsável

Obs.: não possui Inmetro/ABNT



## FICHA DE AVALIAÇÃO TÉCNICA

**Processo Licitatório nº 019/2021**  
**Pregão Eletrônico nº 005/2021**

**Objeto:** Aquisição de equipamentos médicos, odontológicos, móveis hospitalares, móveis de escritório, equipamentos para processamento de dados, eletrodomésticos e utensílios em geral, conforme convênio nº 900705/2020 – Ministério da Saúde e ainda de acordo com as condições e especificações constantes no presente edital, inclusive em seus anexos, notadamente o Anexo I que vincula o Termo de Referência.

**Identificação: Descritivo do edital - Item 34**

Localizador de Ápice – Possuir seleção automática de frequência. Calibração: automática/ contínua. Possuir Tela frontal LCD. Não sofrer interferência de estruturas anatômicas adjacentes ao dente. Resultados precisos. Indicador Sonoro a frente do ápice. Funcionar tanto com bateria como ligado a tomada. Bateria recarregável. Bivolt. Garantia mínima de 12 meses. Registro ANVISA.

**Produto Ofertado:** LOCALIZADOR DE APICE

**Marca/Modelo:** GNATUS APX1

**Proponente:** MZZ - COMERCIO DE PRODUTOS PARA A SAUDE EIRELI

1) O produto atende ao descritivo solicitado em edital:  sim ( ) não

2) Parecer técnico/Justificativa/Comentários:

Equipamento atende aos descritivos do edital.

Samuel Geflen  
Cirurgião Dentista  
CRP 187.257/66  
CPF 000.000.000-00  
Data: 19 / 03 / 2021  
Nome e Assinatura  
e carimbo do Responsável



Ministério da Economia  
Secretaria Especial de Desburocratização, Gestão e Governo Digital  
Secretaria de Gestão

Sistema de Cadastramento Unificado de Fornecedores - SICAF

**Declaração**

Declaramos para os fins previstos na Lei nº 8.666, de 1993, conforme documentação registrada no SICAF, que a situação do fornecedor no momento é a seguinte:

**Dados do Fornecedor**

CNPJ: 24.384.602/0001-58 DUNS@: 944466284  
Razão Social: MZZ - COMERCIO DE PRODUTOS PARA A SAUDE EIRELI  
Nome Fantasia:  
Situação do Fornecedor: Credenciado Data de Vencimento do Cadastro: 08/04/2021  
Natureza Jurídica: EMPRESA INDIVIDUAL DE RESPONSABILIDADE LIMITADA (DE NATUREZA EMPRESÁRIA)  
MEI: Não  
Porte da Empresa: Micro Empresa

**Ocorrências e Impedimentos**

Ocorrência: Nada Consta  
Impedimento de Licitar: Nada Consta  
Ocorrências Impeditivas indiretas: Nada Consta  
Vínculo com "Serviço Público": Nada Consta

**Níveis cadastrados:**

**I - Credenciamento**

**II - Habilitação Jurídica**

**III - Regularidade Fiscal e Trabalhista Federal**

Receita Federal e PGFN Validade: 08/04/2021

FGTS Validade: 27/03/2021

Trabalhista (<http://www.tst.jus.br/certidao>) Validade: 20/08/2021

**IV - Regularidade Fiscal Estadual/Distrital e Municipal**

Receita Estadual/Distrital Validade: 07/04/2021

Receita Municipal Validade: 04/04/2021

**V - Qualificação Técnica**

**VI - Qualificação Econômico-Financeira**

Validade: 30/04/2021

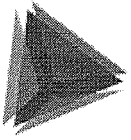

**TCEPR**  
TRIBUNAL DE CONTAS DO ESTADO DO PARANÁ

Consulta de Impedidos de Licitar

CNPJ: 24384602000158

NENHUM ITEM ENCONTRADO!

**TRIBUNAL DE CONTAS DA UNIÃO****Consulta Consolidada de Pessoa Jurídica**

Este relatório tem por objetivo apresentar os resultados consolidados de consultas eletrônicas realizadas diretamente nos bancos de dados dos respectivos cadastros. A responsabilidade pela veracidade do resultado da consulta é do Órgão gestor de cada cadastro consultado. A informação relativa à razão social da Pessoa Jurídica é extraída do Cadastro Nacional da Pessoa Jurídica, mantido pela Receita Federal do Brasil.

**Consulta realizada em:** 09/03/2021 17:55:00

**Informações da Pessoa Jurídica:**

Razão Social: **MZZ - COMERCIO DE PRODUTOS PARA A SAUDE EIRELI**  
CNPJ: **24.384.602/0001-58**

**Resultados da Consulta Eletrônica:**

Órgão Gestor: **TCU**  
Cadastro: **Licitantes Inidôneos**  
Resultado da consulta: **Nada Consta**

Para acessar a certidão original no portal do órgão gestor, clique [AQUI](#).

Órgão Gestor: **CNJ**  
Cadastro: **CNIA - Cadastro Nacional de Condenações Cíveis por Ato de Improbidade Administrativa e Inelegibilidade**  
Resultado da consulta: **Nada Consta**

Para acessar a certidão original no portal do órgão gestor, clique [AQUI](#).

Órgão Gestor: **Portal da Transparência**  
Cadastro: **Cadastro Nacional de Empresas Inidôneas e Suspensas**  
Resultado da consulta: **Nada Consta**

Para acessar a certidão original no portal do órgão gestor, clique [AQUI](#).

Órgão Gestor: **Portal da Transparência**  
Cadastro: **CNEP - Cadastro Nacional de Empresas Punidas**  
Resultado da consulta: **Nada Consta**

Para acessar a certidão original no portal do órgão gestor, clique [AQUI](#).

Obs: A consulta consolidada de pessoa jurídica visa atender aos princípios de simplificação e

000760

ca

racionalização de serviços públicos digitais. Fundamento legal: Lei nº 12.965, de 23 de abril de 2014, Lei nº 13.460, de 26 de junho de 2017, Lei nº 13.726, de 8 de outubro de 2018, Decreto nº 8.638 de 15, de janeiro de 2016.

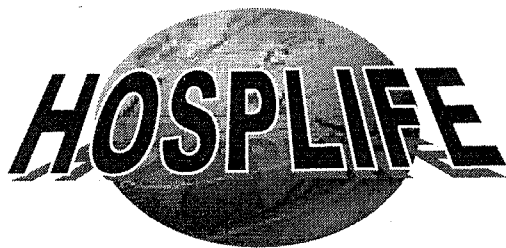

**Hosplife Ltda.**  
Rod João Paulo, 695 – João Paulo  
Florianópolis - SC - Brasil – Cep: 88.030-300  
**Fone: (048) 3334 8174**  
CGC/MF: 03.952.368/0001-48  
Ins.Estadual: 254.073.638  
E- mail: h.hosplife@yahoo.com.br

**Cliente:** CONSÓRCIO INTERMUNICIPAL DE SAÚDE – CONIMS/PR  
**Pregão Eletrônico:** 005/2020  
**Data da Proposta:** 04/03/2021  
**Data de abertura:** 05/03/2021 às 09:00

### PROPOSTA COMERCIAL

**RAZÃO SOCIAL:** Hosplife Ltda  
**CNPJ:** 03.952.368/0001-48  
**ENDEREÇO:** Rod João Paulo, 695 – João Paulo – Florianópolis – SC – CEP: 88.030-300  
**CONTATO (NOME):** Roselei Maria Rachadel Sartori  
**FONE:** (48) 3334 8174  
**E-MAIL:** h.hosplife@yahoo.com.br  
**BANCO:** Banco do Brasil  
**AGÊNCIA:** 3174-7  
**CONTA CORRENTE:** 106621-8

### PROPOSTA REFERENTE AO PREGÃO ELETRÔNICO Nº 005/5021

**Item: 23**

**Descrição:** TONÔMETRO DE APLANAÇÃO - Fixo Acoplador para lâmpada de fenda e calibrador, medição através de prisma, ajuste de medição 0 a 80mmHg, precisão +/- 0,5 mmHg. Deve acompanhar 10 prismas e calibrador. Garantia mínima de 12 meses. Registro ANVISA.

**Qtd:** 01

**Marca/fabricante-modelo:** CHINA WENZHOU – TW 2417R

**Nº Registro ANVISA:** 81253559002

**Valor Unitário:** R\$ 5.500,00 ( cinco mil e reais )

**Valor Total:** R\$ 5.500,00 ( cinco mil e reais )

**Item: 24**

**Descrição:** LENSÔMETRO DIGITAL E AUTOMÁTICO - Capaz de realizar medidas em todos os tipos de

#### DADOS BANCÁRIOS

Banco do Brasil

AG: 3174-7

C/C: 106621-8

Hosplife Ltda  
ROSELEI MARIA RACHADEL SARTORI  
SÓCIA-GERENTE

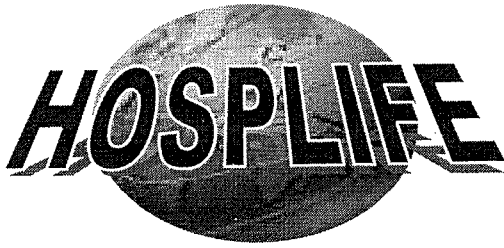

**Hosplife Ltda.**  
Rod João Paulo, 695 – João Paulo  
Florianópolis - SC - Brasil – Cep: 88.030-300  
**Fone: (048) 3334 8174**  
CGC/MF: 03.952.368/0001-48  
Ins.Estadual: 254.073.638  
E- mail: h.hosplife@yahoo.com.br

meio como: lentes esféricas, cilíndricas, de contato e de óculos de sol. Deve apresentar as seguintes características: Potência esférica: 0 a +/- 25D (com gradações de 0,01/0,12D/0,25D); Potência cilíndrica: 0 a +/- 10D (com gradações de 0,01/0,12D/0,25D); Eixo cilíndrico: 0° a 180° (com gradações de 1°); Adição: 0 a +10D (com gradações de 0,01/0,12D/0,25D); Potência prismática: 0 a 10 (com gradações de 0,01/0,12/0,25); Fonte luminosa: LED, comprimento de onda mínima na faixa de 525nm, fonte luminosa medição UVmínima de 365nm; Modo do cilindro: MIX +/-; Modo de prisma: X-Y (coordenadas ortogonais), P-B (coordenadas polares), sem display; Detecção de lentes: simples/progressiva/automática; Visor/monitor: LCD colorido; Dados do Display: S, C, A, P, ADD e R/L; Interface externa: mínimo de 01 entrada RS232C e 01 entrada USB ( desejável 01 entrada LAN); Bivolt. Garantia mínima de 12 meses.

**Qtd: 01**

**Marca/fabricante-modelo: 4 NEW VISION – NV3000**

**Nº Registro ANVISA: ISENTO**

**Valor Unitário: R\$ 9.000,00 ( nove mil reais )**

**Valor Total: R\$ 9.000,00 ( nove mil reais )**

**VALOR GLOBAL DA PROPOSTA:**  
**R\$ 14.500,00 ( quatorze mil e quinhentos reais )**

<b>Validade da Proposta (dias):</b>	60 (sessenta) dias
<b>Prazo de Entrega (dias):</b>	30 (trinta) dias
<b>Condições de Pagamento (dias):</b>	05 (cinco) dias
<b>Frete:</b>	Incluso
<b>Impostos:</b>	Incluso
<b>Assistência Técnica/Garantia:</b>	Permanente / 12 (doze) meses
<b>Local de entrega:</b>	Conforme solicitação do Cliente

Declaramos, para todos os fins de direito, que cumprimos plenamente os requisitos de habilitação e que nossa proposta está em conformidade com as exigências do instrumento convocatório (edital).

**Informações adicionais\***

Declaramos que estamos sob o Regime de Tributação de Microempresa e Empresa de Pequeno Porte, conforme estabelece o artigo 3º da Lei Complementar 123, de 14 de dezembro de 2006.

**DADOS BANCÁRIOS**

Banco do Brasil

AG: 3174-7

C/C: 106621-8

**Hosplife Ltda**  
**ROSELEI MARIA RACHADEL SARTORI**  
**SÓCIA-GERENTE**



**Hosplife Ltda.**  
Rod João Paulo, 695 – João Paulo  
Florianópolis - SC - Brasil – Cep: 88.030-300  
**Fone: (048) 3334 8174**  
CGC/MF: 03.952.368/0001-48  
Ins.Estadual: 254.073.638  
E- mail: h.hosplife@yahoo.com.br



Somos EPP

Prazo de validade da proposta: mínimo 60 (sessenta) dias, contados da data estipulada para a abertura do presente certame.

Declaração de garantia mínima de 12 (doze) meses, contidos a partir do recebimento.

03.952.368/0001-48  
**HOSPLIFE LTDA.**  
ROD. JOÃO PAULO, 695  
JOÃO PAULO - CEP 88030-300  
FLORIANÓPOLIS - SC

**DADOS BANCÁRIOS**

Banco do Brasil

AG: 3174-7  
C/C: 106621-8

Hosplife Ltda  
ROSELEI MARIA RACHADEL SARTORI  
SÓCIA-GERENTE



## FICHA DE AVALIAÇÃO TÉCNICA

Processo Licitatório nº 019/2021  
Pregão Eletrônico nº 005/2021

<b>Identificação: Descritivo do edital - Item 23</b> Tonômetro de aplanção fixo com acoplador para lâmpada de fenda e calibrador, medição através de prisma, ajuste de medição 0 a 80mmHg, precisão +/- 0,5 mmHg. Deve acompanhar 10 prismas e calibrador. Possuir todos os acessórios para o seu perfeito funcionamento. Garantia mínima de 12 meses. Registro ANVISA.
<b>Produto Ofertado:</b> TONÔMETRO
<b>Marca/Modelo:</b> CHINA WENZHOU DONGWU TW 2417R
<b>Proponente:</b> HOSPLIFE COMERCIO DE EQUIPAMENTOS HOSPITALARES LTDA

1) O produto atende ao descritivo solicitado em edital: (X) sim ( ) não

2) Parecer técnico/Justificativa/Comentários:

ok.

---

---

---

---

---

---

---

Data: 18, 03, 2021

Dr. Marcelo Machado Estevão Pires  
Oftalmologista - CONIMS  
CRM - 27332

Nome e Assinatura  
e carimbo do Responsável

## FICHA DE AVALIAÇÃO TÉCNICA

**Processo Licitatório nº 019/2021**  
**Pregão Eletrônico nº 005/2021**

**Identificação: Descritivo do edital - Item 24**

Lensômetro digital e automático capaz de realizar medidas em todos os tipos de meio como: lentes esféricas, cilíndricas, de contato e de óculos de sol. Deve apresentar as seguintes características: Potência esférica: 0 a +/- 25D (com gradações de 0,01/0,12D/0,25D; Potência cilíndrica: 0 a +/- 10D (com gradações de 0,01/0,12D/0,25D); Eixo cilíndrico: 0° a 180° (com gradações de 1°); Adição: 0 a +10D (com gradações de 0,01/0,12D/0,25D); Potência prismática: 0 a 10 (com gradações de 0,01/0,12/0,25); Fonte luminosa: LED, comprimento de onda mínimo na faixa de 525nm, Fonte luminosa medição UV mínima de 365nm; Modo do cilindro: MIX +/-; Modo de prisma: X-Y (coordenadas ortogonais), P-B (coordenadas polares), sem display; Detecção de lentes: simples/progressiva/automática; Visor/monitor: LCD colorido; Dados do Display: S, C, A, P, ADD e R/L; Interface externa: mínimo de 01 entrada RS232C e 01 entrada USB (desejável 01 entrada LAN); Bivolt. Garantia mínima de 12 meses.

**Produto Ofertado:** LENSÔMETRO

**Marca/Modelo:** 4 NEW VISION NV 3000

**Proponente:** HOSPLIFE COMERCIO DE EQUIPAMENTOS HOSPITALARES LTDA

1) O produto atende ao descritivo solicitado em edital:  sim ( ) não

2) Parecer técnico/Justificativa/Comentários:

OK.

Data:

18, 03, 2021

Dr. Marcelo Machado Estevão Pires  
Oftalmologista - CONIMS  
CRM - 27332

Nome e Assinatura

e carimbo do Responsável

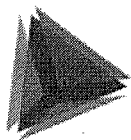

**TCEPR**  
TRIBUNAL DE CONTAS DO ESTADO DO PARANÁ

Consulta de Impedidos de Licitar

CNPJ: 03952368000148

NENHUM ITEM ENCONTRADO!



**TRIBUNAL DE CONTAS DA UNIÃO**

**Consulta Consolidada de Pessoa Jurídica**

Este relatório tem por objetivo apresentar os resultados consolidados de consultas eletrônicas realizadas diretamente nos bancos de dados dos respectivos cadastros. A responsabilidade pela veracidade do resultado da consulta é do Órgão gestor de cada cadastro consultado. A informação relativa à razão social da Pessoa Jurídica é extraída do Cadastro Nacional da Pessoa Jurídica, mantido pela Receita Federal do Brasil.

Consulta realizada em: 11/03/2021 11:31:40

**Informações da Pessoa Jurídica:**

Razão Social: **HOSPLIFE COMERCIO DE EQUIPAMENTOS HOSPITALARES LTDA**  
CNPJ: **03.952.368/0001-48**

**Resultados da Consulta Eletrônica:**

Órgão Gestor: **TCU**  
Cadastro: **Licitantes Inidôneos**  
Resultado da consulta: **Nada Consta**

Para acessar a certidão original no portal do órgão gestor, clique [AQUI](#).

Órgão Gestor: **CNJ**  
Cadastro: **CNIA - Cadastro Nacional de Condenações Cíveis por Ato de Improbidade Administrativa e Inelegibilidade**  
Resultado da consulta: **Nada Consta**

Para acessar a certidão original no portal do órgão gestor, clique [AQUI](#).

Órgão Gestor: **Portal da Transparência**  
Cadastro: **Cadastro Nacional de Empresas Inidôneas e Suspensas**  
Resultado da consulta: **Nada Consta**

Para acessar a certidão original no portal do órgão gestor, clique [AQUI](#).

Órgão Gestor: **Portal da Transparência**  
Cadastro: **CNEP - Cadastro Nacional de Empresas Punidas**  
Resultado da consulta: **Nada Consta**

Para acessar a certidão original no portal do órgão gestor, clique [AQUI](#).

Obs: A consulta consolidada de pessoa jurídica visa atender aos princípios de simplificação e racionalização de serviços públicos digitais. Fundamento legal: Lei nº 12.965, de 23 de abril de 2014, Lei nº 13.460, de 26 de junho de 2017, Lei nº 13.726, de 8 de outubro de 2018, Decreto nº 8.638 de 15, de janeiro de 2016.



Ministério da Economia  
Secretaria Especial de Desburocratização, Gestão e Governo Digital  
Secretaria de Gestão

Sistema de Cadastramento Unificado de Fornecedores - SICAF

**Declaração**

Declaramos para os fins previstos na Lei nº 8.666, de 1993, conforme documentação registrada no SICAF, que a situação do fornecedor no momento é a seguinte:

**Dados do Fornecedor**

CNPJ: 03.952.368/0001-48 DUNS®: 912598851  
Razão Social: HOSPLIFE COMERCIO DE EQUIPAMENTOS HOSPITALARES LTDA  
Nome Fantasia: HOSPLIFE COMERCIO DE EQUIPAMENTOS HOSPITALARES  
Situação do Fornecedor: Credenciado Data de Vencimento do Cadastro: 29/03/2021  
Natureza Jurídica: SOCIEDADE EMPRESÁRIA LIMITADA  
MEI: Não  
Porte da Empresa: Empresa de Pequeno

**Ocorrências e Impedimentos**

Ocorrência: Consta  
Impedimento de Licitar: Nada Consta  
Ocorrências Impeditivas indiretas: Nada Consta  
Vínculo com "Serviço Público": Nada Consta

**Níveis cadastrados:**

**I - Credenciamento**

**II - Habilitação Jurídica**

**III - Regularidade Fiscal e Trabalhista Federal**

Receita Federal e PGFN Validade: 18/08/2021  
FGTS Validade: 24/03/2021  
Trabalhista (<http://www.tst.jus.br/certidao>) Validade: 31/08/2021

**IV - Regularidade Fiscal Estadual/Distrital e Municipal**

Receita Estadual/Distrital Validade: 02/05/2021  
Receita Municipal Validade: 05/04/2021

**V - Qualificação Técnica**

**VI - Qualificação Econômico-Financeira**

Validade: 31/05/2021

000770  
08

**Ao Consórcio Intermunicipal de Saúde - CONIMS**  
**Pregão Eletrônico Nº 0105/2021**  
**Abertura Dia 05-03-2021**  
**Horário: 09:00 horas**

**Proposta de Preço**

ITENS	DESCRIÇÃO	QUANT.	UNID.	FAB./MARCA	MODELO	V. UNITÁRIO	V. TOTAL
25	FOCO REFLETOR AMBULATORIAL - ILUMINAÇÃO LED, LUZ FRIA E BRANCA, HASTE FLEXÍVEL E CROMADA. REGULAGEM DE ALTURA. BASE COM 04 OU 05 RODÍZIOS - PINTURA EM EPÓXI. BIVOLT. GARANTIA MÍNIMA DE 12 MESES. INMETRO/ABNT	1	UND	DORJA	FC 500	R\$ 379,00	R\$ 379,00
26	BISTURI ELÉTRICO - POTÊNCIA ATÉ 100 W, POSSUIR FUNÇÃO BIPOLAR E ALARMES. POSSUIR CIRCUITO DE CORTE PURO, BLEND E COAGULAÇÃO. CONTROLE DIGITAL. DEVERÃO ACOMPANHAR O BISTURI ELÉTRICO TODOS OS ACESSÓRIOS APLICÁVEIS NECESSÁRIOS PARA SUA UTILIZAÇÃO. INDICADO PARA DIVERSOS TIPOS DE CIRURGIA. GARANTIA MÍNIMA DE 12 MESES. REGISTRO ANVISA.	3	UND	EMAI-TRANSMAI	BP 150	R\$ 4.685,66	R\$ 14.056,98
33	LASER PARA TRATAMENTO ODONTOLÓGICO - TIPO DE MESA, FREQUÊNCIA: COM 02 COMPRIMENTOS DE ONDA. DISPLAY DIGITAL QUE PERMITA PROGRAMAR APLICAÇÕES DE DOSES. DEVE ACOMPANHAR TODOS OS ITENS NECESSÁRIOS PARA SEU PERFEITO FUNCIONAMENTO E SEGURANÇA NA SUA UTILIZAÇÃO. GARANTIA MÍNIMA DE 12 MESES. REGISTRO ANVISA.	1	UND	OMNIA	ECCO FIBRAS	R\$ 8.990,00	R\$ 8.990,00
VALOR TOTAL DA PROPOSTA							R\$ 23.425,98

**Concordamos com todas as normas do Edital.**  
**Validade da Proposta: Conforme Edital**  
**Prazo de Entrega: Conforme Edital**  
**Garantia Mínima de 12 meses**

**Dados Bancários**  
**Banco do Brasil**  
**Agência: 8108-6**  
**Conta: 724-2**

**Barão de Cotegipe, 19 de março de 2021.**

**CASSIANO TIAGO**

**CHIES:00746612052**

Assinado de forma digital por  
CASSIANO TIAGO CHIES:00746612052  
Dados: 2021.03.31 14:27:07 -03'00'

**CASSIANO TIAGO CHIES**

**SÓCIO**

**RG: 6090008548**

**CPF: 007.466.120-52**

## FICHA DE AVALIAÇÃO TÉCNICA

Processo Licitatório nº 019/2021

Pregão Eletrônico nº 005/2021

**Identificação: Descritivo do edital - Item 25**

Foco Refletor Ambulatorial - Iluminação Led, luz fria e branca, Haste Flexível e Cromada. Regulagem de altura. Base com 04 ou 05 rodízios - Pintura em epóxi. Bivolt. Garantia mínima de 12 meses. INMETRO/ABNT

**Produto Ofertado:** Foco Refletor ambulatorial

**Marca/Modelo:** DORJA FC 500

**Proponente:** DELTA SHOP DIST. DE PROD. HOSP. LTDA

1) O produto atende ao descritivo solicitado em edital: ( ) sim (X) não

2) Parecer técnico/Justificativa/Comentários:

O produto não atende ao descritivo, pois não possui iluminação led e sim lâmpada de diodica, que gera bastante calor.

Data: 17 / 03 / 2021

Cleidiane Lopes dos Santos  
COREN 461551  
Enfermeira

*Cleidiane*  
Nome e Assinatura  
e carimbo do Responsável



## FICHA DE AVALIAÇÃO TÉCNICA

Processo Licitatório nº 019/2021

Pregão Eletrônico nº 005/2021

**Objeto:** Aquisição de equipamentos médicos, odontológicos, móveis hospitalares, móveis de escritório, equipamentos para processamento de dados, eletrodomésticos e utensílios em geral, conforme convênio nº 900705/2020 – Ministério da Saúde e ainda de acordo com as condições e especificações constantes no presente edital, inclusive em seus anexos, notadamente o Anexo I que vincula o Termo de Referência.

**Identificação: Descritivo do edital - Item 26**

Bisturi Elétrico - Potência até 100 W, possuir função bipolar e alarmes. Possuir circuito de corte puro, blend e coagulação. Controle digital. Deverão acompanhar o bisturi elétrico todos os acessórios aplicáveis necessários para sua utilização. Indicado para diversos tipos de cirurgia. Garantia mínima de 12 meses. Registro ANVISA.

**Produto Ofertado:** BISTURI ELETRICO

**Marca/Modelo:** EMAI TRANSMAI BP 150

**Proponente:** DELTA SHOP DIST. DE PROD. HOSP. LTDA

1) O produto atende ao descritivo solicitado em edital:  sim ( ) não

2) Parecer técnico/Justificativa/Comentários:

O produto atende ao descritivo.

---

---

---

---

---

---

Data: 19 / 03 / 2021



Nome e Assinatura  
e carimbo do Responsável

## FICHA DE AVALIAÇÃO TÉCNICA

Processo Licitatório nº 019/2021

Pregão Eletrônico nº 005/2021

**Identificação: Descritivo do edital - Item 33**

Laser para Tratamento Odontológico - tipo de mesa, frequência: com 02 comprimentos de onda. Display digital que permita programar aplicações de doses. Deve acompanhar todos os itens necessários para seu perfeito funcionamento e segurança na sua utilização. Garantia mínima de 12 meses. Registro ANVISA.

**Produto Ofertado:** Laser para tratamento odontológico

**Marca/Modelo:** OMNIA

**Proponente:** DELTA SHOP - DISTRIBUIDORA DE PRODUTOS HOSPITALARES LTD

1) O produto atende ao descritivo solicitado em edital:  sim ( ) não

2) Parecer técnico/Justificativa/Comentários:

O aparelho atende os pré requisitos solicitados

Data: 22 / 03 / 21

Dra. Cristiane Dalzotto  
Cir. Bucomaxiofacial - CONIMS  
CRO/PR 9.818



Nome e Assinatura  
e carimbo do Responsável



Ministério da Economia  
Secretaria Especial de Desburocratização, Gestão e Governo Digital  
Secretaria de Gestão

Sistema de Cadastramento Unificado de Fornecedores - SICAF

**Declaração**

Declaramos para os fins previstos na Lei nº 8.666, de 1993, conforme documentação registrada no SICAF, que a situação do fornecedor no momento é a seguinte:

**Dados do Fornecedor**

CNPJ: 19.316.524/0001-14 DUNS®: 902334652  
Razão Social: DELTA SHOP - DISTRIBUIDORA DE PRODUTOS HOSPITALARES LTDA  
Nome Fantasia: DELTA SHOP  
Situação do Fornecedor: Credenciado Data de Vencimento do Cadastro: 28/02/2022  
Natureza Jurídica: SOCIEDADE EMPRESÁRIA LIMITADA  
MEI: Não  
Porte da Empresa: Micro Empresa

**Ocorrências e Impedimentos**

Ocorrência: Nada Consta  
Impedimento de Licitar: Nada Consta  
Ocorrências Impeditivas indiretas: Nada Consta  
Vínculo com "Serviço Público": Nada Consta

**Níveis cadastrados:**

Documento(s) assinalado(s) com "\*" está(ão) com prazo(s) vencido(s).  
Fornecedor possui alguma pendência no Nível de Cadastramento indicado. Verifique mais informações sobre pendências nas funcionalidades de consulta.

**I - Credenciamento (Possui Pendência)**

**II - Habilitação Jurídica (Possui Pendência)**

**III - Regularidade Fiscal e Trabalhista Federal**

Receita Federal e PGFN	Validade:	23/05/2021
FGTS	Validade:	23/03/2021
Trabalhista ( <a href="http://www.tst.jus.br/certidao">http://www.tst.jus.br/certidao</a> )	Validade:	16/07/2021

**IV - Regularidade Fiscal Estadual/Distrital e Municipal (Possui Pendência)**

Receita Estadual/Distrital	Validade:	02/12/2017 (*)
Receita Municipal	Validade:	31/12/2017 (*)

**VI - Qualificação Econômico-Financeira (Possui Pendência)**

Sem Informação

**TRIBUNAL DE CONTAS DA UNIÃO****Consulta Consolidada de Pessoa Jurídica**

Este relatório tem por objetivo apresentar os resultados consolidados de consultas eletrônicas realizadas diretamente nos bancos de dados dos respectivos cadastros. A responsabilidade pela veracidade do resultado da consulta é do Órgão gestor de cada cadastro consultado. A informação relativa à razão social da Pessoa Jurídica é extraída do Cadastro Nacional da Pessoa Jurídica, mantido pela Receita Federal do Brasil.

**Consulta realizada em:** 15/03/2021 08:40:42

**Informações da Pessoa Jurídica:**

Razão Social: **DELTA SHOP - DISTRIBUIDORA DE PRODUTOS HOSPITALARES LTDA**  
CNPJ: **19.316.524/0001-14**

**Resultados da Consulta Eletrônica:**

Órgão Gestor: **TCU**  
Cadastro: **Licitantes Inidôneos**  
Resultado da consulta: **Nada Consta**

Para acessar a certidão original no portal do órgão gestor, clique [AQUI](#).

Órgão Gestor: **CNJ**  
Cadastro: **CNIA - Cadastro Nacional de Condenações Cíveis por Ato de Improbidade Administrativa e Inelegibilidade**  
Resultado da consulta: **Nada Consta**

Para acessar a certidão original no portal do órgão gestor, clique [AQUI](#).

Órgão Gestor: **Portal da Transparência**  
Cadastro: **Cadastro Nacional de Empresas Inidôneas e Suspensas**  
Resultado da consulta: **Nada Consta**

Para acessar a certidão original no portal do órgão gestor, clique [AQUI](#).

Órgão Gestor: **Portal da Transparência**  
Cadastro: **CNEP - Cadastro Nacional de Empresas Punidas**  
Resultado da consulta: **Nada Consta**

Para acessar a certidão original no portal do órgão gestor, clique [AQUI](#).

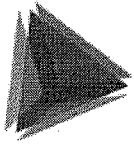

**TCEPR**  
TRIBUNAL DE CONTAS DO ESTADO DO PARANÁ

Consulta de Impedidos de Licitar

CNPJ: 19316524000114

NENHUM ITEM ENCONTRADO!

## Histórico do Empregador

O Histórico do Empregador apresenta os registros dos CRF concedidos nos últimos 24 meses, conforme Manual de Orientações Regularidade do Empregador.

**Inscrição:** 19.316.524/0001-14

**Razão social:** DELTA SHOP DISTRIBUIDORA DE PRODUTOS HOSPITALARES LTDA

Data de Emissão/Leitura	Data de Validade	Número do CRF
13/03/2021	13/03/2021 a 11/04/2021	2021031302223209942470
02/02/2021	22/02/2021 a 23/03/2021	2021022202010178536877
03/02/2021	03/02/2021 a 04/03/2021	2021020303555128745486
15/01/2021	15/01/2021 a 13/02/2021	2021011504560445832508
27/12/2020	27/12/2020 a 25/01/2021	2020122703391963659760
08/12/2020	08/12/2020 a 06/01/2021	2020120804455861329233
19/11/2020	19/11/2020 a 18/12/2020	2020111904251169198630
31/10/2020	31/10/2020 a 29/11/2020	2020103103320433689724
12/10/2020	12/10/2020 a 10/11/2020	2020101203005953907489
23/09/2020	23/09/2020 a 22/10/2020	2020092304470856288430
03/09/2020	03/09/2020 a 02/10/2020	2020090305133734862678
15/08/2020	15/08/2020 a 13/09/2020	2020081505354155363142
27/07/2020	27/07/2020 a 25/08/2020	2020072705002298889632
08/07/2020	08/07/2020 a 06/08/2020	2020070809445441573469
19/03/2020	19/03/2020 a 16/07/2020	2020031903363096123989
29/02/2020	29/02/2020 a 27/06/2020	2020022902175560089166
10/02/2020	10/02/2020 a 10/03/2020	2020021004264601316923
20/01/2020	20/01/2020 a 18/02/2020	2020012008410455731603
29/12/2019	29/12/2019 a 27/01/2020	2019122904572708107968
09/12/2019	09/12/2019 a 07/01/2020	2019120903455644156419
15/11/2019	15/11/2019 a 14/12/2019	2019111521275390360075
25/10/2019	25/10/2019 a 23/11/2019	2019102504140491500998
06/10/2019	06/10/2019 a 04/11/2019	2019100603162748291818
17/09/2019	17/09/2019 a 16/10/2019	2019091704073535066344
29/08/2019	29/08/2019 a 27/09/2019	2019082905074181076114
10/08/2019	10/08/2019 a 08/09/2019	2019081003281703196328
22/07/2019	22/07/2019 a 20/08/2019	2019072202094678925912
03/07/2019	03/07/2019 a 01/08/2019	2019070303391735462848
14/06/2019	14/06/2019 a 13/07/2019	2019061403290529239136
26/05/2019	26/05/2019 a 24/06/2019	2019052602581428631270
07/05/2019	07/05/2019 a 05/06/2019	2019050705121910870052

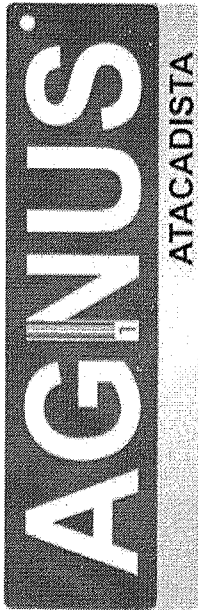

Agnus Comércio de Máquinas e Equipamentos Eireli.  
Rua Neusa Aurora Diniz, 133 Forquilha São José/SC  
CEP: 88106-771  
CNPJ: 14.676.091/0001-94 I.E: 256.581.754  
Fone/Fax: (48) 3039-2759 e (48) 3372-1949  
E-mail: agnusatacadista@agnusatacadista.com.br

CONIMS  
Pregão Eletrônico 05/2020

Item	DESCRIÇÃO	Marca/Modelo	UNID.	QUANT.	R\$ UNIT.	R\$ TOTAL
27	Criocautério dermatológico, abastecido de Nitrogênio, fabricado em materiais isolantes e aço inoxidável. Capacidade mínima de 350 ml. Deve acompanhar Kit com 9 (nove) ponteiros, sendo 6 ponteiros spray, 2 (duas) de contato e 1(um) adaptador de agulha. Garantia mínima de 12 meses. Registro ANVISA	Nitrospray/ Nitrospray 350ml	Frasco 350,00 ML	1	R\$ 3.178,50	R\$ 3.178,50
37	Balança Antropométrica para Obesos, modo de operação digital, capacidade obeso mínimo de 250 kg até 300 kg, com régua antropométrica até 2 metros. Registro ANVISA.	Welmy/W300A	unid	1	R\$ 1.591,59	R\$ 1.591,59
<b>Valor total: Quatro mil, setecentos e setenta reais e nove centavos.</b>						R\$ 4.770,09

Validade da proposta: 60 (sessenta) dias, contados da data limite para apresentação da proposta

Prazo de entrega: 30 (trinta) dias úteis, contados da data da retirada da Autorização de Fornecimento.

Local de Entrega: CRE Chopinzinho: R. Santiago Dantas n° 4826, Bairro Centro, Chopinzinho, PR, CEP: 85560-000.

Prazo de Pagamento: 05 (cinco) dias úteis.

Garantia: 12 (doze) Meses, contados da entrega do produto, salvo em casos comprovados que o defeito foi ocasionado por mau uso por parte do contratante e/ou seus funcionários

Impostos: Nos preços ofertados estão incluídos todo e quaisquer impostos, que venham a incidir sobre o objeto ofertado, assim como fretes, taxas e quaisquer outros encargos.

Declaramos que acatamos todas as normas e condições do edital, e que em caso de omissão de nossa proposta de preços, que se torne válido nesta proposta toda as condições do edital.

EMPRESA OPTANTE PELO SIMPLES NACIONAL

A entrega do produto é feita de acordo com a especificação constante no edital e em nossa proposta, qualquer divergência entre a nota de empenho e o edital, será sempre considerado o edital (inc. XI do art. 55 que constitui condição necessária a ser observada no instrumento do contrato a "vinculação ao edital de licitação (...) e à proposta do licitante vencedor").

São José, 05 de Março de 2021.

Banco do Brasil  
AG. 2638-7 C/C. 45184-3

Denis Teixeira  
Empresário  
CPF: 074.417.459.77  
RG: 5.363.262

000778

## FICHA DE AVALIAÇÃO TÉCNICA

**Processo Licitatório nº 019/2021**  
**Pregão Eletrônico nº 005/2021**

**Objeto:** Aquisição de equipamentos médicos, odontológicos, móveis hospitalares, móveis de escritório, equipamentos para processamento de dados, eletrodomésticos e utensílios em geral, conforme convênio nº 900705/2020 – Ministério da Saúde e ainda de acordo com as condições e especificações constantes no presente edital, inclusive em seus anexos, notadamente o Anexo I que vincula o Termo de Referência.

**Identificação: Descritivo do edital - Item 27**

Criocautério dermatológico, abastecido de Nitrogênio, fabricado em materiais isolantes e aço inoxidável. Capacidade mínima de 350-ml. Deve acompanhar Kit com 9 (nove) ponteiros, sendo 6 ponteiros spray, 2 (duas) de contato e 1(um) adaptador de agulha. Garantia mínima de 12 meses. Registro ANVISA.

**Produto Ofertado:** CRIOCAUTÉRIO

**Marca/Modelo:** NITROSPRAY

**Proponente:** AGNUS COMERCIO DE MAQUINAS E EQUIPAMENTOS EIRELI

1) O produto atende ao descritivo solicitado em edital: (  ) sim ( ) não

2) Parecer técnico/Justificativa/Comentários:

*O produto apresentado atende ao descritivo*

Data: 19, 03, 2021

  
\_\_\_\_\_  
Nome e Assinatura  
e carimbo do Responsável



**NITROSPRAY**  
EQUIPAMENTOS MÈDICOS

**ITEM 27**



## FICHA DE AVALIAÇÃO TÉCNICA

Processo Licitatório nº 019/2021  
Pregão Eletrônico nº 005/2021

<b>Identificação: Descritivo do edital - Item 37</b> Balança Antropométrica para Obesos, modo de operação digital, capacidade obeso mínimo de 250 kg até 300 kg, com régua antropométrica até 2 metros. INMETRO.
<b>Produto Ofertado:</b> BALANÇA
<b>Marca/Modelo:</b> WELMYW-300A
<b>Proponente:</b> AGNUS COMERCIO DE MAQUINAS E EQUIPAMENTOS EIRELI

1) O produto atende ao descritivo solicitado em edital:  sim ( ) não

2) Parecer técnico/Justificativa/Comentários:

*O produto atende ao descritivo.*

---

---

---

---

---

---

Cleidiane Lopes dos Santos  
COREN 461551  
Enfermeira

Data: 22, 03, 2021

*Cleidiane*  
\_\_\_\_\_  
Nome e Assinatura  
e carimbo do Responsável



Ministério da Economia  
Secretaria Especial de Desburocratização, Gestão e Governo Digital  
Secretaria de Gestão

Sistema de Cadastramento Unificado de Fornecedores - SICAF

**Declaração**

Declaramos para os fins previstos na Lei nº 8.666, de 1993, conforme documentação registrada no SICAF, que a situação do fornecedor no momento é a seguinte:

**Dados do Fornecedor**

CNPJ: 14.676.091/0001-94 DUNS®: 901124472  
Razão Social: AGNUS COMERCIO DE MAQUINAS E EQUIPAMENTOS EIRELI  
Nome Fantasia: AGNUS ATACADISTA  
Situação do Fornecedor: Credenciado Data de Vencimento do Cadastro: 09/02/2022  
Natureza Jurídica: EMPRESA INDIVIDUAL DE RESPONSABILIDADE LIMITADA (DE NATUREZA EMPRESÁRIA)  
MEI: Não  
Porte da Empresa: Empresa de Pequeno

**Ocorrências e Impedimentos**

Ocorrência: Consta  
Impedimento de Licitar: Nada Consta  
Ocorrências Impeditivas indiretas: Nada Consta  
Vínculo com "Serviço Público": Nada Consta

**Níveis cadastrados:**

I - Credenciamento

II - Habilitação Jurídica

III - Regularidade Fiscal e Trabalhista Federal

Receita Federal e PGFN	Validade:	23/06/2021
FGTS	Validade:	09/04/2021
Trabalhista ( <a href="http://www.tst.jus.br/certidao">http://www.tst.jus.br/certidao</a> )	Validade:	07/09/2021

IV - Regularidade Fiscal Estadual/Distrital e Municipal

Receita Estadual/Distrital	Validade:	18/04/2021
Receita Municipal	Validade:	27/05/2021

VI - Qualificação Econômico-Financeira

Validade:	31/05/2021
-----------	------------



**TRIBUNAL DE CONTAS DA UNIÃO**

**Consulta Consolidada de Pessoa Jurídica**

Este relatório tem por objetivo apresentar os resultados consolidados de consultas eletrônicas realizadas diretamente nos bancos de dados dos respectivos cadastros. A responsabilidade pela veracidade do resultado da consulta é do Órgão gestor de cada cadastro consultado. A informação relativa à razão social da Pessoa Jurídica é extraída do Cadastro Nacional da Pessoa Jurídica, mantido pela Receita Federal do Brasil.

Consulta realizada em: 15/03/2021 09:47:08

**Informações da Pessoa Jurídica:**

Razão Social: **AGNUS COMERCIO DE MAQUINAS E EQUIPAMENTOS EIRELI**  
CNPJ: **14.676.091/0001-94**

**Resultados da Consulta Eletrônica:**

Órgão Gestor: **TCU**  
Cadastro: **Licitantes Inidôneos**  
Resultado da consulta: **Nada Consta**

Para acessar a certidão original no portal do órgão gestor, clique [AQUI](#).

Órgão Gestor: **CNJ**  
Cadastro: **CNIA - Cadastro Nacional de Condenações Cíveis por Ato de Improbidade Administrativa e Inelegibilidade**  
Resultado da consulta: **Nada Consta**

Para acessar a certidão original no portal do órgão gestor, clique [AQUI](#).

Órgão Gestor: **Portal da Transparência**  
Cadastro: **Cadastro Nacional de Empresas Inidôneas e Suspensas**  
Resultado da consulta: **Nada Consta**

Para acessar a certidão original no portal do órgão gestor, clique [AQUI](#).

Órgão Gestor: **Portal da Transparência**  
Cadastro: **CNEP - Cadastro Nacional de Empresas Punidas**  
Resultado da consulta: **Nada Consta**

Para acessar a certidão original no portal do órgão gestor, clique [AQUI](#).

Obs: A consulta consolidada de pessoa jurídica visa atender aos princípios de simplificação e

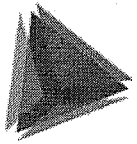

**TCEPR**  
TRIBUNAL DE CONTAS DO ESTADO DO PARANÁ

Consulta de Impedidos de Licitar

CNPJ: 14676091000194

NENHUM ITEM ENCONTRADO!

**J RIBEIRO COMERCIO ATACADISTA LTDA - EPP**

PREFEITURA MUNICIPAL DE PATO BRANCO - PR  
 CONSÓRCIO INTERMUNICIPAL DE SAÚDE  
 MODALIDADE: PREGÃO ELETRÔNICO  
 N.º DE ORDEM: 005/2020  
 TIPO DE LICITAÇÃO: MENOR PREÇO

DADOS DA EMPRESA:		
Empresa: J RIBEIRO COMÉRCIO ATACADISTA LTDA - EPP	Endereço: RUA: PAULO BRUGIN, 251 – JD. BELA SUÍÇA - CAMBÉ/PR. – CEP: 86.189-378	
CNPJ: 84.972.926/0001-39	IE.: 905.356.31-36	
Banco: BANCO DO BRASIL	Agência: 0768-4	C/C: 42.841-8
Fone: (43) 3253-1380	E-mail: jribeiroatacadista@bol.com.br	

DADOS DO RESPONSÁVEL PARA ASSINATURA DE CONTRATO:		
Nome: JOÃO RIBEIRO DE SOUZA	RG nº: 3.988.431-3	CPF nº: 362.425.009-49
Cargo/Função: SÓCIO REPRESENTANTE	Fone: (43) 3253-1380	

**ANEXO II-PROPOSTA DE PREÇO**

**OBJETO:** Aquisição de equipamentos médicos, odontológicos, móveis hospitalares, móveis de escritório, equipamentos para processamento de dados, eletrodomésticos e utensílios em geral, conforme convênio nº 900705/2020 – Ministério da Saúde e ainda de acordo com as condições e especificações constantes no presente edital, inclusive em seus anexos, notadamente o Anexo I que vincula o Termo de Referência.

Apresentamos nossa proposta para fornecimento do Item abaixo discriminado, conforme Anexo 01, que integra o instrumento convocatório da licitação em epígrafe.

ITEM	UND	DESCRIÇÃO DO PRODUTO	MARCA/MODELO	QTD	R\$ UNIT	R\$ TOTAL
28	UND	Aparelho De Raios X – Odontológico - Instalação: Coluna Com Braço Convencional, base de rodízios com travas, construído em estrutura de aço tubular. Modo De Operação: Digital, Tensão: Mínimo 7ma. Compatível com todos os sistemas de radiografia digital. Blindagem interna do cabeçote em chumbo - Cilindro localizador longo com colimador em chumbo. Deve possuir proteção térmica, proteção contra redispáro acidental, proteção de sobrecorrente, sobretensão e de subtensão. Controle remoto digital, com todos as funções agrupadas e alcance de no mínimo 3m fora da área de radiação. Rede 110 v ou bivolt. Registro ANVISA. FABRICANTE: PROCION INDUSTRIA E COMERCIO LTDA - BRASIL ANVISA: 80127670002	PROCION/ION70X	1	R\$:6.000,00	R\$:6.000,00
VALOR TOTAL DA PROPOSTA:R\$:6.000,00(SEIS MIL REAIS).						R\$:6.000,00

Declaramos conhecer os termos do instrumento convocatório que rege a presente licitação.

RUA PAULO BRUGIN, Nº 251– FONE/FAX:(43) 3253-1380 – JD BELA SUÍÇA – CAMBÉ – PARANÁ  
 E-mail: jribeiroatacadista@bol.com.br – CNPJ 84.972.926/0001-39 – IE 905.35631-36

**J RIBEIRO COMERCIO ATACADISTA LTDA - EPP**

O preço proposto acima contempla todas as despesas necessárias ao pleno fornecimento, tais como os encargos (obrigações sociais, impostos, taxas etc.), cotados separados e incidentes sobre o fornecimento, inclusive o seu manuseio e transporte até a sede da CONTRATANTE.

Declaramos que a empresa J RIBEIRO COMERCIO ATACADISTA LTDA., se enquadra na condição de Empresa de Pequeno Porte – EPP, prevista na lei complementar nº123/06.

Declaramos que todos os equipamento possuem garantia mínima de 12 (doze) meses, contados a partir do recebimento definitivo do produto.

Declaramos que conhecemos, concordamos e atendemos a todas as especificações do edital.

**Prazo de Garantia:** Em conformidade com o contido no edital.

**Prazo e Local de Entrega:** Em conformidade com o contido no edital.

**Forma de Pagamento:** Em conformidade com o contido no edital.

**Validade da Proposta:** 60 (sessenta) dias, contados a partir da data de abertura do pregão.

CAMBÉ, 05 DE MARÇO DE 2021.

JOAO RIBEIRO  
DE  
SOUZA:3624250  
0949

Assinado de forma  
digital por JOAO RIBEIRO  
DE SOUZA:36242500949  
Dados: 2021.03.05  
11:13:44 -03'00'

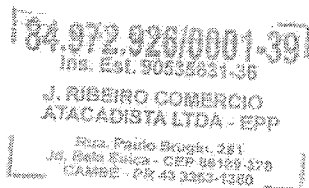

## FICHA DE AVALIAÇÃO TÉCNICA

Processo Licitatório nº 019/2021

Pregão Eletrônico nº 005/2021

**Identificação: Descritivo do edital - Item 28**

Aparelho De Raios X – Odontológico - Instalação: Coluna Com Braço Convencional, base de rodízios com travas, construído em estrutura de aço tubular. Modo De Operação: Digital, Tensão: Mínimo 7ma. Compatível com todos os sistemas de radiografia digital. Blindagem interna do cabeçote em chumbo

- Cilindro localizador longo com colimador em chumbo. Deve possuir proteção térmica, proteção contra redisparo acidental, proteção de sobrecorrente, sobretensão e de subtensão. Controle remoto digital, com todos as funções agrupadas e alcance de no mínimo 3m fora da área de radiação. Rede 110 v ou bivolt. Registro ANVISA.

**Produto Ofertado:** APARELHO DE RX - ODONTOLÓGICO

**Marca/Modelo:** PROCION 70X

**Proponente:** J. RIBEIRO COMERCIO ATACADISTA LTDA

1) O produto atende ao descritivo solicitado em edital: (X) sim ( ) não

2) Parecer técnico/Justificativa/Comentários:

---

---

---

---

---

---

---

Data: 12 / 03 / 21

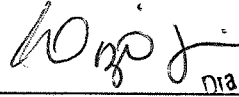
  
Nome e Assinatura: Dra. Hizar Fernanda Fim  
e carimbo do Responsável: Endodontista / Conims  
CRO PR 17 337





Ministério da Economia  
Secretaria Especial de Desburocratização, Gestão e Governo Digital  
Secretaria de Gestão

Sistema de Cadastramento Unificado de Fornecedores - SICAF

**Declaração**

Declaramos para os fins previstos na Lei nº 8.666, de 1993, conforme documentação registrada no SICAF, que a situação do fornecedor no momento é a seguinte:

**Dados do Fornecedor**

CNPJ: 84.972.926/0001-39 DUNS®: 901927930  
Razão Social: J. RIBEIRO COMERCIO ATACADISTA LTDA  
Nome Fantasia:  
Situação do Fornecedor: Credenciado Data de Vencimento do Cadastro: 13/01/2022  
Natureza Jurídica: SOCIEDADE EMPRESÁRIA LIMITADA  
MEI: Não  
Porte da Empresa: Empresa de Pequeno

**Ocorrências e Impedimentos**

Ocorrência: Nada Consta  
Impedimento de Licitar: Nada Consta  
Ocorrências Impeditivas indiretas: Nada Consta  
Vínculo com "Serviço Público": Nada Consta

**Níveis cadastrados:**

I - Credenciamento

II - Habilitação Jurídica

III - Regularidade Fiscal e Trabalhista Federal

Receita Federal e PGFN Validade: 20/06/2021

FGTS Validade: 23/03/2021

Trabalhista (<http://www.tst.jus.br/certidao>) Validade: 27/08/2021

IV - Regularidade Fiscal Estadual/Distrital e Municipal

Receita Estadual/Distrital Validade: 10/06/2021

Receita Municipal Validade: 17/03/2021

V - Qualificação Técnica

VI - Qualificação Econômico-Financeira

Validade: 31/05/2021

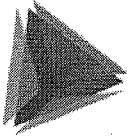

**TCEPR**  
TRIBUNAL DE CONTAS DO ESTADO DO PARANÁ

Consulta de Impedidos de Licitar

CNPJ: 84972926000139

NENHUM ITEM ENCONTRADO!



## TRIBUNAL DE CONTAS DA UNIÃO

### Consulta Consolidada de Pessoa Jurídica

Este relatório tem por objetivo apresentar os resultados consolidados de consultas eletrônicas realizadas diretamente nos bancos de dados dos respectivos cadastros. A responsabilidade pela veracidade do resultado da consulta é do Órgão gestor de cada cadastro consultado. A informação relativa à razão social da Pessoa Jurídica é extraída do Cadastro Nacional da Pessoa Jurídica, mantido pela Receita Federal do Brasil.

Consulta realizada em: 12/03/2021 07:56:33

#### Informações da Pessoa Jurídica:

Razão Social: **J. RIBEIRO COMERCIO ATACADISTA LTDA**  
CNPJ: **84.972.926/0001-39**

#### Resultados da Consulta Eletrônica:

Órgão Gestor: **TCU**  
Cadastro: **Licitantes Inidôneos**  
Resultado da consulta: **Nada Consta**

Para acessar a certidão original no portal do órgão gestor, clique [AQUI](#).

Órgão Gestor: **CNJ**  
Cadastro: **CNIA - Cadastro Nacional de Condenações Cíveis por Ato de Improbidade Administrativa e Inelegibilidade**  
Resultado da consulta: **Nada Consta**

Para acessar a certidão original no portal do órgão gestor, clique [AQUI](#).

Órgão Gestor: **Portal da Transparência**  
Cadastro: **Cadastro Nacional de Empresas Inidôneas e Suspensas**  
Resultado da consulta: **Nada Consta**

Para acessar a certidão original no portal do órgão gestor, clique [AQUI](#).

Órgão Gestor: **Portal da Transparência**  
Cadastro: **CNEP - Cadastro Nacional de Empresas Punidas**  
Resultado da consulta: **Nada Consta**

Para acessar a certidão original no portal do órgão gestor, clique [AQUI](#).

Obs: A consulta consolidada de pessoa jurídica visa atender aos princípios de simplificação e

## Histórico do Empregador

O Histórico do Empregador apresenta os registros dos CRF concedidos nos últimos 24 meses, conforme Manual de Orientações Regularidade do Empregador.

Inscrição: 84.972.926/0001-39

Razão social: J RIBEIRO COMERCIO ATACADISTA LTDA ME

Data de Emissão/Leitura	Data de Validade	Número do CRF
01/04/2021	01/04/2021 a 30/04/2021	2021040101173519806953
13/03/2021	13/03/2021 a 11/04/2021	2021031301123176723896
22/02/2021	22/02/2021 a 23/03/2021	2021022200481506501911
03/02/2021	03/02/2021 a 04/03/2021	2021020301465635197005
15/01/2021	15/01/2021 a 13/02/2021	2021011502054644741203
27/12/2020	27/12/2020 a 25/01/2021	2020122701370240796900
08/12/2020	08/12/2020 a 06/01/2021	2020120802493346079194
19/11/2020	19/11/2020 a 18/12/2020	2020111902120182220221
31/10/2020	31/10/2020 a 29/11/2020	2020103101545639219844
12/10/2020	12/10/2020 a 10/11/2020	2020101201341323339621
23/09/2020	23/09/2020 a 22/10/2020	2020092302032684954064
04/09/2020	04/09/2020 a 03/10/2020	2020090402141287119316
16/08/2020	16/08/2020 a 14/09/2020	2020081601495378857205
28/07/2020	28/07/2020 a 26/08/2020	2020072802162923640130
09/07/2020	09/07/2020 a 07/08/2020	2020070903145105710989
22/03/2020	22/03/2020 a 19/07/2020	2020032201342674021304
03/03/2020	03/03/2020 a 30/06/2020	2020030302301242746191
13/02/2020	13/02/2020 a 13/03/2020	2020021302502570848081
25/01/2020	25/01/2020 a 23/02/2020	2020012502425855856083
06/01/2020	06/01/2020 a 04/02/2020	2020010602324773601450
18/12/2019	18/12/2019 a 16/01/2020	2019121802501659843159
29/11/2019	29/11/2019 a 28/12/2019	2019112903174484163936
10/11/2019	10/11/2019 a 09/12/2019	2019111001434218277180
22/10/2019	22/10/2019 a 20/11/2019	2019102203203443611993
03/10/2019	03/10/2019 a 01/11/2019	2019100302090819860022
14/09/2019	14/09/2019 a 13/10/2019	2019091401590498498023
26/08/2019	26/08/2019 a 24/09/2019	2019082601404489542502
07/08/2019	07/08/2019 a 05/09/2019	2019080702041081455401
19/07/2019	19/07/2019 a 17/08/2019	2019071901472444848700
30/06/2019	30/06/2019 a 29/07/2019	2019063001162475601132
11/06/2019	11/06/2019 a 10/07/2019	2019061102022657051721



**RAZÃO SOCIAL: LUANNA FREIRE FÉLIX - LTDA**

**NOME FANTASIA: NAZIR EMPREENDIMENTOS**

Endereço: Av. Júlio Calil, Nº 155 – B. Centro - Cambuquira / MG - Cep: 37.420-000

Fone / Fax: 35 9 8417 - 1873

E-mail: qualidade@nazirempreendimentos.com.br

CNPJ: 13.200.879 / 0001 - 67

A empresa **LUANNA FREIRE FÉLIX LTDA** inscrita no CNPJ n.º 13.200.879/0001-67, com endereço comercial na Av. Júlio Calil, 155, Centro na cidade de Cambuquira/MG, neste ato, representada pela sua sócia-gerente Luanna Freire Félix, portadora do CPF: 071.653.046-57, RG 12.522.714 e conta bancária **SICOOB BANCO 756 AG.: 3180 C/C.: 27.116-0**.

1. DADOS DA COTAÇÃO	
1.1. RAZÃO SOCIAL:	CONSÓRCIO INTERMUNICIPAL DE SAÚDE - CONIMS
1.2. NOME / ATT:	COMISSÃO DE LICITAÇÕES
1.3. P.E.:	Nº 005/2021
1.4. ABERTURA:	24/02/2021 às 09:00

ITEM	ESPECIFICAÇÃO	QUANT.	VALOR UNIT	VALOR TOTAL
29	<p><b>Foco Cirúrgico de Solo Móvel</b></p> <p>Foco cirúrgico auxiliar composto por 01 cúpula, com geração de luz através de Leds brancos, tecnologia de diodos emissores de luz, que mantém a restituição cromática estável. Luz branca, fria, circular e homogênea através de feixes de luz sobrepostos, guiados a partir de lentes. Não produzem infravermelhos, tornando o ambiente cirúrgico mais confortável, produtivo e evita a desidratação dos tecidos durante procedimentos de longa duração. Devido ao seu conjunto ótico remove quaisquer sombras no campo operatório. Equipamento isento de espelhos. A cúpula possui painel de controle em touch screen ou teclado membrana, com liga/desliga, temperatura de cor 4.200k. Montado em haste angulada com suspensão giratória e rotação dos braços de 360º (rotação infinita) em todos os eixos verticais. Sistema de auto balanceamento sem a necessidade de contra peso. Movimento dos braços realizado de maneira suave e com pouco esforço. Vida útil 60.000 horas. Redução do calor irradiado</p>	01	R\$ 8.000,00	R\$ 8.000,00



**RAZÃO SOCIAL: LUANNA FREIRE FÉLIX - LTDA**

**NOME FANTASIA: NAZIR EMPREENDIMENTOS**

Endereço: Av. Júlio Calil, Nº 155 – B. Centro - Cambuquira / MG - Cep: 37.420-000

Fone / Fax: 35 9 8417 - 1873

E-mail: qualidade@nazirempreendimentos.com.br

CNPJ: 13.200.879 / 0001 - 67

	<p>convertendo grande proporção de eletricidade em luz visível com ajuste de iluminação em até <b>85.000 lux</b>. Manopla em alumínio, removíveis e esterilizáveis em autoclave. Fonte de alimentação elétrica com controle de corrente chaveada e adequada aos requisitos normativos legais proporcionando mais conforto e segurança a equipe médica e ao paciente durante longas operações.</p> <p><b>Especificações técnicas:</b> suprimento de potência: <b>Transformador isolado com full range entre 90 a 140 VAC ou 190 a 240 VAC</b></p> <p><b>Temperatura da cor:</b> entre 4.200K</p> <p><b>Total peso:</b> 20 kg</p> <p><b>Manopla:</b> alumínio autoclavável p/ alto padrão de higiene.</p> <p>Acompanha uma 01 extra;</p> <p><b>Peso estrutural:</b> aprox. 12 kg.</p> <p><b>Peso da cúpula:</b> aprox. 8,0 kg</p> <p><b>Luminosidade por cúpula:</b> 85.000 Lux.</p> <p><b>Vida útil dos Leds:</b> 60.000 Horas</p> <p><b>Acompanham:</b> manual do usuário, certificado de garantia e bateria; 01 Manopla extra;</p> <p><b>Sistema de emergência com bateria</b></p> <p>Indústria brasileira</p> <p>Marca/Fabricante: Medlight Modelo: FA APOLLO 06 BULBOS LED <b>ANVISA: 80712710007.</b></p>			
--	---	--	--	--

1



**RAZÃO SOCIAL: LUANNA FREIRE FÉLIX - LTDA**  
**NOME FANTASIA: NAZIR EMPREENDIMENTOS**  
 Endereço: Av. Júlio Calil, Nº 155 – B. Centro - Cambuquira / MG - Cep: 37.420-000  
 Fone / Fax: 35 9 8417 - 1873  
 E-mail: qualidade@nazirempreendimentos.com.br  
 CNPJ: 13.200.879 / 0001 - 67

	 <b>IMAGEM ILUSTRATIVA</b>			
--	---	--	--	--

**Total: R\$ 8.000,00 (oito mil reais).**

**2. DESCRIÇÃO DO PRODUTO**

VIDE CATÁLOGO ANEXO

**3. CONDIÇÕES GERAIS DO FORNECIMENTO**

<b>3.1. CONDIÇÕES DO PAGAMENTO:</b>	CONFORME EDITAL				
<b>3.2. PRAZO DE ENTREGA:</b>	30 DIAS	<b>3.3. GARANTIA:</b>	01 ANO	<b>3.4. VALIDADE DA PROPOSTA:</b>	60 DIAS
<b>3.5. IMPOSTOS:</b>	ICMS / IPI INCLUSO			<b>3.6. FRETE / INSTALAÇÃO:</b>	CIF - Empresa

*J*



**RAZÃO SOCIAL: LUANNA FREIRE FÉLIX - LTDA**

**NOME FANTASIA: NAZIR EMPREENDIMENTOS**

Endereço: Av. Júlio Calil, Nº 155 – B. Centro - Cambuquira / MG - Cep: 37.420-000

Fone / Fax: 35 9 8417 - 1873

E-mail: [qualidade@nazirempreendimentos.com.br](mailto:qualidade@nazirempreendimentos.com.br)

CNPJ: 13.200.879 / 0001 - 67

4. RESPONSÁVEL PELA PROPOSTA					
Nome:	Cintia Batista	Cargo:	Comercial	Telefone:	35 3212 9926
Fax:	35 3214 9215	E-mail:	<a href="mailto:comercial@nazirempreendimentos.com.br">comercial@nazirempreendimentos.com.br</a>		

Informamos por oportuno que estão inclusos nos preços todas as despesas e custos que os compõe, tais como impostos, taxas, fretes, seguros e quaisquer outros que incidam direta e indiretamente no fornecimento do objeto.

A validade da proposta será de 60 (sessenta) dias. A proponente declara que entregará junto com o equipamento os manuais de operação e serviço, bem como todos os cabos, conexões, acessórios, peças e partes, indispensáveis ao funcionamento dos mesmos.

A garantia dos equipamentos será de 12 (doze) meses a contar da data de aceite, instalação e funcionamento dos mesmos e inclui assistência contra qualquer defeito de fabricação ou falha. Durante o período da garantia a empresa se responsabiliza por vícios e defeitos de fabricação, bem como desgastes anormais do equipamento, suas partes e acessórios, obrigando-se a e substituir os elementos defeituosos, mantendo o equipamento de acordo para ser utilizado por esta instituição. A proponente declara, ainda, que irá substituir equipamento que for entregue fora da especificação solicitada, sem qualquer ônus para a entidade.

Declara ainda que o equipamento ofertado é novo, entendido como o tal de primeira utilização, sem utilização de peças e componentes remanufaturados ou reaproveitados.

De acordo com a legislação em vigor, declaro estar ciente da responsabilidade que assumo pelas informações constantes desta proposta.

Cordialmente,

Cambuquira, 24 de fevereiro de 2021.





**RAZÃO SOCIAL: LUANNA FREIRE FÉLIX - LTDA**  
**NOME FANTASIA: NAZIR EMPREENDIMENTOS**

Endereço: Av. Júlio Calil, Nº 155 – B. Centro - Cambuquira / MG - Cep: 37.420-000

Fone / Fax: 35 9 8417 - 1873

E-mail: qualidade@nazirempreendimentos.com.br

CNPJ: 13.200.879 / 0001 - 67

13.200.878/0001-67

LUANNA FREIRE FÉLIX – LTDA  
Avenida Júlio Calil, nº 155 – Centro  
Cambuquira / MG - CEP: 37.420-000

## FICHA DE AVALIAÇÃO TÉCNICA

Processo Licitatório nº 019/2021  
Pregão Eletrônico nº 005/2021

**Identificação: Descritivo do edital - Item 29**

Foco cirúrgico de solo móvel, tipo LED 81.000 a 130.000 lux, com sistema de emergência e bateria com autonomia igual ou superior a 2 (duas) horas, pedestal com rodízios, braço articulado, par de manoplas autoclaváveis e ajuste de intensidade luminosa. Possuir corpo da base, haste, braço e cúpula com pintura epóxi. Tensão 110 v ou bivolt. REGISTRO ANVISA

**Produto Ofertado:** FOCO CIRÚRGICO

**Marca/Modelo:** MEDLIGHT FA APOLLO 03 BULBOS LED (6 bulbos)

**Proponente:** LUANNA FREIRE FELIX LTDA

1) O produto atende ao descritivo solicitado em edital:  sim ( ) não

2) Parecer técnico/Justificativa/Comentários:

O produto atende ao descritivo

Cleidiane Lopes dos Santos  
COREN 461551  
Enfermeira

Data: 12 / 03 / 2021

Nome e Assinatura  
e carimbo do Responsável

35 9 9207-7610





Ministério da Economia  
Secretaria Especial de Desburocratização, Gestão e Governo Digital  
Secretaria de Gestão

Sistema de Cadastramento Unificado de Fornecedores - SICAF

**Declaração**

Declaramos para os fins previstos na Lei nº 8.666, de 1993, conforme documentação registrada no SICAF, que a situação do fornecedor no momento é a seguinte:

**Dados do Fornecedor**

CNPJ:	13.200.879/0001-67	DUNS®:	941413322
Razão Social:	LUANNA FREIRE FELIX LTDA		
Nome Fantasia:	NAZIR EMPREENDIMENTOS		
Situação do Fornecedor:	Credenciado	Data de Vencimento do Cadastro:	13/03/2021
Natureza Jurídica:	SOCIEDADE EMPRESÁRIA LIMITADA		
MEI:	Não		
Porte da Empresa:	Empresa de Pequeno		

**Ocorrências e Impedimentos**

Ocorrência:	Consta
Impedimento de Licitar:	Nada Consta
Ocorrências Impeditivas indiretas:	Nada Consta
Vínculo com "Serviço Público":	Nada Consta

**Níveis cadastrados:**

**I - Credenciamento**

**II - Habilitação Jurídica**

**III - Regularidade Fiscal e Trabalhista Federal**

Receita Federal e PGFN	Validade:	23/06/2021
FGTS	Validade:	18/03/2021
Trabalhista ( <a href="http://www.tst.jus.br/certidao">http://www.tst.jus.br/certidao</a> )	Validade:	22/08/2021

**IV - Regularidade Fiscal Estadual/Distrital e Municipal**

Receita Estadual/Distrital	Validade:	26/04/2021
Receita Municipal	Validade:	23/05/2021

**V - Qualificação Técnica**

**VI - Qualificação Econômico-Financeira**

Validade: 31/05/2021

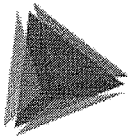

**TCEPR**  
TRIBUNAL DE CONTAS DO ESTADO DO PARANÁ

Consulta de Impedidos de Licitar

CNPJ: 13200879000167

NENHUM ITEM ENCONTRADO!

**TRIBUNAL DE CONTAS DA UNIÃO****Consulta Consolidada de Pessoa Jurídica**

Este relatório tem por objetivo apresentar os resultados consolidados de consultas eletrônicas realizadas diretamente nos bancos de dados dos respectivos cadastros. A responsabilidade pela veracidade do resultado da consulta é do Órgão gestor de cada cadastro consultado. A informação relativa à razão social da Pessoa Jurídica é extraída do Cadastro Nacional da Pessoa Jurídica, mantido pela Receita Federal do Brasil.

Consulta realizada em: 12/03/2021 08:05:05

**Informações da Pessoa Jurídica:**

Razão Social: **LUANNA FREIRE FELIX LTDA**  
CNPJ: **13.200.879/0001-67**

**Resultados da Consulta Eletrônica:**

Órgão Gestor: **TCU**  
Cadastro: **Licitantes Inidôneos**  
Resultado da consulta: **Nada Consta**

Para acessar a certidão original no portal do órgão gestor, clique [AQUI](#).

Órgão Gestor: **CNJ**  
Cadastro: **CNIA - Cadastro Nacional de Condenações Cíveis por Ato de Improbidade Administrativa e Inelegibilidade**  
Resultado da consulta: **Nada Consta**

Para acessar a certidão original no portal do órgão gestor, clique [AQUI](#).

Órgão Gestor: **Portal da Transparência**  
Cadastro: **Cadastro Nacional de Empresas Inidôneas e Suspensas**  
Resultado da consulta: **Nada Consta**

Para acessar a certidão original no portal do órgão gestor, clique [AQUI](#).

Órgão Gestor: **Portal da Transparência**  
Cadastro: **CNEP - Cadastro Nacional de Empresas Punidas**  
Resultado da consulta: **Nada Consta**

Para acessar a certidão original no portal do órgão gestor, clique [AQUI](#).

Obs: A consulta consolidada de pessoa jurídica visa atender aos princípios de simplificação e

000802  
28

AO  
CONSÓRCIO INTERMUNICIPAL DE SAÚDE  
Rua Afonso Pena, 1902 - Bairro Anchieta - Pato Branco/PR - CEP: 85.501-530

PREGÃO ELETRÔNICO N.º 005/2021

Abertura : 05/03/2021 – 9:00 HS

OBJETO: Aquisição de equipamentos médicos, odontológicos, móveis hospitalares, móveis de escritório, equipamentos para processamento de dados, eletrodomésticos e utensílios em geral, conforme convênio nº 900705/2020 – Ministério da Saúde e ainda de acordo com as condições e especificações constantes no presente edital, inclusive em seus anexos, notadamente o Anexo I que vincula o Termo de Referência.

### PROPOSTA COMERCIAL REAJUSTADA

Prezados (a) senhores (a):

Apresentamos nossa proposta para fornecimento do objeto deste pregão, acatando todas as estipulações consignadas no edital, conforme abaixo:

Item	Descritivo, Modelo, Marca, Fabric., Proced. e RMS	Unid.	Qte.	Valor Unit.	Valor Total
30	Compressor Odontológico com capacidade de reservatório de 30 a 39 L, potência de 1 a 1,5 HP, consumo 6 a 7 pés e isento de óleo. Protetor Térmico, que desliga automaticamente em caso de superaquecimento. Silencioso. Registro ANVISA.  "MODELO: PRIME AIR 40 - 110V OU 220V MARCA: DENTEMED FABRICANTE: DENTEMED PROCEDÊNCIA NACIONAL RMS: DISPENSADO DE REGISTRO NA ANVISA (NÃO CONSIDERADO PRODUTO PARA SAÚDE CONFORME PARAGRAFO 2º ART. 2º- IV. DA RDC 260/02)"	Unid.	1	R\$ 2.148,30 (- DOIS MIL, CENTO E QUARENTA E OITO REAIS E TRINTA CENTAVOS-)	R\$ 2.148,30 (- DOIS MIL, CENTO E QUARENTA E OITO REAIS E TRINTA CENTAVOS-)
32	Cadeira Odontológica Completa (equipo/ sugador/ refletor), comando da cadeira: pedal integrado, cabeceira, refletor, equipo tipo Cart, no 3 terminais, cuba em porcelana/cerâmica, seringa tríplice, peça reta, contra ângulo, micro motor, caneta de rotação, unidade auxiliar (sugador) e Mocho. Totalmente automática com volta a zero. Design Ergonômico. Dispositivo de segurança anti - esmagamento. Estofamento com poliuretano injetado de alta resistência, revestido em material laminado sem costura e atóxico e de fácil assepsia. Um braço fixo e um braço articulável, com dispositivo pneumático(Equipo). Todas as superfícies metálicas com banho de proteção contra oxidação e pintura lisa nas superfícies aparentes. Tensão de Alimentação 90 a 240 Vac.	Unid.	01	R\$ 10.692,00 (- DEZ MIL, SEISCENTOS E NOVENTA E DOIS REAIS-)	R\$ 10.692,00 (- DEZ MIL, SEISCENTOS E NOVENTA E DOIS REAIS-)

**MIAMIMED PRODUTOS ODONTOLÓGICOS LTDA**

**CNPJ: 38.259.748/0001-86 - INSC. EST.: 38.259.748/0001-86**

**Rua Cipriano de Carvalho, nº 195, Cinquentenário, CEP 30.570-020, Belo Horizonte/MG - Telefone (31) 3374-6768 - Email: miamimed.licitacao@hotmail.com**



- Todos os equipamentos compatíveis e produzidos pelo mesmo fabricante e acompanhados de todos os acessórios necessários para seu pleno funcionamento.

- Garantia Mínima de 12 meses.

**“Produto Fabricado Conforme RDC Nº 27 de 21 de Junho de 2011 (ANVISA), portaria nº 350 de 06 de Setembro de 2010 (INMETRO), ABNT NBR ISO 6875 e 9680 (ABNT), ABNT NBR IEC 60601-1-2:2006 e Resolução RDC 16 de 28/03/2013 (ANVISA), Regulamento Técnico de Boas Práticas de Fabricação de Produtos Médicos, Sistema de Gestão ISO 9.001/2015 e ISO 13.485/2016 e Diretiva 93/42 / CEE, com a redação que lhe foi dada pela Diretiva 2007/47 / CEE e 98/79 / CE (Através do certificado CE emitido pela MDI EUROPA)”.**

**MODELO: CONJUNTO ODONTOLÓGICO MAGNUS PRIME CART (Ambidestro) + Acessórios e opcionais inclusos para atendimento na integra da especificação do edital, conforme segue:**

1. Tubulação totalmente embutida (Cadeira)
2. Encosto de cabeça biarticulado (Cadeira)
3. Braço rebatível / escamoteável com abertura (Cadeira)
4. Seringa tríplice incorporada (Unidade Auxiliar)
5. Cuba Porcelana/ Cerâmica (Unidade Auxiliar)
6. Mocho Magnus Prata Anatômico
7. 01(Uma) Caneta de Alta Rotação Prime CX207 PB - RMS: 80349600009
8. 01(Um) Micromotor Prime Cx235 (Refrigeração externa) - RMS: 80349609006
9. 01(Um) Contra Ângulo Prime Cx235 (Refrigeração externa) - RMS: 80349609005
10. 01(Uma) Peça Reta Prime Cx235 (Refrigeração externa) - RMS: 80349609007

**COR DO ESTOFAMENTO: A COMBINAR**

**MARCA: DENTEMED**

**FABRICANTE: DENTEMED EQUIP. ODONT.**

**PROCEDÊNCIA NACIONAL**

**MIAMIMED PRODUTOS ODONTOLÓGICOS LTDA**

**CNPJ: 38.259.748/0001-86 - INSC. EST.: 38.259.748/0001-86**

**Rua Cipriano de Carvalho, nº 195, Cinquentenário, CEP 30.570-020, Belo Horizonte/MG - Telefone (31) 3374-**

**6768 - Email: miamimed.licitacao@hotmail.com**



000604  
28



<b>REGISTRO ANVISA: 8034960007</b>				
<b>CERTIFICADO DO PRODUTO C/ SELO DO INMETRO</b>				
<b>CERTIFICADO DO PRODUTO C/ SELO "CE"</b>				

**VALOR TOTAL DA PROPOSTA: R\$ 12.840,30 (-DOZE MIL, OITOCENTOS E QUARENTA REAIS E TRINTA CENTAVOS-)**

**CONDIÇÕES DE FORNECIMENTO:**

Validade da proposta:	90 (noventa) Dias - CONFORME EDITAL
Condições de pagamento	CONFORME EDITAL
Prazo de entrega:	Ate 30 (Trinta) Dias - ou CONFORME EDITAL
Local de entrega:	sede do CRE CHOPINZINHO, na Rua Santiago Dantas, Nº 4826, Bairro Centro, na cidade de Chopinzinho/PR - CEP: 85.560-000, no horário das 8h00min às 11h00min e das 13h00min às 16h00min. - CONFORME EDITAL
Garantia	CONFORME EDITAL
Frete / impostos:	INCLUSOS
Assistência técnica	EM TODO TERRITÓRIO BRASILEIRO – CONFORME EDITAL. <a href="https://dentemed.com.br/assistencia-tecnica/#mapa">https://dentemed.com.br/assistencia-tecnica/#mapa</a>

**DADOS BANCÁRIOS:**

Banco	BANCO DO BRASIL
Agencia	Ag 1229-7
Conta Corrente	Ce 69802-4

**DADOS DA EMPRESA PARA FORMULAÇÃO DE CONTRATO:**

Empresa	MiamiMed Produtos Odontológicos Ltda		
CNPJ:	38.259.748/0001-86	Insc. Estadual:	003824290.00-86
Endereço	R CIPRIANO DE CARVALHO, nº195, Bairro Cinquentenário, CEP 30.570-020, Belo Horizonte		
Telefones	(31) 3374-6768/ (31) 9105-5435		
Email:	miamimed.licitacao@hotmail.com		

**RESPONSÁVEL PELA ASSINATURA:**

Nome do Signatário	CRISTIANO HENRIQUE RODRIGUES CURY		
Função	PROCURADOR OUTORGADO		
Estado civil	CASADO	Nacionalidade	BRASILEIRA
Identidade	MG 6.066-360 - SSP/MG	CPF	993.547.726-68
Residência:	RUA INSPECTOR JOSÉ APARECIDO, Nº 76, SÃO BENTO, CEP 30.350-730, BELO HORIZONTE/MG.		

A empresa Miamimed Produtos Odontológicos Ltda declara, sob as penas da Lei:

**MIAMIMED PRODUTOS ODONTOLÓGICOS LTDA**  
**CNPJ: 38.259.748/0001-86 - INSC. EST.: 38.259.748/0001-86**  
**Rua Cipriano de Carvalho, nº 195, Cinquentenário, CEP 30.570-020, Belo Horizonte/MG - Telefone (31) 3374-6768 - Email: miamimed.licitacao@hotmail.com**



- O pleno conhecimento das exigências e das obrigações constante no edital de pregão presencial e seus respectivos anexos, submetendo a todas as condições nele estipulada, principalmente sendo vencedor da licitação.
- Que os produtos são de qualidade, fabricados conforme ABNT e ANVISA - (agência nacional de vigilância sanitária), garantindo o cumprimento a legislação sanitária quanto às normas. Garantindo a qualidade, através de bateria de testes para aprovação, feita pela equipe técnica de fabrica, e vistoriada pelo nosso engenheiro técnico pra averiguação e conformidade dos produtos conforme exigência da ANVISA e da ABNT, o mesmo registrado sob o CREA-MG de nº 5976.
- Sob penas da lei, em especial o art. 299 do Código Penal Brasileiro, que a proposta apresentada pela empresa proponente para participar da licitação que trata o presente edital, foi elaborada de maneira independente pela empresa proponente, que devera vir no mesmo envelope das propostas.
- Sob as penas da Lei, que o material ofertado atende todas as especificações exigidas no edital e seus anexos.
- O comprometo-me a manter, durante a execução do contrato, em compatibilidade com as obrigações assumidas, todas as condições de habilitação e qualificação exigidas na presente licitação e que a validade da proposta será de 90 (noventa) dias, conforme solicitado no edital e que a garantia será por um período de 12 (doze) meses contra defeitos de fabricação, depois de efetuada sua entrega.
- Nesta oportuniidade, temos a declarar, sob as penas da Lei, que tomamos pleno conhecimento dos produtos objeto desta licitação que não possuímos nenhum fato impeditivo para participação deste certame e que nos submetemos a todas as clausulas e condições previstas neste edital.
- Os preços propostos contemplam todas as despesas necessárias para execução do contrato conforme edital de licitação, bem como todos os tributos, encargos trabalhistas, previdenciários, fiscais e comerciais, taxas, fretes, seguros, deslocamentos de pessoal, custos e demais despesas que possam incidir sobre o fornecimento licitado.
- Caso sejamos vencedores segue os dados completos da pessoa responsável por assinar o instrumento de contrato que eventualmente seja firmado pelas partes: **CRISTIANO HENRIQUE RODRIGUES CURY**, brasileiro, casado, portador do CPF nº **993.547.726-68** e da cédula de identidade **MG 6.066-360 - SSP/MG**, procurador outorgado, telefone **31) 3374-6768/ (31) 9105-5435**, e-mail **miamimed.licitacao@hotmail.com**, residente e domiciliado na Rua Inspetor José Aparecido, nº 76, São Bento, município de Belo Horizonte/MG.
- Declaramos que examinamos, conhecemos e nos submetemos a todas as condições contidas neste Pregão, bem como verificamos todas as especificações nele contidas, não havendo qualquer discrepância nas informações e/ou documentos que dele fazem parte.
- Declaramos, também, que os produtos cotados atendem plenamente todas as especificações constantes do anexo I e os preços contidos nesta proposta incluem todos os custos e despesas, tais como custos diretos e indiretos, tributos incidentes, taxa de administração, lucro e outros custos necessários ao cumprimento integral do objeto deste edital e seus anexos.
- Declaramos para todos os efeitos legais que, ao apresentar esta proposta, com os preços e prazos acima indicados, estamos de pleno acordo com as condições gerais e especiais estabelecidas para esta licitação, as quais nos submetemos incondicional e integralmente.
- Declaramos também que até a presente data inexistem fatos impeditivos a participação desta empresa ao presente certame licitatório, ciente da obrigatoriedade de declarar ocorrências posteriores.
- Quaisquer tributos, custos e despesas, diretos ou indiretos, omitidos da proposta ou incorretamente cotados, serão considerados como inclusos nos preços, não sendo considerados pleitos de acréscimos, a esse ou qualquer título.

**MIAMIMED PRODUTOS ODONTOLÓGICOS LTDA****CNPJ: 38.259.748/0001-86 - INSC. EST.: 38.259.748/0001-86****Rua Cipriano de Carvalho, nº 195, Cinquentenário, CEP 30.570-020, Belo Horizonte/MG - Telefone (31) 3374-6768 - Email: [miamimed.licitacao@hotmail.com](mailto:miamimed.licitacao@hotmail.com)**



- Os itens 1,2,3,8,9,10,11,12,32 e 41 além de entregues deverão ser instalados/montados na unidade Cre Chopim.
- A empresa vencedora deverá efetivar a entrega no prazo máximo de até 30 (trinta) dias úteis, contados do momento do envio da Solicitação de Fornecimento e confirmação de recebimento por e-mail, sob pena de aplicação de penalidades.
- Os equipamentos serão entregues com garantia de 12 meses, sempre contados a partir do recebimento definitivo dos produtos, com a finalidade de assegurar a qualidade e a continuidade do serviço.
- A assistência técnica, durante o prazo de vigência da garantia, será realizada preferencialmente na unidade do CRE CHOPINZINHO, onde o produto será entregue ou em uma Autorizada/Credenciada pela Fabricante que esteja mais próxima da cidade de entrega, os custos e a responsabilidade referente ao transporte dos bens até o local da assistência técnica ocorrerá por conta da Contratada, bem como, inclusive, substituições de peças, ajustes e reparos necessários, de acordo com os manuais e normas técnicas específicas.
- Garantia para o equipamento entregue de 12 (doze) meses **on-site (no local)**, ou por maior período, quando expressamente previsto no Anexo I, deste Edital, sempre contados a partir do recebimento dos produtos, com a finalidade de assegurar a qualidade e a continuidade do serviço. (Entende-se por garantia "on-site" a série de procedimentos destinados a recolocar o equipamento em perfeito estado de uso no local onde estão instalados, compreendendo, inclusive, substituições de peças, ajustes e reparos necessários, de acordo com os manuais e normas técnicas específicas, e sem ônus para o CONIMS. )
- A solução do problema do equipamento não ultrapassara o prazo de 2 (dois) dias úteis, contados a partir da abertura de chamado. Mediante justificativa, se aceita pela administração, poderá ser prorrogado este prazo, uma vez, por igual período.
- No caso de reparo do bem em garantia não ser finalizado no prazo estabelecido no item 11.3 deste, o equipamento defeituoso poderá ser substituído por outro, com características e capacidades iguais ou superiores ao substituído, em caráter provisório, pelo prazo máximo de 30 (trinta) dias corridos, contados a partir da data de substituição.
- Findo o prazo de 30 (trinta) dias corridos, a substituição do equipamento será definitiva, a critério do CONIMS.
- Treinamento incluso (capacitação técnica) para o (s) equipamento (s) para aqueles em que se fizer necessário, no prazo de até 15 (quinze) dias corridos, após a entrega, a critério do CONIMS. O treinamento será realizado no local da instalação do equipamento sem nenhum custo adicional para a CONTRATANTE. O treinamento será ministrado por profissional designado pela contratada, devidamente capacitado.

BELO HORIZONTE/MG, 05 de Março de 2021.

ATENCIOSAMENTE,

**MIAMIMED PRODUTOS  
ODONTOLÓGICOS  
LTDA:38259748000186**

Assinado de forma digital por  
MIAMIMED PRODUTOS  
ODONTOLÓGICOS  
LTDA:38259748000186  
Dados: 2021.03.12 15:57:33 -03'00'

**MIAMIMED PRODUTOS ODONTOLÓGICOS LTDA**  
CNPJ: 38.259.748/0001-86 - INSC. EST.: 38.259.748/0001-86  
Rua Cipriano de Carvalho, nº 195, Cinquentenário, CEP 30.570-020, Belo Horizonte/MG - Telefone (31) 3374-6768 - Email: miamimed.licitacao@hotmail.com



*Daniel Desiderio*  
Daniel Desiderio  
CPF: 046.812.778-00  
RG: 17.452.363-SSP/SP

MIAMIMED PRODUTOS ODONTOLÓGICOS LTDA.  
CNPJ Nº 38.259.748/0001-86  
DANIEL DESIDERIO  
F Nº 046.812.778-00  
RG Nº 17.452.363 SSP/SP

38 259 748 / 0001-86  
I.E.: 003.824290.00-86

MIAMIMED PRODUTOS ODONTOLÓGICOS LTDA.  
Rua Cipriano de Carvalho, 195  
B. Cinquentenário - CEP 30570-020

BELO HORIZONTE - MG

**MIAMIMED PRODUTOS ODONTOLÓGICOS LTDA**  
**CNPJ: 38.259.748/0001-86 - INSC. EST.: 38.259.748/0001-86**  
**Rua Cipriano de Carvalho, nº 195, Cinquentenário, CEP 30.570-020, Belo Horizonte/MG - Telefone (31) 3374-6768 - Email: miamimed.licitacao@hotmail.com**

## FICHA DE AVALIAÇÃO TÉCNICA

Processo Licitatório nº 019/2021  
Pregão Eletrônico nº 005/2021

**Identificação: Descritivo do edital - Item 32**

Cadeira Odontológica Completa (equipo/ sugador/ refletor), comando da cadeira: pedal integrado, deverá possuir cabeceira, refletor, equipo tipo Cart, no mínimo 3 terminais, cuba em porcelana/cerâmica, seringa tríplice, peça reta, contra ângulo, micro motor, caneta de rotação, unidade auxiliar (sugador) e Mocho. Totalmente automática com volta a zero. Design Ergonômico. Dispositivo de segurança anti - esmagamento. Estofamento com poliuretano injetado de alta resistência, revestido em material laminado sem costura e atóxico e de fácil assepsia. Um braço fixo e um braço articulável, com dispositivo pneumático. Todas as superfícies metálicas devem possuir banho de proteção contra oxidação e pintura lisa nas superfícies aparentes. Tensão de Alimentação 110 ou bivolt. Todos os equipamentos deverão ser compatíveis e produzidos pelo mesmo fabricante e acompanhados de todos os acessórios necessários para seu pleno funcionamento. Garantia Mínima de 12 meses. Registro ANVISA

**Produto Ofertado:** Cadeira odontológica completa

**Marca/Modelo:** Conjunto Odontológico Magnus Prime Cart + Acessórios

**Proponente:** MIAMIMED PRODUTOS ODONTOLÓGICOS LTDA

1) O produto atende ao descritivo solicitado em edital: (X) sim ( ) não

2) Parecer técnico/Justificativa/Comentários:

*Produto atende ao descritivo.*

Data: 19 / 03 / 2021

*Samuel Gehlen*  
Cirurgião Dentista  
CRO-PR 23756  
CPF 062950428-09

Nome e Assinatura  
e carimbo do Responsável



Ministério da Economia  
Secretaria Especial de Desburocratização, Gestão e Governo Digital  
Secretaria de Gestão

Sistema de Cadastramento Unificado de Fornecedores - SICAF

**Declaração**

Declaramos para os fins previstos na Lei nº 8.666, de 1993, conforme documentação registrada no SICAF, que a situação do fornecedor no momento é a seguinte:

**Dados do Fornecedor**

CNPJ: 38.259.748/0001-86 DUNS®: 826100681  
Razão Social: MIAMIMED PRODUTOS ODONTOLOGICOS LTDA  
Nome Fantasia: MIAMIMED  
Situação do Fornecedor: Credenciado Data de Vencimento do Cadastro: 29/11/2021  
Natureza Jurídica: SOCIEDADE EMPRESÁRIA LIMITADA  
MEI: Não  
Porte da Empresa: Empresa de Pequeno

**Ocorrências e Impedimentos**

Ocorrência: Nada Consta  
Impedimento de Licitar: Nada Consta  
Ocorrências Impeditivas indiretas: Nada Consta  
Vínculo com "Serviço Público": Nada Consta

**Níveis cadastrados:**

Documento(s) assinalado(s) com "\*" está(ão) com prazo(s) vencido(s).

Fornecedor possui alguma pendência no Nível de Cadastramento indicado. Verifique mais informações sobre pendências nas funcionalidades de consulta.

**I - Credenciamento**

**II - Habilitação Jurídica**

**III - Regularidade Fiscal e Trabalhista Federal**

Receita Federal e PGFN Validade: 06/08/2021  
FGTS Validade: 17/03/2021  
Trabalhista (<http://www.tst.jus.br/certidao>) Validade: 07/08/2021

**IV - Regularidade Fiscal Estadual/Distrital e Municipal (Possui Pendência)**

Receita Estadual/Distrital Validade: 28/02/2021 (\*)  
Receita Municipal Validade: 11/03/2021

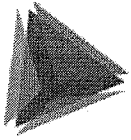

**TCEPR**  
TRIBUNAL DE CONTAS DO ESTADO DO PARANÁ

Consulta de Impedidos de Licitar

CNPJ: 38259748000186

**NENHUM ITEM ENCONTRADO!**

**TRIBUNAL DE CONTAS DA UNIÃO****Consulta Consolidada de Pessoa Jurídica**

Este relatório tem por objetivo apresentar os resultados consolidados de consultas eletrônicas realizadas diretamente nos bancos de dados dos respectivos cadastros. A responsabilidade pela veracidade do resultado da consulta é do Órgão gestor de cada cadastro consultado. A informação relativa à razão social da Pessoa Jurídica é extraída do Cadastro Nacional da Pessoa Jurídica, mantido pela Receita Federal do Brasil.

Consulta realizada em: 12/03/2021 08:22:15

**Informações da Pessoa Jurídica:**

Razão Social: **MIAMIMED PRODUTOS ODONTOLOGICOS LTDA**  
CNPJ: **38.259.748/0001-86**

**Resultados da Consulta Eletrônica:**

Órgão Gestor: **TCU**  
Cadastro: **Licitantes Inidôneos**  
Resultado da consulta: **Nada Consta**

Para acessar a certidão original no portal do órgão gestor, clique [AQUI](#).

Órgão Gestor: **CNJ**  
Cadastro: **CNIA - Cadastro Nacional de Condenações Cíveis por Ato de Improbidade Administrativa e Inelegibilidade**  
Resultado da consulta: **Nada Consta**

Para acessar a certidão original no portal do órgão gestor, clique [AQUI](#).

Órgão Gestor: **Portal da Transparência**  
Cadastro: **Cadastro Nacional de Empresas Inidôneas e Suspensas**  
Resultado da consulta: **Nada Consta**

Para acessar a certidão original no portal do órgão gestor, clique [AQUI](#).

Órgão Gestor: **Portal da Transparência**  
Cadastro: **CNEP - Cadastro Nacional de Empresas Punidas**  
Resultado da consulta: **Nada Consta**

Para acessar a certidão original no portal do órgão gestor, clique [AQUI](#).

Obs: A consulta consolidada de pessoa jurídica visa atender aos princípios de simplificação e







Prefeitura de Belo Horizonte  
Secretaria Municipal de Fazenda  
Subsecretaria da Receita Municipal

## DOCUMENTO AUXILIAR DA CERTIDÃO DE QUITAÇÃO PLENA PESSOA JURÍDICA

### REGISTROS DE ACESSO

Código de Controle: **ADFDGKMHQK**

Documento/Certidão nº **14.775.800** Exercício: **2021**

Emissão em: **09/02/2021**

Requerimento em: **14:37:50**

Validade: **11/03/2021**

Nome: **MIAMIMED PRODUTOS ODONTOLÓGICOS LTDA**

CNPJ: **38.259.748.0001.86**

Ressalvando a Prefeitura Municipal de Belo Horizonte o direito de cobrar débitos posteriormente apurados, a Diretoria de Arrecadação, Cobrança e Dívida Ativa da Secretaria Municipal de Fazenda, no uso de suas atribuições legais, certifica que o Contribuinte acima encontra-se quite com a Fazenda Pública Municipal, em relação aos Tributos, Multas e Preços inscritos ou não em dívida ativa.

DOCUMENTO GRATUITO - <http://cndonline.siatu.pbh.gov.br>

DOCUMENTO GRATUITO - <http://cndonline.siatu.pbh.gov.br>

Nos termos do Decreto 15.927/2015 este documento auxiliar é a representação gráfica da certidão de débitos e situação fiscal, não substituindo a certidão, que será obtida no Portal da PBH, por meio da autenticação dos registros de acesso deste documento.

## CONSÓRCIO INTERMUNICIPAL DE SAÚDE

## Pregão nº 52021

**Objeto:** Objeto: Pregão Eletrônico - Aquisição de equipamentos médicos, odontológicos, móveis hospitalares, móveis de escritório, equipamentos para processamento de dados, eletrodomésticos e utensílios em geral, conforme convênio nº 900705/2020 Ministério da Saúde e ainda de acordo com as condições e especificações constantes no presente edital, inclusive em seus anexos, notadamente o Anexo I que vincula o Termo de Referência.

**Modo de Disputa:** Aberto

**Data de abertura inicial:** 05/03/2021 09:00 (horário de Brasília)

**Fornecedor:** 38.259.748/0001-86 - MIAMIMED PRODUTOS ODONTOLOGICOS LTDA

## DOCUMENTOS DE PROPOSTA/HABILITAÇÃO

Anexo	Tipo	Enviado em:
<a href="#">Proposta PE 05-2021 CONIMS - PR (1).pdf</a>	Proposta	05/03/2021 08:40
<a href="#">REGISTRO SITE ANVISA 80349600007 - CONSULTÓRIO ODONT. MAGNUS PRIME - DENTEMED.pdf</a>	Proposta	05/03/2021 08:45
<a href="#">ISENÇÃO DE REGISTRO DE PRODUTOS NAO CONSIDERADOS PARA SAÚDE.pdf</a>	Proposta	05/03/2021 08:47
<a href="#">Certificate-of-CE-Registration 05.06.2019.pdf</a>	Proposta	05/03/2021 08:53
<a href="#">CBPF - ISENÇÃO BPF - RDC Nº 15-2014.pdf</a>	Proposta	05/03/2021 08:53
<a href="#">CERTIFICADO INMETRO UL DO BRASIL - COMPRESSOR PRIME AIR 40, 50, 65 E 120 - DENTEMED.pdf</a>	Proposta	05/03/2021 08:53
<a href="#">CERTIFICADO NORISK INMETRO N.19052- CONJUNTO ODONTOLÓGICO MAGNUS PRIME - DENTEMED.pdf</a>	Proposta	05/03/2021 08:53
<a href="#">Cert TUVNORD ISO 9001-2015 VENC.14.12.2022.pdf</a>	Proposta	05/03/2021 08:54
<a href="#">Cert TUVNORD ISO 13.485-2016 VENC.14.12.2022.pdf</a>	Proposta	05/03/2021 08:54
<a href="#">HABILITACAO.zip</a>	Habilitação	05/03/2021 08:52

## ANEXOS DO ITEM

<b>Item:</b> 30 - COMPRESSOR DE AR ODONTOLÓGICO	
<b>Tratamento Diferenciado:</b> Tipo I - Participação Exclusiva de ME/EPP/Equiparada	
<b>Anexo/Planilha</b>	<b>Enviado em:</b>
<a href="#">COMPRESSORES PRIME AIR 40, 50 e 65 - DENTEMED G2 compressed.pdf</a>	19/03/2021 15:41
<a href="#">REAJUSTADA.zip</a>	12/03/2021 16:10
<a href="#">CERTIDÃO ESTADUAL - VENC 03-06-2021.pdf</a>	12/03/2021 11:20

Fechar



## SECRETARIA DE ESTADO DE FAZENDA DE MINAS GERAIS

## CERTIDÃO DE DÉBITOS TRIBUTÁRIOS

Negativa

CERTIDÃO EMITIDA EM:  
05/03/2021CERTIDÃO VALIDA ATÉ:  
03/06/2021

NOME/NOME EMPRESARIAL: MIAMIMED PRODUTOS ODONTOLOGICOS LTDA

INSCRIÇÃO ESTADUAL: 003824290.00-86

CNPJ/CPF: 38.259.748/0001-86

SITUAÇÃO: Ativo

LOGRADOURO: RUA CIPRIANO DE CARVALHO

NÚMERO: 195

COMPLEMENTO:

BAIRRO: CINQUENTENARIO

CEP: 30570020

DISTRITO/POVOADO:

MUNICÍPIO: BELO HORIZONTE

UF: MG

Ressalvado o direito de a Fazenda Pública Estadual cobrar e inscrever quaisquer dívidas de responsabilidade do sujeito passivo acima identificado que vierem a ser apuradas, é certificado que:

1. Não constam débitos relativos a tributos administrados pela Fazenda Pública Estadual e/ou Advocacia Geral do Estado;

2. No caso de utilização para lavratura de escritura pública ou registro de formal de partilha, de carta de adjudicação expedida em autos de inventário ou de arrolamento, de sentença em ação de separação judicial, divórcio, ou de partilha de bens na união estável e de escritura pública de doação de bens imóveis, esta certidão somente terá validade se acompanhada da Certidão de Pagamento / Desoneração do ITCD, prevista no artigo 39 do Decreto 43.981/2005.

Certidão válida para todos os estabelecimentos da empresa, alcançando débitos tributários do sujeito passivo em Fase Administrativa ou inscritos em Dívida Ativa.

IDENTIFICAÇÃO

NÚMERO DO PTA

DESCRIÇÃO

A autenticidade desta certidão deverá ser confirmada no sítio da Secretaria de Estado de Fazenda de Minas Gerais em [www.fazenda.mg.gov.br](http://www.fazenda.mg.gov.br) => certidão de débitos tributários => certificar documentos

CÓDIGO DE CONTROLE DE CERTIDÃO:2021000451841441

**ANEXO II - PROPOSTA COMERCIAL  
AO CONIMS DE PATO BRANCO/PR**

**IDENTIFICAÇÃO DO CONCORRENTE:**

NOME DA EMPRESA: VIVER EQUIPAMENTOS MÉDICOS LTDA. - EPP  
PIX/CNPJ: 07.976.695/0001-90  
INSCRIÇÃO ESTADUAL: 90373905  
REPRESENTANTE: DIEGO DE ALMEIDA  
CARGO: SÓCIO ADMINISTRADOR  
CARTEIRA DE IDENTIDADE: 1069013736 SSP/RS  
CPF: 817.352.190-53  
ENDEREÇO: RUA ELVIRA FAITEN FRANZ, 240, BAIRRO CANADA, CASCAVEL/PR - CEP: 85.813-520.  
TELEFONE: (45) 3038-9080 E-MAIL: [thiago@viver.med.br](mailto:thiago@viver.med.br)  
BANCO DO BRASIL  
AGÊNCIA: 4693-0  
Nº DA CONTA BANCÁRIA: 11264-X

**PROPOSTA REFERENTE AO PREGÃO ELETRÔNICO Nº 005/2021.**

ITEM	DESCRIÇÃO	MARCA/ FABRICANTE	QTDE	VALOR UNIT. MÁXIMO	VALOR TOTAL MÁXIMO
39	Cardioversor Bifásico - CardioMax Instramed. Comando Nas Pás: Carga e Disparo. Possui Memória De ECG. Possui bateria recarregável, com duração de carga plena mínimo de 3 horas. Possui Módulo DEA e acompanhamento de ECG. Possui Oximetria, Marca-passo e Impressora. Display de LCD colorido e em português. Registro ANVISA: 10242950009	Marca: <del>Instramed</del> Fabricante: <del>Instramed</del> Modelo: <del>CardioMax</del>	02	R\$ <del>45.082,00</del>	R\$ <del>90.164,00</del>
41	Sistema Computadorizado para Teste Ergométrico - Equipamento para a realização de testes ergométricos e eletrocardiogramas de repouso constituído por 1 esteira ergométrica da Marca Inbramed Modelo: Master Top, para uso médico e 1 sistema de monitorização, gravação, impressão e controle de teste ergométrico da Marca HW Modelo HW Ergo 13. Especificações técnicas da esteira ergométrica: velocidade de no mínimo 0 a 16 km/h, capacidade de elevação de 0 a 26%, capacidade de peso de 220 kg, comandada integralmente pelo sistema e com chave de parada de emergência. Especificações técnicas do sistema: programa com sistema de cadastro do paciente com recurso de busca por nome ou prontuário, capacidade para a realização de eletrocardiogramas de repouso ou de esforço em 12 derivações, alimentação do pré-amplificador através de porta USB sem necessidade de conexão com a rede elétrica, conversão A/D com taxa de amostragem mínima de 250 amostras / segundo / canal e resolução melhor que 5 µV / bit. Visualização simultânea na tela de no mínimo 12 derivações do ECG. Velocidade de registro de ECG ajustável em 25 ou 50 mm/s. Registro contínuo do ECG durante o	Marca da Esteira: Inbramed Fabricante da Esteira: Inbramed Modelo da esteira: Master Top  Marca/ Fabricante: do sistema de ergometria: HW Modelo do sistema de Ergometria: Ergo 13	01	R\$ 54.900,00	R\$ 54.900,00

exame em todas as derivações, com possibilidade de salvamento permanente e registro dos traçados impressos. Permite exportação de traçados em formatos abertos. Capacidade para a monitorização e gravação contínua de todas as derivações. Apresentação e impressão da gravação contínua. Configurável para a realização de testes em 3 canais. Apresentação e impressão de todas as derivações e de seus batimentos médios. Processo de medida automática de amplitude de R, desnivelamento e inclinação de segmento ST, com pontos de referência ajustáveis. Apresentação da frequência cardíaca e indicação quando atinge o valor de submáxima e máxima. Filtro para oscilações de linha de base, tremor muscular e interferência de rede elétrica. Controle automático da esteira ergométrica com os protocolos usuais da ergometria: Bruce, Ellestad, Naughton e Rampa. Deve permitir a criação e gravação de protocolos próprios. Apresentação e impressão de gráficos de FC, pressão (PS e PD) e duplo produto. Apresentação e impressão dos resultados dos testes: I) tabela dos resultados (estágio, tempo, FC, PS, PD, duplo produto e MVO2, ou nomenclatura compatível), II) parâmetros metabólicos, III) parâmetros hemodinâmicos e IV) scores, relatórios de vários formatos com opção de inserir frases prontas e digitação durante o exame. Capacidade de salvamento do exame em meio eletrônico. Programa de análise pós-exame com apresentação, edição e impressão do exame. Computador, monitor de vídeo e impressora compatíveis e com configuração adequada para atender ao perfeito funcionamento do sistema. Deverão acompanhar o sistema todos os acessórios aplicáveis necessários para sua utilização. Registro ANVISA Esteira: 10318090009.  
Registro ANVISA Sistema Ergometria: 80398450002.

VALOR TOTAL MÁXIMO PARA O PROCESSO R\$: 145.064,00 (Cento e quarenta e cinco mil e sessenta e quatro Reais)  
Prazo de validade da proposta: 60 (sessenta) dias, contados da data estipulada para a abertura do presente certame.  
Garantia de 12 (doze) meses, contados a partir do recebimento definitivo do produto.

CASCADEL/PR, 15 DE MARÇO DE 2021.

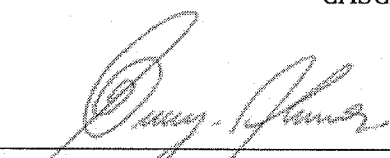
  
DIEGO DE ALMEIDA  
SÓCIO ADMINISTRADOR  
RG: 1069013736 SSP/RS  
CPF: 817.352.190-53

07.976.695/0001-90  
VIVER EQUIPAMENTOS  
MÉDICOS LTDA. - EPP  
RUA ELVIRA FAITEN FRANZ, 240  
CANADÁ - CEP 85813-520  
CASCAVEL - PARANÁ

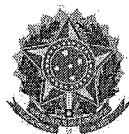

Ministério da Economia  
Secretaria Especial de Desburocratização, Gestão e Governo Digital  
Secretaria de Gestão

Sistema de Cadastramento Unificado de Fornecedores - SICAF

**Declaração**

Declaramos para os fins previstos na Lei nº 8.666, de 1993, conforme documentação registrada no SICAF, que a situação do fornecedor no momento é a seguinte:

**Dados do Fornecedor**

CNPJ: 07.976.695/0001-90 DUNS®: 898458176  
Razão Social: VIVER EQUIPAMENTOS MÉDICOS LTDA  
Nome Fantasia: VIVER SERVICOS EM EQUIPAMENTOS MEDICOS LTDA  
Situação do Fornecedor: Credenciado Data de Vencimento do Cadastro: 15/03/2021  
Natureza Jurídica: SOCIEDADE EMPRESÁRIA LIMITADA  
MEI: Não  
Porte da Empresa: Empresa de Pequeno

**Ocorrências e Impedimentos**

Ocorrência: Nada Consta  
Impedimento de Licitar: Nada Consta  
Ocorrências Impeditivas indiretas: Nada Consta  
Vínculo com "Serviço Público": Nada Consta

**Níveis cadastrados:**

**I - Credenciamento**

**II - Habilitação Jurídica**

**III - Regularidade Fiscal e Trabalhista Federal**

Receita Federal e PGFN Validade: 16/06/2021  
FGTS Validade: 21/03/2021  
Trabalhista (<http://www.tst.jus.br/certidao>) Validade: 17/08/2021

**IV - Regularidade Fiscal Estadual/Distrital e Municipal**

Receita Estadual/Distrital Validade: 21/05/2021  
Receita Municipal Validade: 04/04/2021

**V - Qualificação Técnica**

**VI - Qualificação Econômico-Financeira**

Validade: 30/04/2021

28

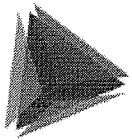

**TCEPR**  
TRIBUNAL DE CONTAS DO ESTADO DO PARANÁ

Consulta de Impedidos de Licitar

CNPJ: 07976695000190

NENHUM ITEM ENCONTRADO!



**TRIBUNAL DE CONTAS DA UNIÃO****Consulta Consolidada de Pessoa Jurídica**

Este relatório tem por objetivo apresentar os resultados consolidados de consultas eletrônicas realizadas diretamente nos bancos de dados dos respectivos cadastros. A responsabilidade pela veracidade do resultado da consulta é do Órgão gestor de cada cadastro consultado. A informação relativa à razão social da Pessoa Jurídica é extraída do Cadastro Nacional da Pessoa Jurídica, mantido pela Receita Federal do Brasil.

Consulta realizada em: 12/03/2021 08:15:23

**Informações da Pessoa Jurídica:**

Razão Social: **VIVER EQUIPAMENTOS MÉDICOS LTDA**  
CNPJ: **07.976.695/0001-90**

**Resultados da Consulta Eletrônica:**

Órgão Gestor: **TCU**  
Cadastro: **Licitantes Inidôneos**  
Resultado da consulta: **Nada Consta**

Para acessar a certidão original no portal do órgão gestor, clique [AQUI](#).

Órgão Gestor: **CNJ**  
Cadastro: **CNIA - Cadastro Nacional de Condenações Cíveis por Ato de Improbidade Administrativa e Inelegibilidade**  
Resultado da consulta: **Nada Consta**

Para acessar a certidão original no portal do órgão gestor, clique [AQUI](#).

Órgão Gestor: **Portal da Transparência**  
Cadastro: **Cadastro Nacional de Empresas Inidôneas e Suspensas**  
Resultado da consulta: **Nada Consta**

Para acessar a certidão original no portal do órgão gestor, clique [AQUI](#).

Órgão Gestor: **Portal da Transparência**  
Cadastro: **CNEP - Cadastro Nacional de Empresas Punidas**  
Resultado da consulta: **Nada Consta**

Para acessar a certidão original no portal do órgão gestor, clique [AQUI](#).

Obs: A consulta consolidada de pessoa jurídica visa atender aos princípios de simplificação e

## FICHA DE AVALIAÇÃO TÉCNICA

**Processo Licitatório nº 019/2021**  
**Pregão Eletrônico nº 005/2021**

**Objeto:** Aquisição de equipamentos médicos, odontológicos, móveis hospitalares, móveis de escritório, equipamentos para processamento de dados, eletrodomésticos e utensílios em geral, conforme convênio nº 900705/2020 – Ministério da Saúde e ainda de acordo com as condições e especificações constantes no presente edital, inclusive em seus anexos, notadamente o Anexo I que vincula o Termo de Referência.

**Identificação: Descritivo do edital - Item 41**

Sistema Computadorizado para Teste Ergométrico - Equipamento para a realização de testes ergométricos e eletrocardiogramas de repouso constituído por 1 esteira ergométrica para uso médico e 1 sistema de monitorização, gravação, impressão e controle de teste ergométrico. Especificações técnicas da esteira ergométrica: velocidade de no mínimo 0 a 16 km/h, capacidade de elevação de no mínimo 0 a 25%, capacidade de peso mínima de 120 kg, comandada integralmente pelo sistema e com chave de parada de emergência. Especificações técnicas do sistema: programa com sistema de cadastro do paciente com recurso de busca por nome ou prontuário, capacidade para a realização de eletrocardiogramas de repouso ou de esforço em 12 derivações, alimentação do pré-amplificador através de porta USB sem necessidade de conexão com a rede elétrica, conversão A/D com taxa de amostragem mínima de 250 amostras / segundo / canal e resolução melhor que 5  $\mu$ V / bit. Visualização simultânea na tela de no mínimo 12 derivações do ECG. Velocidade de registro de ECG ajustável em 25 ou 50 mm/s. Registro contínuo do ECG durante o exame em todas as derivações, com possibilidade de salvamento permanente e registro dos traçados impressos. Permite exportação de traçados em formatos abertos. Capacidade para a monitorização e gravação contínua de todas as derivações. Apresentação e impressão da gravação contínua. Configurável para a realização de testes em 3 canais. Apresentação e impressão de todas as derivações e de seus batimentos médios. Processo de medida automática de amplitude de R, desnivelamento e inclinação de segmento ST, com pontos de referência ajustáveis. Apresentação da frequência cardíaca e indicação quando atinge o valor de submáxima e máxima. Filtro para oscilações de linha de base, tremor muscular e interferência de rede elétrica. Controle automático da esteira ergométrica com os protocolos usuais da ergometria: Bruce, Ellestad, Naughton e Rampa. Deve permitir a criação e gravação de protocolos próprios. Apresentação e impressão de gráficos de FC, pressão (PS e PD) e duplo produto. Apresentação e impressão dos resultados dos testes: I) tabela dos resultados (estágio, tempo, FC, PS, PD, duplo produto e MVO<sub>2</sub>, ou nomenclatura compatível), II) parâmetros metabólicos, III) parâmetros hemodinâmicos e IV) scores, relatórios de vários formatos com opção de inserir frases prontas e digitação durante o exame. Capacidade de salvamento do exame em meio eletrônico. Programa de análise pós-exame com apresentação, edição e impressão do exame. Computador, monitor de vídeo e impressora compatíveis e com configuração adequada para atender ao perfeito funcionamento do sistema. Deverão acompanhar o sistema todos os acessórios aplicáveis necessários para sua utilização. Registro ANVISA.

**Produto Ofertado:** Esteira Ergométrica

**Marca/Modelo:** Master Top - Inbramed

**Proponente:** VIVER EQUIPAMENTOS MÉDICOS LTDA

1) O produto atende ao descritivo solicitado em edital:  sim ( ) não

2) Parecer técnico/Justificativa/Comentários:

Produto atende ao descritivo

Data: 25, 03, 2021

Daniel Spilmann  
Cardiologia  
CRM/PR 42057

Nome e Assinatura  
e carimbo do Responsável

# Esteira Ergométrica Master TOP (16 Km/h) - INBRAMED

**IMBATÍVEL.** Comandada por qualquer sistema de ergometria computadorizado a Master I TOP é a esteira mais resistente e durável do mercado. É a mais utilizada, comprovadamente. Suporta pacientes obesos e dispõe de recursos como programação de pré e pós-exercício e a criação de variados protocolos. Também pode ser operada via software.

- Velocidade de 0 a 16 km/h.
- Elevação de 0 a 26%.
- Capacidade de peso para usuários até 220 kg.
- Motor de 3 hp (220v).
- Chave de Segurança.
- Executa Protocolo de Rampa e diversos protocolos de avaliação.
- Área útil de serviço (cinta): 52 x 158 cm.
- Dimensão total: 84 X 207 cm.
- Registro na Anvisa: 10318090009.

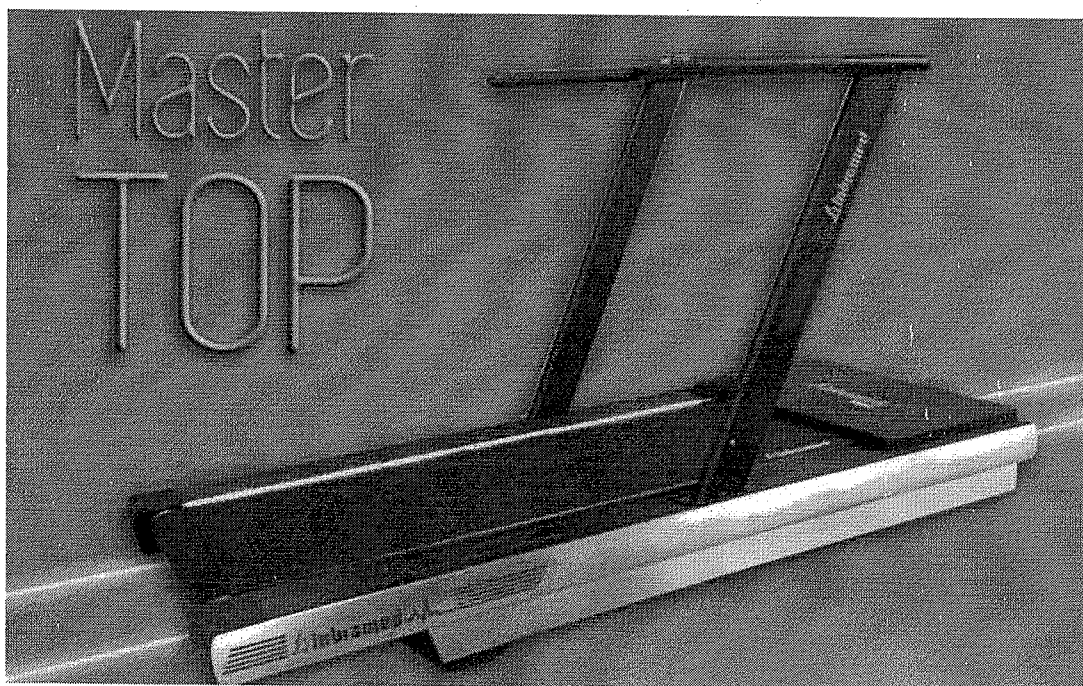

**AO CONSÓRCIO INTERMUNICIPAL DE SAÚDE DE PATO BRANCO/PR**

Pregão eletrônico nº 05/2021

Processo de licitação nº 19/2021

**DADOS DA EMPRESA**

Razão social: GDAI INDÚSTRIA &amp; COMERCIO ELETRONICOS EIRELI

CNPJ nº 32.084.616/0001-84

Inscrição Estadual: 797.432.050.114

Inscrição Municipal: 20113175

Endereço: Rua Doutor Hugo Fortes Nº 1169, Bairro Parque Industrial Lagoinha, CEP: 14.095-260, Ribeirão Preto/SP

Telefone comercial: (16) 3618-1648 | (16) 3965-3636

E-mail: gdai@gdai.com.br | contratos@gdai.com.br

Empenhos deverão ser encaminhados para: contratos@gdai.com.br

**DADOS BANCÁRIOS**

Banco do Brasil – Ribeirão Preto

Agência: 3235-2

Conta Corrente: 33187-2

**DESCRIÇÃO DOS ITENS OFERTADOS:**

Item	Quant	Und	Descrição	Marca/Modelo/Fabricante	Valor unitário	Valor Total
42	17	un	COMPUTADOR COMPLETO MARCA: JIQUI MODELO: JQ-PRO (JQ-8AD) Processamento Processador Intel® Core™ i3-10100 (10ª geração) Clock real de 3.60 Ghz e turbo clock de 4.30 Ghz 6MB cachê, Nanômetros: 14nm 04 núcleos físicos e 08 threadsGráfico integrado Gráficos UHD Intel® 630 Frequência da base gráfica 350 MHz - Máxima frequência dinâmica da placa gráfica 1.10 GHz Suporte para DirectX* 12 e Suporte para OpenGL* 4.5 Memória gráfica compartilhada: 1GB Chipset Intel® H410 (suporta processadores Intel Core de 10ª geração) Memória RAM 08 GB DDR4 2400 Mhz (2x 4GB) Atuando na modalidade dual channel 02 slots para memória, suportando 32GB do tipo DDR4 Armazenamento SSD Capacidade: 240GB Padrão SATA-III (6 Gb/s) Conectores de armazenamento 04 conectores SATA III (6 Gb/s) Áudio REALTEK ALC887 Rede Gigabit LAN 10/100/1000 – on-board	<b>MICROCOMPUTADOR DESKTOP</b> MARCA: JIQUI MODELO: JQ-PRO (JQ8AD) FABRICANTE: GDAI INDÚSTRIA Acompanha teclado USB Acompanha mouse USB Acompanha monitor de video	R\$ 3.100,00	R\$ 52.700,00

 VERA MARIA LEITE DE SIQUEIRA  
 ALMEIDA:59969920600  
 0600
   
 Assinado de forma digital por VERA MARIA LEITE DE SIQUEIRA ALMEIDA:59969920600  
 Dados: 2021.03.16 15:39:19 -03'00'

## FICHA DE AVALIAÇÃO TÉCNICA

**Processo Licitatório nº 019/2021**  
**Pregão Eletrônico nº 005/2021**

**Objeto:** Aquisição de equipamentos médicos, odontológicos, móveis hospitalares, móveis de escritório, equipamentos para processamento de dados, eletrodomésticos e utensílios em geral, conforme convênio nº 900705/2020 – Ministério da Saúde e ainda de acordo com as condições e especificações constantes no presente edital, inclusive em seus anexos, notadamente o Anexo I que vincula o Termo de Referência.

### **Identificação: Descritivo do edital - Item 42**

**Produto Ofertado:** Computador (Desktop-Básico) - Especificação mínima: que esteja em linha de produção pelo fabricante. Computador desktop com processador no mínimo que possua no mínimo 4 Núcleos, 8 threads e frequência de 3.0 GHz; possuir 1 disco rígido de 1 TB ou SSD 240 GB, memória RAM de 8 GB, em 2 módulos idênticos de 4 GB cada, do tipo SDRAM ddr4 2.133 MHz ou superior, operando em modalidade dual CHANNEL. A placa principal deve ter arquitetura ATX, MICROATX, BTX ou MICROBTX, conforme padrões estabelecidos e divulgados no sítio [www.formfactors.org](http://www.formfactors.org), organismo que define os padrões existentes. Possuir pelo menos 1 slot PCI-EXPRESS 2.0 x16 ou superior. Possuir sistema de detecção de intrusão de chassis, com acionador instalado no gabinete. O adaptador de vídeo integrado deverá ser no mínimo de 1 GB de memória. Possuir suporte ao MICROSOFT DIRECTX 10.1 ou superior. Suportar monitor estendido. Possuir no mínimo 2 saídas de vídeo, sendo pelo menos 1 digital do tipo HDMI, display PORT ou DVI. Unidade combinada de gravação de disco ótico CD, DVD rom. Teclado USB, ABNT2, 107 teclas com fio e mouse USB, 800 DPI, 2 botões, scroll com fio. Monitor de LED 19 polegadas (widescreen 16:9). Interfaces de rede 10/100/1000 e WIFI padrão IEEE 802.11 b/g/n. Acompanhar Sistema operacional Windows 10 Pro (64 bits). Acompanhar Pacote Office 2016 Home and Business. Fonte compatível e que suporte toda a configuração exigida no item. Gabinete e periféricos deverão funcionar na vertical ou horizontal. Todos os equipamentos ofertados (gabinete, teclado, mouse e monitor) devem possuir gradações neutras das cores branca, preta ou cinza, e manter o mesmo padrão de cor. Todos os componentes do produto deverão ser novos, sem uso, reforma ou recondicionamento. Garantia mínima de 12 meses.

**Marca/Modelo (COMPUTADOR):** JIQUI/JQ-PRO(JQ-8AD)

**Marca/Modelo (MONITOR):** BLUECASE/BM19X4HVW;BM19XHVW

**Proponente:** GDAI INDÚSTRIA & COMERCIO ELETRONICOS EIRELI

1) O produto atende ao descritivo solicitado em edital: ( x ) sim ( ) não

### **2) Parecer técnico/Justificativa/Comentários:**

As configurações do produto ofertado atende aos requisitos solicitados em conformidade com o descritivo para o item no edital.

**Data:** 17/03/2021

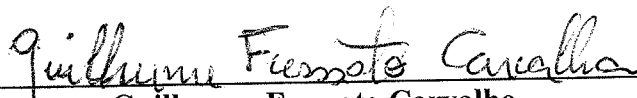
  
\_\_\_\_\_  
**Guilherme Fressato Carvalho**  
Encarregado do Setor de Tecnologia da Informação  
Res. 078/2018



Ministério da Economia  
Secretaria Especial de Desburocratização, Gestão e Governo Digital  
Secretaria de Gestão

Sistema de Cadastramento Unificado de Fornecedores - SICAF

**Declaração**

Declaramos para os fins previstos na Lei nº 8.666, de 1993, conforme documentação registrada no SICAF, que a situação do fornecedor no momento é a seguinte:

**Dados do Fornecedor**

CNPJ: 32.084.616/0001-84 DUNS®: 920860933  
Razão Social: GDAI INDUSTRIA & COMERCIO ELETRONICOS EIRELI  
Nome Fantasia: GDAI INDUSTRIA & COMERCIO ELETRONICOS EIRELI  
Situação do Fornecedor: Credenciado Data de Vencimento do Cadastro: 24/01/2022  
Natureza Jurídica: EMPRESA INDIVIDUAL DE RESPONSABILIDADE LIMITADA (DE NATUREZA EMPRESÁRIA)  
MEI: Não  
Porte da Empresa: Demais

**Ocorrências e Impedimentos**

Ocorrência: Nada Consta  
Impedimento de Licitar: Nada Consta  
Ocorrências Impeditivas indiretas: Nada Consta  
Vínculo com "Serviço Público": Nada Consta

**Níveis cadastrados:**

**I - Credenciamento**

**II - Habilitação Jurídica**

**III - Regularidade Fiscal e Trabalhista Federal**

Receita Federal e PGFN Validade: 21/06/2021  
FGTS Validade: 17/03/2021  
Trabalhista (<http://www.tst.jus.br/certidao>) Validade: 24/08/2021

**IV - Regularidade Fiscal Estadual/Distrital e Municipal**

Receita Estadual/Distrital Validade: 24/03/2021  
Receita Municipal Validade: 17/03/2021

**V - Qualificação Técnica**

**VI - Qualificação Econômico-Financeira**

Validade: 30/04/2021

**TRIBUNAL DE CONTAS DA UNIÃO****Consulta Consolidada de Pessoa Jurídica**

Este relatório tem por objetivo apresentar os resultados consolidados de consultas eletrônicas realizadas diretamente nos bancos de dados dos respectivos cadastros. A responsabilidade pela veracidade do resultado da consulta é do Órgão gestor de cada cadastro consultado. A informação relativa à razão social da Pessoa Jurídica é extraída do Cadastro Nacional da Pessoa Jurídica, mantido pela Receita Federal do Brasil.

**Consulta realizada em:** 16/03/2021 14:00:35

**Informações da Pessoa Jurídica:**

Razão Social: **GDAI INDUSTRIA & COMERCIO ELETRONICOS EIRELI**  
CNPJ: **32.084.616/0001-84**

**Resultados da Consulta Eletrônica:**

Órgão Gestor: **TCU**  
Cadastro: **Licitantes Inidôneos**  
Resultado da consulta: **Nada Consta**

Para acessar a certidão original no portal do órgão gestor, clique [AQUI](#).

Órgão Gestor: **CNJ**  
Cadastro: **CNIA - Cadastro Nacional de Condenações Cíveis por Ato de Improbidade Administrativa e Inelegibilidade**  
Resultado da consulta: **Nada Consta**

Para acessar a certidão original no portal do órgão gestor, clique [AQUI](#).

Órgão Gestor: **Portal da Transparência**  
Cadastro: **Cadastro Nacional de Empresas Inidôneas e Suspensas**  
Resultado da consulta: **Nada Consta**

Para acessar a certidão original no portal do órgão gestor, clique [AQUI](#).

Órgão Gestor: **Portal da Transparência**  
Cadastro: **CNEP - Cadastro Nacional de Empresas Punidas**  
Resultado da consulta: **Nada Consta**

Para acessar a certidão original no portal do órgão gestor, clique [AQUI](#).

Obs: A consulta consolidada de pessoa jurídica visa atender aos princípios de simplificação e



000830  
*lg*



Consulta de Impedidos de Licitar

CNPJ: 32084616000184

NENHUM ITEM ENCONTRADO!

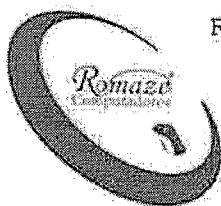

**ROMAZE INDÚSTRIA E COMERCIO DE COMPUTADORES LTDA -EPP**  
 Rua Manaus, 2539, Bairro Cancelli  
 85811-030 - Cascavel - PR - 45 3223-5516  
 CNPJ 07.315.550/0001-49 Ins. Est. 90336424-63  
 e-mail: licitacao@romazecomputadores.com.br

**CONSORCIO INTERMUNICIPAL DE SAUDE - CONIMS  
 PREGÃO ELETRONICO 05/2021**

**PROPOSTA DE PREÇO**

ITEM	UND	QTDE	EQUIPAMENTO	PREÇO UNITÁRIO	PREÇO TOTAL
2	UND	2	<p>MICROCOMPUTADOR <b>ROMAZE® R1</b> em linha de produção pelo fabricante <i>Romaze Computadores</i>;                      Computador desktop com processador Intel® Core™ i3-10100 (4 núcleos/8 threads/frequência de 3.60 GHz);                      HD DE 1TB SATA2 ou SSD de 240GB;                      Memória RAM de 8 GB (2 x 4GB) DDR4 2133MHZ, operando em modalidade dual CHANNEL;                      Placa principal arquitetura ATX/ MICROATX, conforme padrões estabelecidos e divulgados no sítio www.formfactors.org;                      Slot PCI-EXPRESS 2.0.x16;                      Sistema de detecção de intrusão de chassis, <i>com acionador instalado no gabinete</i>;                      Adaptador de video integrado de 01 (um) gigabyte de memória com suporte ao Microsoft DIRECTX 10.1 ou superior;                      Suporta monitor estendido, com 02 (duas) saída de video, sendo 01 (uma) digital do tipo HDMI ou DVI;                      Drive Leitor e Gravador DVD/RW;                      Teclado USB, abnt2, 107 teclas (com fio) e Mouse USB, 800 DPI, 2 botões, scroll (com fio);                      Monitor LED de 19 polegadas (widescreen 16:9);                      Interfaces de rede 10/100/1000;                      Adaptador Wireless padrão IEEE 802.11 b/g/n;                      Sistema Operacional Windows 10 pro (64 bits);                      Pacote Office Pro Plus 2019;                      Fonte compatível e que suporta toda a configuração exigida no item;                      Todos os equipamentos ofertados (gabinete, teclado, mouse e monitor) possuem gradações neutras da cor preta e mantém o mesmo padrão de cor;                      Todos os componentes do produto são novos, sem uso, reforma ou recondicionamento;                      Garantia de 12 meses.</p>	<p><b>R\$ 3.588,85</b>                      (três mil quinhentos e oitenta e oito reais e oitenta e cinco centavos)</p>	<p><b>R\$ 7.177,70</b>                      (sete mil cento e setenta e sete reais e setenta centavos)</p>

- ✓ Procedência Nacional
- ✓ PPB, conforme Portaria Interministerial nº 961, de 22/12/2008 (microcomputador).
- ✓ Certificado NBR ISO 9001:2015: Para a(s) seguinte(s) atividade(s) PROJETO, MONTAGEM E COMERCIALIZAÇÃO DE MICROCOMPUTADORES DESKTOP, ALL-IN-ONE E SERVIDORES.
- ✓ IBAMA - Cadastro Técnico Federal de Atividades Potencialmente Poluidoras e Utilizadores de Recursos Ambientais - CTF/ APP
- ✓ Certificação IEC nº 19249-19.01 / Norma Técnicas Aplicáveis:
  - ✓ CISPR 22: 2008
  - ✓ CISPR 24: 2010
  - ✓ IEC 61000-3-2: 2009
  - ✓ IEC 61000-3-3: 2008
- ✓ Marca e Modelo: **ROMAZE® R1**
- ✓ Fabricante: **ROMAZE IND. E COM. DE COMPUTADORES LTDA-EPP**
- ✓ Garantia de 12 (Doze) meses on-site contra defeitos de fabricação
- ✓ Acompanham todos os cabos, conexões e acessórios para o funcionamento do equipamento, manuais de operação e manutenção, mídias e drivers de instalação e configuração dos componentes do equipamento.
- ✓ Equipamentos de Informática, como os computadores, não fazem parte da lista de equipamentos da ANVISA.



ROMAZE INDÚSTRIA E COMERCIO DE COMPUTADORES LTDA -EPP

Rua Manaus, 2539, Bairro Cancelli  
85811-030 - Cascavel - PR - 45 3223-5516  
CNPJ 07.315.550/0001-49 Ins. Est. 90336424-63  
e-mail: licitacao@romazecomputadores.com.br

**CONSORCIO INTERMUNICIPAL DE SAUDE - CONIMS  
PREGÃO ELETRONICO 05/2021**

**CONDIÇÕES GERAIS DA PROPOSTA**

- Validade da proposta: 60 (sessenta) dias.
- Declaramos que os preços acima indicados contemplam todos os custos diretos e indiretos incorridos pela empresa na data da apresentação desta proposta incluindo, instalação e acessórios para instalação, entre outros tributos, encargos sociais, material, despesas administrativas, seguro, frete, lucro, etc.
- Prazo de Entrega: em até 30 (trinta) dias úteis, após o recebimento da Solicitação de Fornecimento.
- Local de Entrega: CRE CHOPINZINHO, na Rua Santiago Dantas, Nº 4826, Bairro Centro, na cidade de Chopinzinho/PR - CEP: 85.560-000, no horário das 8h00min às 11h00min e das 13h00min às 16h00min.
- O pagamento ficará condicionado ao repasse do recurso pelo órgão concedente (Ministério da Saúde). Estando liberado o recurso e realizado o recebimento definitivo dos bens, o CONIMS efetuará o pagamento em até 05 (cinco) dias úteis.
- Dados bancários para pagamento: BANCO DO BRASIL S/A, agência 3508-4, conta corrente nº 60.000-8
- Garantia de 12 (doze) meses on-site contra defeitos de fabricação.
- A assistência técnica é realizada pela própria fabricante Romaze Computadores, com encaminhamento de chamado técnico pelo e-mail: [rma@romazecomputadores.com.br](mailto:rma@romazecomputadores.com.br), pelo telefone (45) 3223-5516 e/ou 0800-881-0005 – ramal 600.  
Técnico Responsável: Matheus Henrique dos Santos – CPF: 092.214.219-02 – CFT 09221421902
- Declaramos que a empresa está enquadrada sob o regimento de tributação de Microempresas e Empresas de Pequeno Porte, conforme estabelece o artigo 3º da Lei Complementar nº 123/06, de 14/12/06, artigos 44 e 45 desta mesma lei, referente a prioridade dada as Microempresas (M.E.) e Empresas de Pequeno Porte (E.P.P.).
- Dados do representante para assinatura do contrato: José Roberto dos Santos/ Divorciado/ Brasileiro/ Sócio Administrador/ CPF: 466.161.101-25/ RG 15.312.665-8 SSP/PR / Rua Manaus, 2539 – Cancelli, Cascavel, PR.

07.315.550/0001-49

Cascavel, 19 de Março de 2021

ROMAZE INDÚSTRIA E  
COMÉRCIO DE COMPUTADORES  
LTDA. - EPP

ROMAZE IND. E COM. DE COMPUTADORES LTDA – EPP

RUA MANAUS, 2539  
CANCELLI CEP 85811-030

Lourenço Aramis Vale  
Por Procuração  
CPF: 408.114.769-87  
RG 3.074.285-0/PR

CASCABEL

PARANÁ

## FICHA DE AVALIAÇÃO TÉCNICA

**Processo Licitatório nº 019/2021**

**Pregão Eletrônico nº 005/2021**

**Objeto:** Aquisição de equipamentos médicos, odontológicos, móveis hospitalares, móveis de escritório, equipamentos para processamento de dados, eletrodomésticos e utensílios em geral, conforme convênio nº 900705/2020 – Ministério da Saúde e ainda de acordo com as condições e especificações constantes no presente edital, inclusive em seus anexos, notadamente o Anexo I que vincula o Termo de Referência.

### **Identificação: Descritivo do edital - Item 43**

**Produto Ofertado:** Computador (Desktop-Básico) - Especificação mínima: que esteja em linha de produção pelo fabricante. Computador desktop com processador no mínimo que possua no mínimo 4 Núcleos, 8 threads e frequência de 3.0 GHz; possuir 1 disco rígido de 1 TB ou SSD 240 GB, memória RAM de 8 GB, em 2 módulos idênticos de 4 GB cada, do tipo SDRAM ddr4 2.133 MHz ou superior, operando em modalidade dual CHANNEL. A placa principal deve ter arquitetura ATX, MICROATX, BTX ou MICROBTX, conforme padrões estabelecidos e divulgados no sítio [www.formfactors.org](http://www.formfactors.org), organismo que define os padrões existentes. Possuir pelo menos 1 slot PCI-EXPRESS 2.0 x16 ou superior. Possuir sistema de detecção de intrusão de chassis, com acionador instalado no gabinete. O adaptador de vídeo integrado deverá ser no mínimo de 1 GB de memória. Possuir suporte ao MICROSOFT DIRECTX 10.1 ou superior. Suportar monitor estendido. Possuir no mínimo 2 saídas de vídeo, sendo pelo menos 1 digital do tipo HDMI, display PORT ou DVI. Unidade combinada de gravação de disco ótico CD, DVD rom. Teclado USB, ABNT2, 107 teclas com fio e mouse USB, 800 DPI, 2 botões, scroll com fio. Monitor de LED 19 polegadas (widescreen 16:9). Interfaces de rede 10/100/1000 e WIFI padrão IEEE 802.11 b/g/n. Acompanhar Sistema operacional Windows 10 Pro (64 bits). Acompanhar Pacote Office 2016 Home and Business. Fonte compatível e que suporte toda a configuração exigida no item. Gabinete e periféricos deverão funcionar na vertical ou horizontal. Todos os equipamentos ofertados (gabinete, teclado, mouse e monitor) devem possuir gradações neutras das cores branca, preta ou cinza, e manter o mesmo padrão de cor. Todos os componentes do produto deverão ser novos, sem uso, reforma ou recondicionamento. Garantia mínima de 12 meses.

**Marca/Modelo (COMPUTADOR):** ROMAIZER/ROMAIZER R1

**Marca/Modelo (MONITOR):** PCTOP/PCTOP LED 19"

**Proponente:** ROMAZE INDÚSTRIA E COMERCIO DE COMPUTADORES LTDA - EPP

1) O produto atende ao descritivo solicitado em edital: ( X ) sim ( ) não

### **2) Parecer técnico/Justificativa/Comentários:**

As configurações do produto ofertado atende aos requisitos solicitados em conformidade com o descritivo para o item no edital.

**Data:** 19/03/2021

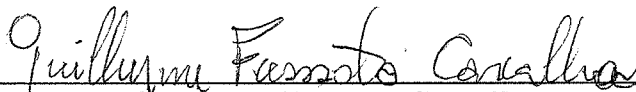
  
\_\_\_\_\_  
**Guilherme Fressato Carvalho**  
Encarregado do Setor de Tecnologia da Informação  
Res. 078/2018

000834  
08

Ministério da Economia  
Secretaria Especial de Desburocratização, Gestão e Governo Digital  
Secretaria de Gestão

Sistema de Cadastramento Unificado de Fornecedores - SICAF

**Declaração**

Declaramos para os fins previstos na Lei nº 8.666, de 1993, conforme documentação registrada no SICAF, que a situação do fornecedor no momento é a seguinte:

**Dados do Fornecedor**

CNPJ: 07.315.550/0001-49 DUNS®: 678341867  
Razão Social: ROMAZE INDUSTRIA E COMERCIO DE COMPUTADORES LTDA  
Nome Fantasia:  
Situação do Fornecedor: Credenciado Data de Vencimento do Cadastro: 18/06/2021  
Natureza Jurídica: SOCIEDADE EMPRESÁRIA LIMITADA  
MEI: Não  
Porte da Empresa: Empresa de Pequeno

**Ocorrências e Impedimentos**

Ocorrência: Consta  
Impedimento de Licitar: Nada Consta  
Ocorrências Impeditivas indiretas: Nada Consta  
Vínculo com "Serviço Público": Nada Consta

**Níveis cadastrados:**

I - Credenciamento

II - Habilitação Jurídica

III - Regularidade Fiscal e Trabalhista Federal

Receita Federal e PGFN	Validade:	27/07/2021
FGTS	Validade:	03/04/2021
Trabalhista ( <a href="http://www.tst.jus.br/certidao">http://www.tst.jus.br/certidao</a> )	Validade:	02/04/2021

IV - Regularidade Fiscal Estadual/Distrital e Municipal

Receita Estadual/Distrital	Validade:	08/04/2021
Receita Municipal	Validade:	02/04/2021

V - Qualificação Técnica

VI - Qualificação Econômico-Financeira

Validade: 31/05/2021

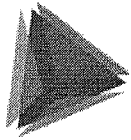

**TCEPR**  
TRIBUNAL DE CONTAS DO ESTADO DO PARANÁ

Consulta de Impedidos de Licitar

CNPJ: 07315550000149

NENHUM ITEM ENCONTRADO!



000836

eg

**TRIBUNAL DE CONTAS DA UNIÃO****Consulta Consolidada de Pessoa Jurídica**

Este relatório tem por objetivo apresentar os resultados consolidados de consultas eletrônicas realizadas diretamente nos bancos de dados dos respectivos cadastros. A responsabilidade pela veracidade do resultado da consulta é do Órgão gestor de cada cadastro consultado. A informação relativa à razão social da Pessoa Jurídica é extraída do Cadastro Nacional da Pessoa Jurídica, mantido pela Receita Federal do Brasil.

**Consulta realizada em:** 19/03/2021 08:15:36

**Informações da Pessoa Jurídica:**

Razão Social: **ROMAZE INDUSTRIA E COMERCIO DE COMPUTADORES LTDA**  
CNPJ: **07.315.550/0001-49**

**Resultados da Consulta Eletrônica:**

Órgão Gestor: **TCU**  
Cadastro: **Licitantes Inidôneos**  
Resultado da consulta: **Nada Consta**

Para acessar a certidão original no portal do órgão gestor, clique [AQUI](#).

Órgão Gestor: **CNJ**  
Cadastro: **CNIA - Cadastro Nacional de Condenações Cíveis por Ato de Improbidade Administrativa e Inelegibilidade**  
Resultado da consulta: **Nada Consta**

Para acessar a certidão original no portal do órgão gestor, clique [AQUI](#).

Órgão Gestor: **Portal da Transparência**  
Cadastro: **Cadastro Nacional de Empresas Inidôneas e Suspensas**  
Resultado da consulta: **Nada Consta**

Para acessar a certidão original no portal do órgão gestor, clique [AQUI](#).

Órgão Gestor: **Portal da Transparência**  
Cadastro: **CNEP - Cadastro Nacional de Empresas Punidas**  
Resultado da consulta: **Nada Consta**

Para acessar a certidão original no portal do órgão gestor, clique [AQUI](#).



000837

cg

Ministério da Economia  
Secretaria Especial de Desburocratização, Gestão e Governo Digital  
Secretaria de Gestão

Sistema de Cadastramento Unificado de Fornecedores - SICAF

**Relatório Nível III - Regularidade Fiscal e Trabalhista Federal**

**Dados do Fornecedor**

CNPJ: 07.315.550/0001-49 DUNS®: 678341867  
Razão Social: ROMAZE INDUSTRIA E COMERCIO DE COMPUTADORES LTDA  
Nome Fantasia:  
Situação do Fornecedor: Credenciado Data de Vencimento do Cadastro: 18/06/2021

**Dados do Nível**

Situação do Nível: Cadastrado

**Comprovante de Regularidade da Receita Federal e PGFN**

Tipo de Comprovante: Certidão Data de Validade: 27/07/2021  
Código de Controle: 1C46FCC2D71A827C

**Comprovante de Regularidade do FGTS**

Tipo de Comprovante: Certidão Data de Validade: 03/04/2021  
Código de Controle: 2021030502102854827982

**Comprovante de Regularidade do TST**

Tipo de Comprovante: Certidão Data de Validade: 02/04/2021  
Código de Controle: 252851412020



## FICHA DE AVALIAÇÃO

**PRODUTO OFERTADO:**

Item 6 – Projetor Multimídia - Tomate

**1-Parecer:**

Não atende ao descritivo solicitado.

**2 - Justificativa:** No requisito da resolução mínima nativa, em que se pede 1920x1080 e o produto oferece 1280x600.

**3 – Aprovado:** ( ) Sim (X) Não

**Data:** 09/03/2021

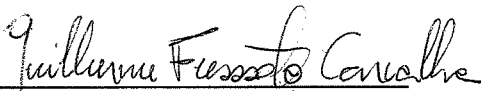
  
\_\_\_\_\_  
**Guilherme Fressato Carvalho**  
Encarregado de TI

## FICHA DE AVALIAÇÃO TÉCNICA

Processo Licitatório nº 019/2021  
Pregão Eletrônico nº 005/2021

<b>Identificação: Descritivo do edital - Item 33</b> Laser para Tratamento Odontológico - tipo de mesa, frequência: com 02 comprimentos de onda. Display digital que permita programar aplicações de doses. Deve acompanhar todos os itens necessários para seu perfeito funcionamento e segurança na sua utilização. Garantia mínima de 12 meses. Registro ANVISA.
<b>Produto Ofertado:</b> Laser para tratamento odontológico.
<b>Marca/Modelo:</b> MMOptics/Laser Duo Ilib
<b>Proponente:</b> CAROLAYNE CARBONI BERNARDO

1) O produto atende ao descritivo solicitado em edital: ( ) sim  não

2) Parecer técnico/Justificativa/Comentários:

O produto oferecido não corresponde às exigências do edital por não ser um equipamento de mesa e não apresentar o display para programar as doses.

  
Nome e Assinatura  
e carimbo do Responsável

Dr. Cristiane Dalzotto  
Bucodentofacial - CONIMS  
CRO/PR 9.618

Data: 19 / 03 / 2021

## FICHA DE AVALIAÇÃO TÉCNICA

Processo Licitatório nº 019/2021  
Pregão Eletrônico nº 005/2021

<b>Identificação: Descritivo do edital - Item 37</b> Balança Antropométrica para Obesos, modo de operação digital, capacidade obeso mínimo de 250 kg até 300 kg; com régua antropométrica até 2 metros. INMETRO.
<b>Produto Ofertado:</b> BALANÇA
<b>Marca/Modelo:</b> WELMYW-300
<b>Proponente:</b> MZZ - COMERCIO DE PRODUTOS PARA A SAUDE EIRELI

1) O produto atende ao descritivo solicitado em edital: ( ) sim (X) não

2) Parecer técnico/Justificativa/Comentários:

O produto apresentado não atende ao descritivo, pois não possui régua antropométrica.

Cleidiane Lopes dos Santos  
COREN 461551  
Enfermeira

Data: 19 / 03 / 2021

*Cleidiane*

Nome e Assinatura  
e carimbo do Responsável

## FICHA DE AVALIAÇÃO TÉCNICA

**Processo Licitatório nº 019/2021**  
**Pregão Eletrônico nº 005/2021**

**Objeto:** Aquisição de equipamentos médicos, odontológicos, móveis hospitalares, móveis de escritório, equipamentos para processamento de dados, eletrodomésticos e utensílios em geral, conforme convênio nº 900705/2020 – Ministério da Saúde e ainda de acordo com as condições e especificações constantes no presente edital, inclusive em seus anexos, notadamente o Anexo I que vincula o Termo de Referência.

### **Identificação: Descritivo do edital - Item 43**

**Produto Ofertado:** Computador (Desktop-Básico) - Especificação mínima: que esteja em linha de produção pelo fabricante. Computador desktop com processador no mínimo que possua no mínimo 4 Núcleos, 8 threads e frequência de 3.0 GHz; possuir 1 disco rígido de 1 TB ou SSD 240 GB, memória RAM de 8 GB, em 2 módulos idênticos de 4 GB cada, do tipo SDRAM ddr4 2.133 MHz ou superior, operando em modalidade dual CHANNEL. A placa principal deve ter arquitetura ATX, MICROATX, BTX ou MICROBTX, conforme padrões estabelecidos e divulgados no sítio [www.formfactors.org](http://www.formfactors.org), organismo que define os padrões existentes. Possuir pelo menos 1 slot PCI-EXPRESS 2.0 x16 ou superior. Possuir sistema de detecção de intrusão de chassis, com acionador instalado no gabinete. O adaptador de vídeo integrado deverá ser no mínimo de 1 GB de memória. Possuir suporte ao MICROSOFT DIRECTX 10.1 ou superior. Suportar monitor estendido. Possuir no mínimo 2 saídas de vídeo, sendo pelo menos 1 digital do tipo HDMI, display PORT ou DVI. Unidade combinada de gravação de disco ótico CD, DVD rom. Teclado USB, ABNT2, 107 teclas com fio e mouse USB, 800 DPI, 2 botões, scroll com fio. Monitor de LED 19 polegadas (widescreen 16:9). Interfaces de rede 10/100/1000 e WIFI padrão IEEE 802.11 b/g/n. Acompanhar Sistema operacional Windows 10 Pro (64 bits). Acompanhar Pacote Office 2016 Home and Business. Fonte compatível e que suporte toda a configuração exigida no item. Gabinete e periféricos deverão funcionar na vertical ou horizontal. Todos os equipamentos ofertados (gabinete, teclado, mouse e monitor) devem possuir gradações neutras das cores branca, preta ou cinza, e manter o mesmo padrão de cor. Todos os componentes do produto deverão ser novos, sem uso, reforma ou recondicionamento. Garantia mínima de 12 meses.

**Marca/Modelo (COMPUTADOR):** GMPC/OFFICE

**Marca/Modelo (MONITOR):** PCTOP

**Proponente:** BERGAMO & CAVALCANTE INFORMATICA LTDA.

1) O produto atende ao descritivo solicitado em edital: ( ) sim ( X ) não

### 2) Parecer técnico/Justificativa/Comentários:

As configurações do produto ofertado atende aos requisitos solicitados em conformidade com o descritivo para o item no edital, com exceção a memória. No descritivo consta a solicitação de dois módulos idênticos de 4GB, na proposta é apresentada a configuração com 1 módulo de 8GB.

**Data:** 18/03/2021

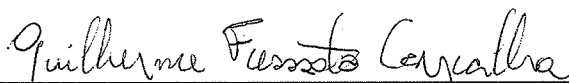

**Guilherme Fressato Carvalho**

**Encarregado do Setor de Tecnologia da Informação**

**Res. 078/2018**

## FICHA DE AVALIAÇÃO TÉCNICA

**Processo Licitatório nº 019/2021**  
**Pregão Eletrônico nº 005/2021**

**Objeto:** Aquisição de equipamentos médicos, odontológicos, móveis hospitalares, móveis de escritório, equipamentos para processamento de dados, eletrodomésticos e utensílios em geral, conforme convênio nº 900705/2020 – Ministério da Saúde e ainda de acordo com as condições e especificações constantes no presente edital, inclusive em seus anexos, notadamente o Anexo I que vincula o Termo de Referência.

### **Identificação: Descritivo do edital - Item 43**

**Produto Ofertado:** Computador (Desktop-Básico) - Especificação mínima: que esteja em linha de produção pelo fabricante. Computador desktop com processador no mínimo que possua no mínimo 4 Núcleos, 8 threads e frequência de 3.0 GHz; possuir 1 disco rígido de 1 TB ou SSD 240 GB, memória RAM de 8 GB, em 2 módulos idênticos de 4 GB cada, do tipo SDRAM ddr4 2.133 MHz ou superior, operando em modalidade dual CHANNEL. A placa principal deve ter arquitetura ATX, MICROATX, BTX ou MICROBTX, conforme padrões estabelecidos e divulgados no sítio [www.formfactors.org](http://www.formfactors.org), organismo que define os padrões existentes. Possuir pelo menos 1 slot PCI-EXPRESS 2.0 x16 ou superior. Possuir sistema de detecção de intrusão de chassis, com acionador instalado no gabinete. O adaptador de vídeo integrado deverá ser no mínimo de 1 GB de memória. Possuir suporte ao MICROSOFT DIRECTX 10.1 ou superior. Suportar monitor estendido. Possuir no mínimo 2 saídas de vídeo, sendo pelo menos 1 digital do tipo HDMI, display PORT ou DVI. Unidade combinada de gravação de disco ótico CD, DVD rom. Teclado USB, ABNT2, 107 teclas com fio e mouse USB, 800 DPI, 2 botões, scroll com fio. Monitor de LED 19 polegadas (widescreen 16:9). Interfaces de rede 10/100/1000 e WIFI padrão IEEE 802.11 b/g/n. Acompanhar Sistema operacional Windows 10 Pro (64 bits). Acompanhar Pacote Office 2016 Home and Business. Fonte compatível e que suporte toda a configuração exigida no item. Gabinete e periféricos deverão funcionar na vertical ou horizontal. Todos os equipamentos ofertados (gabinete, teclado, mouse e monitor) devem possuir gradações neutras das cores branca, preta ou cinza, e manter o mesmo padrão de cor. Todos os componentes do produto deverão ser novos, sem uso, reforma ou recondicionamento. Garantia mínima de 12 meses.

**Marca/Modelo (COMPUTADOR):** R2T/R2T AMD

**Marca/Modelo (MONITOR):** PRIZI/ Prizi Slim 19" LED HD Preto HDMI e VGA - PZ0019HDM

**Proponente:** R2T TECNOLOGIA LTDA

1) O produto atende ao descritivo solicitado em edital: ( ) sim ( X ) não

### 2) Parecer técnico/Justificativa/Comentários:

As configurações do produto ofertado atende aos requisitos solicitados em conformidade com o descritivo para o item no edital, com exceção ao processador. São solicitados processadores com 4 núcleos e 8 threads. O processador AMD RYZEN 3 3200G apresentado possui 4 núcleos e 4 threads.

Data: 17/03/2021

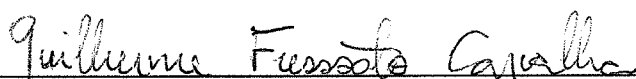
  
\_\_\_\_\_  
**Guilherme Fressato Carvalho**  
Encarregado do Setor de Tecnologia da Informação  
Res. 078/2018

05/03/2021

E-mail de CONIMS - PE 5

000843  
eg



LICITAÇÃO E CONTRATOS CONIMS <licitacao@conims.com.br>

---

**PE 5**

1 mensagem

---

CiaMédica <ciamedica@yahoo.com.br>  
Responder a: ciamedica@yahoo.com.br  
Para: licitacao@conims.com.br

5 de março de 2021 11:45

Bom dia

Solicitamos a desclassificação de nossa empresa, Muniz & Rocha Ltda, dos itens 13 e 15 por termos cotados erroneamente o valor unitário e não o valor total do lote.

Att.

Michel Rocha

CiaMédica  
Fone: (43) 3158-1334  
Skype: CiaMédica



LICITAÇÃO E CONTRATOS CONIMS <licitacao@conims.com.br>

**PREGÃO 05/2021**

1 mensagem

Licitações Promedic <licitacoes@promedicsaude.com.br>

16 de março de 2021 09:39

Para: LICITAÇÃO E CONTRATOS CONIMS <licitacao@conims.com.br>

Bom dia, referente ao item 13 do Pregão 05/2021 salientamos que o mesmo foi dado lances por item e não por valor total do item.

Grata

Att,



**Juliane Paloschi**  
SETOR DE LICITAÇÃO

**Promedic**  
*Saúde*

Av. Brasil, 412 - Centro  
Pato de Lema - SP/08244

(46) 3225-1326	(46) 3225-1326	Juliane Paloschi Zucoloto	licitacoes@promedicsaude.com.br

16/03/2021

E-mail de CONIMS - AYC LUANA



LICITAÇÃO E CONTRATOS CONIMS <licitacao@conims.com.br>

**A/C LUANA**

1 mensagem

**H.F.E. COM. MAT. MED. HOSPITALAR LTDA** <licitahte@outlook.com>

Para: "licitacao@conims.com.br" <licitacao@conims.com.br>

16 de março de 2021 11:26

BOM DIA

VENHO POR MEIO DESTE SOLICITAR DESCLASSIFICAÇÃO NOS ITENS 13 E 22 DO PREGÃO Nº 05/2021

ITEM- 13 - FOI COTADO O VALOR DE 1 UNIDADE, SENDO ASSIM INVIÁVEL A COMPRA DE 2 UNIDADES NESSE MESMO VALOR;  
ITEM 22 - PROPOSTA AJUSTADA ENVIADA DE FORMA ERRONEA, SOLICITANDO TAMBEM O SEU CANCELAMENTO;  
CERTO DE VOSSO ENTEDIMENTO,

EMPRESA: H.F.E. COMERCIO DE MATERIAL MEDICO HOSPITALAR LTDA

CNPJ: 21.153.043/0001-87

IE: 90676310-96

ATT

ERIKA LEMES

000845





CONSORCIO INTERMUNICIPAL DE SAÚDE

Pregão nº 52021

Objeto: Pregão Eletrônico - Aquisição de equipamentos médicos, odontológicos, móveis hospitalares, móveis de escritório, equipamentos para processamento de dados, eletrodomésticos e utensílios em geral, conforme convênio nº 900705/2020 Ministério da Saúde e ainda de acordo com as condições e especificações constantes no presente edital, inclusive em seus anexos, notadamente o Anexo I que vincula o Termo de Referência.

Modo de Disputa: Aberto

Data de abertura inicial: 05/03/2021 09:05 (horário de Brasília)

Término do prazo para registro da intenção de recurso: -

Fornecedor: 07.554.943/0001-05 - ADOVANDRO LUIZ FRAPORTE

DOCUMENTOS DE PROPOSTA/HABILITAÇÃO

Anexo	Tipo	Enviado em:
PROPOSTA INICIAL ZIP	Proposta	03/03/2021 13:43
HABILITAÇÃO ZIP	Habilitação	02/03/2021 11:40

ANEXOS DO ITEM

Item: 25 - REFLETOR	Enviado em:
Treatamento Diferenciado: Tipo I - Participação Exclusiva de ME/EP/Equipatada	17/03/2021 10:19
Anexo/Planilha	
Pedido de desclassificação do item.zip	

Finalizar

*ag*

Solicitamos desclassificação do item em questão por verificarmos que o produto ofertado não atenderá as exigências do Edital.

**J RIBEIRO COMERCIO ATACADISTA LTDA - EPP****DECLARAÇÃO DE DESISTENCIA**

**PREFEITURA MUNICIPAL DE PATO BRANCO - PR**  
**CONSÓRCIO INTERMUNICIPAL DE SAÚDE**  
**MODALIDADE: PREGÃO ELETRÔNICO**  
**N.º DE ORDEM: 005/2020**  
**TIPO DE LICITAÇÃO: MENOR PREÇO**

A empresa J RIBEIRO COMERCIO ATACADISTA LTDA - EPP, inscrita no CNPJ n. 84.972.926/0001-39, sediada na Rua Paulo Brugin, 251 – Jd. Bela Suíça – Cambé/Paraná – Cep: 86.189-378, telefone (43) 3253-1380, por intermédio de seu representante legal, Sr. **JOÃO RIBEIRO DE SOUZA** portador da Carteira de Identidade n. 3.988.431-3. CPF n. 362.425.009-49, declara que:

O custo do equipamento ofertado ITEM 40 sofreu um grande reajuste (75%) , inviabilizando nosso compromisso de firmar o valor definido por nossa proposta .

Gostaria por gentileza que nossa proposta para o item 40 (DEA) seja desclassificada afim de não causar prejuízo para a administração tanto quanto para nossa empresa .

**CAMBÉ, 16 DE MARÇO DE 2021.**

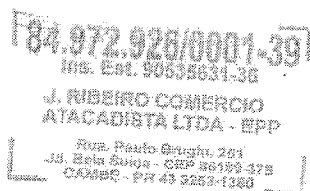

J. RIBEIRO COMERCIO ATACADISTA LTDA - EPP  
JOÃO RIBEIRO DE SOUZA  
RS 3.988.431-3 EPP 362.425.009-49

# DOCUMENTAÇÃO

**Proposta de Preços nº. 1868/9813**

**Pregão Eletrônico 5/2021 - UASG: 926782**

**Abertura: 05/03/2021 as 09:00**

**Proponente:**

**Master Comercio de Equipamentos Eireli - EPP**

João Bettega, 513

Bairro: Portão - Curitiba/PR - CEP 81070-000

Fone: (41) 3388-3415 - Fax: (41) 3388-3416

E-mail: licitacoes@comerciomaster.com.br

CNPJ 18.472.961/0001-64 - I. E.: 90636203-16

**Para:**

**Consortio Intermunicipal de Saúde - Pato Branco - PR**

Rua Afonso Pena, 1902

Bairro: Anchieta - Pato Branco/PR - CEP 85501-530

Fone: (46) 3313-3550 - Fax:

E-mail: licitacao@conims.com.br

A/C.: Sr(a).

**18.472.961/0001-64**

**MASTER COMÉRCIO DE  
EQUIPAMENTOS - EIRELI**

RUA JOÃO BETTEGA Nº 513 - CONJ. 12 - 2º ANDAR  
PORTÃO - CEP: 81070-000

**CURITIBA - PR**



**Proposta de Preços nº. 1868/9813**

Grupo: **0** Lote: **0** Item: **3** Qtd.: **2 und** Produto: **Objeto: Bebedouro**

**Especificação Técnica:**

Bebedouro/Purificador Refrigerado - Tipo: Pressão Coluna Simples. Pressão para refrigeração de água potável, gabinete em aço inox, base plástica de alto impacto, pia em inox polido, torneira para copo e jato cromado, conexões hidráulicas internas em material atóxico, reservatório para água gelada em aço inox, com isolamento e serpentina localizada PA parte externa do reservatório, capacidade de resfriamento de 4° e 15° c, com garantia mínima de 12 meses. INMETRO.

FABRICANTE: Aki Eletro

Valor Unitário: **R\$ 663,68** Seiscentos e Sessenta e Três Reais e Sessenta e Oito Centavos

Valor Total: **R\$ 1.327,36** Um Mil, Trezentos e Vinte e Sete Reais e Trinta e Seis Centavos

Marca: **Libell** Modelo: **PRESS BABY** Entrega(dias): **30** Garantia(meses): **12**

Entrega(s): 2 und ----> Rua Santiago Dantas, 4826 - Centro - CEP: - Chopinzinho/PR

Total Proposta: **R\$ 1.327,36** Um Mil, Trezentos e Vinte e Sete Reais e Trinta e Seis Centavos

Validade Proposta: **60 dias**

Prógto edital: **5 dias**

Declaramos que nos preços propostos estão incluídas todas e quaisquer despesas.

Declaramos total concordância com o edital e seus anexos.

Declaramos que a empresa está enquadrada como Empresa de Pequeno Porte, cumprindo os requisitos estabelecidos no artigo 3º da Lei Complementar nº 123 de 14 de dezembro de 2006 e que esta Empresa está apta a usufruir tratamento favorecido estabelecido nos artigos 42º ao 49º da referida Lei.

Dados Bancários para Pagamento: **\* Enquadrada no SIMPLES Nacional \***

- Caixa Econômica Federal (104) - Agência: 586 - Conta Corrente: 2268-5-Master

Dados do representante legal da empresa para assinatura do contrato:

- Diego Pereira - Setor de Licitações - RG: - CPF:

- - - Curitiba/PR - CEP

Curitiba, 8 de Março de 2021

Master Comercio de Equipamentos Eireli - EPP

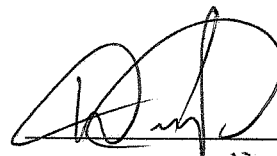

Diego Pereira  
RG. 10.744.821-7

Documentos em anexo:

Declaração de Elaboração Independente

Declaração de ME/EPP

Declarações Consolidadas

18.472.961/0001-64  
MASTER COMÉRCIO DE  
EQUIPAMENTOS - EIRELI  
RUA JOÃO BETTEGA Nº 513 - CONJ. 12 - 2º ANDAR  
PORTÃO - CEP: 81070-000  
CURITIBA - PR

## Declarações Consolidadas

**Para: Consorcio Intermunicipal de Saúde - Pato Branco - PR**

**Referente a(o) Pregão Eletrônico 5/2021**

**Declarações de que:**

- 1 - Não se encontra declarada inidônea;**
- 2 - Inexiste fato superveniente impeditivo;**
- 3 - Não emprega menores de 18 anos;**
- 4 - Concorda com todas as exigências do edital e seus anexos;**
- 5 - Que cumpre plenamente os requisitos de habilitação exigidos no Edital;**
- 6 - As informações e documentos apresentados são verídicos e fiéis;**
- 7 - A empresa enquadra-se como Empresa de Pequeno Porte;**
- 8 - Autoriza investigações complementares.**
- 9 - Não parentesco.**

Master Comercio de Equipamentos Eireli - EPP, inscrita no CNPJ nº 18.472.961/0001-64, sediada à João Bettega, 513, bairro Portão na cidade de Curitiba/PR, por intermédio de seu representante legal infra-assinado, o Sr(a). Diego Pereira, portador da Carteira de Identidade nº. - e do CPF nº. , para os fins do pregão supracitado, declara expressamente que:

- 1 - Não se encontra declarada inidônea para licitar ou contratar com órgãos das Administrações Públicas Federal, Estaduais, Municipais e do Distrito Federal;
- 2 - Inexiste fato superveniente impeditivo de sua habilitação ficando ciente da obrigatoriedade de declarar ocorrências posteriores, na forma do inciso IV, item 7.1 da IN/MARE nº 05/95;
- 3 - Não emprega menores de 18 (dezoito) anos em trabalho noturno, perigoso ou insalubre e nem emprega menores de 16 (dezesesseis) anos em qualquer trabalho, salvo na condição de aprendiz, a partir dos 14 (quatorze) anos, em cumprimento do estabelecido na Lei 9.854/99 e no inciso XXXIII, artigo 7º da Constituição Federal;
- 4 - Concorda com todas as exigências do edital e seus anexos;
- 5 - Que cumpre plenamente os requisitos de habilitação exigidos no Edital;
- 6 - Todas as informações e documentos apresentados são verídicos e fiéis;
- 7 - A empresa enquadra-se como Empresa de Pequeno Porte, cumprindo os requisitos estabelecidos no artigo 3º da Lei Complementar 123 de 14 de dezembro de 2006 e que está apta a usufruir tratamento favorecido estabelecido nos artigos 42º ao 49º da referida Lei;
- 8 - Autoriza a realização de todas as investigações complementares que julgar necessárias a habilitação no processo licitatório.
- 9 - DECLARO, ciente das consequências legais acerca da veracidade de minha informação, que: NÃO tenho cônjuge ou grau de parentesco, em linha reta, colateral ou por afinidade, até o terceiro grau, da mesma pessoa jurídica a que estou vinculado, investido em cargo de direção, chefia ou assessoramento, assim como outros associados da empresa.

**18.472.961/0001-64**

**MASTER COMÉRCIO DE  
EQUIPAMENTOS - EIRELI**

RUA JOÃO BETTEGA Nº 513 - CONJ. 12 - 2º ANDAR  
PORTÃO - CEP: 81070-000

**CURITIBA - PR**

Curitiba, 8 de Março de 2021

Master Comercio de Equipamentos Eireli - EPP

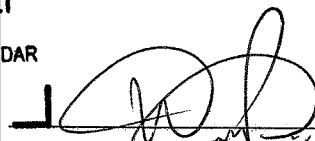
  
Diego Pereira  
RG. 10.744.821-7

## DECLARAÇÃO DE ELABORAÇÃO INDEPENDENTE DE PROPOSTA

Diego Pereira - RG nº. - - CPF nº. , residente a - - Curitiba/PR, como representante devidamente constituído de Master Comercio de Equipamentos Eireli - EPP, doravante denominado licitante, para fins do disposto no Edital do(a) Pregão Eletrônico 5/2021, declara sob as penas da lei, em especial o art. 299 do Código Penal Brasileiro, que:

- a) a proposta apresentada para participar do(a) Pregão Eletrônico 5/2021 foi elaborada de maneira independente pela empresa licitante Master Comercio de Equipamentos Eireli - EPP, e o conteúdo da proposta não foi, no todo ou em parte, direta ou indiretamente, informado, discutido ou recebido de qualquer outro participante potencial ou de fato do(a) Pregão Eletrônico 5/2021, por qualquer meio ou por qualquer pessoa;
- b) a intenção de apresentar a proposta elaborada para participar do(a) Pregão Eletrônico 5/2021 não foi informada, discutida ou recebida de qualquer outro participante potencial ou de fato do(a) Pregão Eletrônico 5/2021 por qualquer meio ou por qualquer pessoa;
- c) que não tentou, por qualquer meio ou por qualquer pessoa, influir na decisão de qualquer outro participante potencial ou de fato do(a) Pregão Eletrônico 5/2021 quanto a participar ou não da referida licitação;
- d) que o conteúdo da proposta apresentada para participar do(a) Pregão Eletrônico 5/2021 não será, no todo ou em parte, direta ou indiretamente, comunicado ou discutido com qualquer outro participante potencial ou de fato do(a) Pregão Eletrônico 5/2021 antes da adjudicação do objeto da referida licitação;
- e) que o conteúdo da proposta apresentada para participar do(a) Pregão Eletrônico 5/2021 não foi, no todo ou em parte, direta ou indiretamente, informado, discutido ou recebido de qualquer integrante da nome do órgão antes da abertura oficial das propostas; e
- f) que está plenamente ciente do teor e da extensão desta declaração e que detém plenos poderes e informações para firmá-la.

Curitiba, 8 de Março de 2021

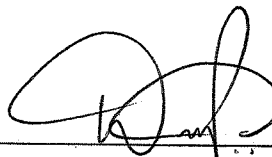
  
\_\_\_\_\_  
Diego Pereira  
RG. 10.744.821-7

Master Comercio de Equipamentos Eireli - EPP

18.472.961/0001-64  
MASTER COMÉRCIO DE  
EQUIPAMENTOS - EIRELI  
RUA JOÃO BETTEGA Nº 513 - CONJ. 12 - 2º ANDAR  
PORTÃO - CEP: 81070-000  
CURITIBA - PR



## Declaração de Microempresa e Empresa de Pequeno Porte

**Para:**

**Consorcio Intermunicipal de Saúde - Pato Branco - PR**

**Referente a(o) Pregão Eletrônico 5/2021**

Master Comercio de Equipamentos Eireli - EPP, inscrita no CNPJ nº 18.472.961/0001-64, sediada à João Bettega, 513, bairro Portão na cidade de Curitiba/PR, por intermédio de seu representante legal infra-assinado, o Sr(a). Diego Pereira, portador da Carteira de Identidade nº. - e do CPF nº. , para os fins do pregão supracitado, declara expressamente, sob as sanções administrativas cabíveis e sob pena da lei que esta empresa, na presente data, é considerada Empresa de Pequeno Porte, conforme o inciso I do artigo 3º da Lei Complementar 123 de 14 de dezembro de 2006.

Declara ainda que a empresa está excluída das vedações constantes do parágrafo 4º da Lei Complementar 123 de 14 de dezembro de 2006.

Curitiba, 8 de Março de 2021

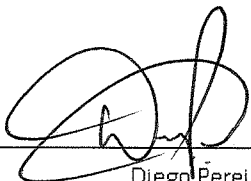
  
\_\_\_\_\_  
Diego Pereira  
RG. 10.744.821-7

Master Comercio de Equipamentos Eireli - EPP

**18.472.961/0001-64**  
**MASTER COMÉRCIO DE  
EQUIPAMENTOS - EIRELI**  
RUA JOÃO BETTEGA Nº 513 - CONJ. 12 - 2º ANDAR  
PORTÃO - CEP: 81070-000  
**CURITIBA - PR**

GRAU DE PROTEÇÃO IPX4  
3 ETAPAS DE FILTRAGEM  
MAIOR RENDIMENTO

PURIFICADOR  
**press baby**  
TRATAMENTO DE ÁGUA

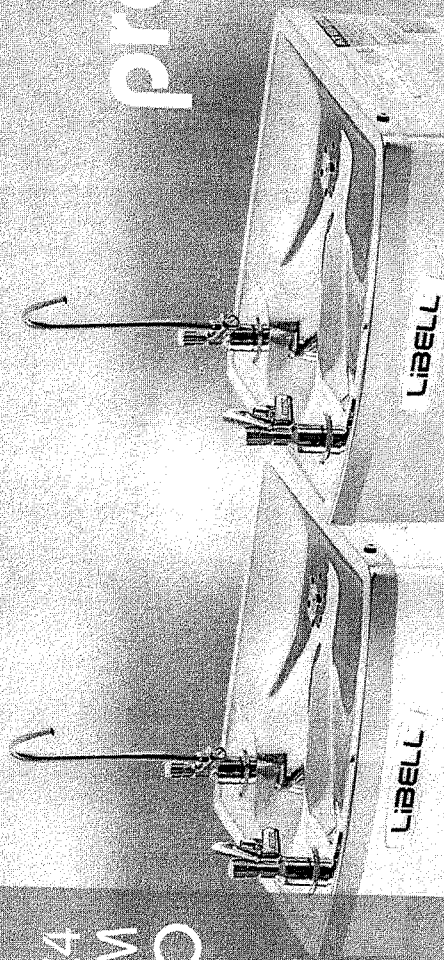

**LIBELL**  
ELETRODOMÉSTICOS

18.472.961/0001-64

MASTER COMÉRCIO DE  
EQUIPAMENTOS - EIRELI

RUA JOÃO BETTEGA Nº 513 - CONJ. 12 - 2º ANDAR  
PORTÃO - CEP: 81070-000

CURITIBA - PR

000635

ag

## PURIFICADOR DE PRESSÃO PRESS BABY

- Gabinete sem emendas.
- Gabinete em aço inox ou aço eletrozincado branco, oferecendo mais vida útil ao produto.
- Base plástica de alto impacto.
- Pia em aço inox polido.
- Torneiras para copo e jato cromadas, com regulagem de jato d'água.
- Conexões hidráulicas internas em material atóxico.
- Reservatório para água gelada em aço inox 304.
- Serpentina de cobre localizada na parte externa do reservatório.
- Refrigerado por compressor.
- Controlador de temperatura entre 4 e 15°C, com sete níveis de temperatura.
- Sistema interno de filtração, com 3 etapas de filtração.
- Vida útil do elemento filtrante: 4.000 litros ou máximo 6 meses.

Com refrigeração semelhante aos grandes purificadores e com sistema de filtração sintetizado de tripla filtração, o Press Baby ocupa pouco espaço no ambiente e oferece água de altíssima qualidade e sabor. Compacto e discreto, o Press Baby tem grau de proteção IPX4 e refrigera até 4,2 litros de água por hora.

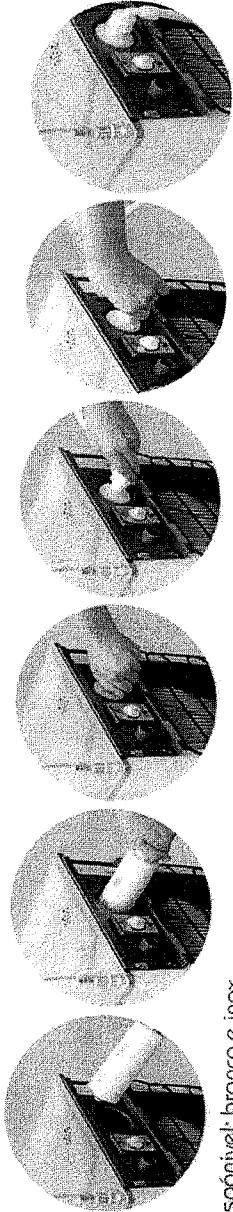

disponível: branco e inox.

### MEDIDAS

### COM EMBALAGEM

ALTURA 990mm  
LARGURA 315mm  
PROFUNDIDADE 290mm  
PESO 13,9kg

### SEM EMBALAGEM

1065mm  
265mm  
295mm  
12,9kg

### CONSUMO MÉDIO

Voltagem 127 V~  
220 V~  
Potência: 154 W  
24,80 kwh/mês  
23,07 kwh/mês

### REFRIGERAÇÃO POR COMPRESSOR HERMÉTICO

Sistema de voltagem: Elétrico

Capacidade de refrigeração 6 l/h (ambientes a 25°C)  
Reservatório de água gelada 3,6 litros

### RALO

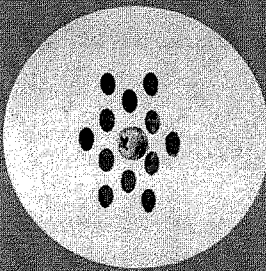

Pia em aço inox polido.

### TORNEIRA DE COPO

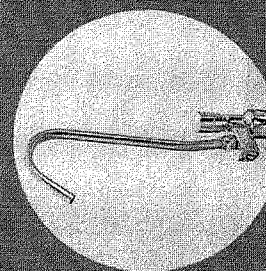

Reforçada em inox.

### TORNEIRA JATO

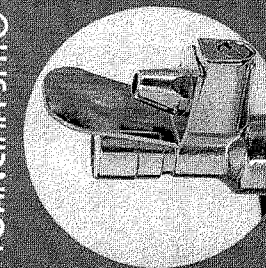

Reforçada em inox.

**LIBELL**  
ELETRDOMÉSTICOS

LIBELL ELETRDOMÉSTICOS LTDA - (16) 3506 0200  
RUA JOSÉ PILO, 161 - PQ INDUSTRIAL ADOLFO BALDAN  
CEP: 15.991-312 - MATÃO / SP

WWW.LIBELL.COM.BR FACEBOOK.COM/LIBELLOFFICIAL

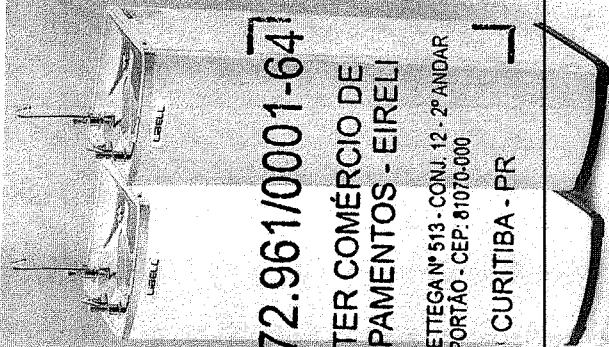

18.472.961/0001-64

MASTER COMÉRCIO DE EQUIPAMENTOS - EIRELI

RUA JOÃO BETEGAN Nº 513 - CONJ. 12 - 2º ANDAR  
PORTAÔ - CEP: 81070-000

CURITIBA - PR

000856



# CERTIFICADO DE AVALIAÇÃO DA CONFORMIDADE

EMITIDO POR ORGANISMO DE CERTIFICAÇÃO DE PRODUTOS ACREDITADO PELA CGCRE  
CONFORMITY ASSESSMENT CERTIFICATE ISSUED BY A CERTIFICATION BODY ACCREDITED BY CGCRE

Certificado Nº: **NCC 18.05315** Revisão nº/revision no.: **0**  
Certificate No. **NCC 18.05315** Revisão nº/revision no.: **0**  
Data de emissão: **13/07/2018** Certificado de Conformidade válido somente acompanhado das páginas de 1 a 3  
Issued date: **13/07/2018** Certificate valid only accompanied of pages 1 through 3

Data de validade: **13/07/2023**  
Validity date: **13/07/2023**

Solicitante: **AKI Eletro Importadora e Exportadora Eireli**  
Applicant: **Av. Antonio Gorgatti, 339 - Distrito Industrial Adolfo Baldan, Matão - SP**  
**CEP: 15991-315 / CNPJ: 21.713.088/0001-69**  
**Brasil**

Produto: **Equipamento para consumo de água humano - piso por pressão**  
Product: **Equipamento para consumo de água humano - piso por pressão**

Marca: **Libell**  
Brand: **Libell**

Modelo: **Press Inox, Press Side Inox, Press Baby Inox e Press Baby Chapa Branco**  
Model: **Press Inox, Press Side Inox, Press Baby Inox e Press Baby Chapa Branco**

Fabricante **AKI Eletro Importadora e Exportadora Eireli**  
(Unidade Fabril): **Av. Antonio Gorgatti, 339 - Distrito Industrial Adolfo Baldan, Matão - SP**  
Manufacturer **CEP: 15991-315 / CNPJ: 21.713.088/0001-69**  
(Manufacturing locations): **Brasil**

Aprovado para emissão em conformidade com o regulamento e normas aplicáveis  
Approved for issue in conformity with rule and applicable standards

Digitally signed by WILSON MONTEIRO BONATO JUNIOR: 04261009803

Wilson Bonato  
Gerente Técnico  
Technical Manager

*Certificado emitido conforme requisitos da avaliação da conformidade para equipamentos para consumo de água, anexo à Portaria Inmetro N.º 344, de 22 de julho de 2014; anexo à Portaria Inmetro N.º 92, de maio de 2017.*

*Certificate issued in accordance with requirements of conformity assessment for equipment for water consumption annex to Inmetro's ordinance no. 344 of July 22, 2014; annex to Inmetro's ordinance no. 92 of May 04, 2017.*

1. Este certificado somente pode ser reproduzido com todas as folhas.  
*This certificate may only be reproduced in full.*
2. A situação e autenticidade deste certificado podem ser verificadas no website oficial do Inmetro.  
*The status and authenticity of this certificate may be verified by visiting Inmetro website.*
3. Este certificado de conformidade foi emitido por um organismo de certificação acreditado pela Cgcre - Coordenação Geral de Acreditação.  
*This certificate of conformity was issued by a product certification body accredited by Cgcre.*

Certificado emitido por:  
Certificate issued by:

**NCC Certificações do Brasil Ltda.**  
**Acreditação Cgcre nº 0034 (16/10/2003)**  
**Rua Conceição, nº 233, CEP 13010-916**  
**CNPJ nº 16.587.151/0001-28 - Campinas/SP**  
**[www.ncc.com.br](http://www.ncc.com.br)**



Histórico da Revisão:

Revisão	Certificado	Data da revisão	Processo	Descrição
0	NCC 18.05315	13/07/2018	45758/17.3	Emissão inicial



**CERTIFICADO DE AVALIAÇÃO DA CONFORMIDADE**  
 EMITIDO POR ORGANISMO DE CERTIFICAÇÃO DE PRODUTOS ACREDITADO PELA CGCRE  
 CONFORMITY ASSESSMENT CERTIFICATE ISSUED BY A CERTIFICATION BODY ACCREDITED BY CGCRE

Certificado Nº:  
Certificate No.

NCC 18.05315

Revisão nº/revision no.: 0

Data de emissão:  
Issued date:

13/07/2018

Certificado de Conformidade válido somente acompanhado das páginas de 1 a 3  
Certificate valid only accompanied of pages 1 through 3

Detentor da Tecnologia:  
Technology Owner:

N/A

Este certificado é emitido como uma verificação que amostras, representativas da linha de produção, foram avaliadas e ensaiadas e atenderam às normas listadas abaixo, e que o sistema de gestão da qualidade do fabricante, relativo aos produtos cobertos por este certificado, foi avaliado e atendeu aos requisitos de sistema da qualidade da Portaria Inmetro. Este certificado é concedido sujeito às condições previstas na Portaria Inmetro.

*This certificate is issued as verification that production representative samples were assessed and tested and found compliant to the standards listed below; and that manufacturer's quality system management related to the product covered by this certificate, was assessed and found to comply to Inmetro quality system management requirements. This certificate is granted subject to the conditions as set out in Inmetro Rules.*

**NORMAS:****STANDARDS:**

**Norma: Port. 394/2014 (RTQ), ABNT NBR 16236:2013, ABNT NBR 60335-1:2012 + IEC 60335-2-24:2010 + A1:2012, ABNT NBR 16098:2012**

Este certificado não indica conformidade com outros requisitos de segurança e desempenho do que os expressamente incluídos nas normas listadas acima.

*This certificate does not indicate compliance with safety and performance requirements other than those expressly included in the standards listed above.*

**Registro de avaliação da conformidade técnica** (apresenta a verificação dos documentos utilizados para análise e as conclusões para a recomendação da certificação):

*Technical conformity assessment register* (presents the verification of the documents used for analysis and recommendation of certification conclusions):

BPM: 437972

Processo: 45758/17.3

Data da Auditoria: 12/04/2018

**Relatório(s) de ensaio:***Test report(s):*

Nº do relatório	Laboratório	Norma	Data de emissão
LBM1805900 REV01	SGS	Portaria 394/2014 (RTQ) + Portaria nº 92/2017	12/07/2018
LBM1805900 1REV01			28/05/2018
LBM1805903 1REV02		Portaria 394/2014 (RTQ) + ABNT NBR 16098:2012	14/06/2018
LBM1806102 Rev01			18/06/2018
LBM1806103 REV01	CCDM	ABNT NBR 16098:2012	06/07/2018
LabFil18-000145-Rev.01			
LabFil18-000210-Rev.00			

**PRODUTO:****PRODUCT:**

Produtos e sistemas abrangidos por este certificado estão especificados como segue:

*Products and systems covered by this certificate are specified as follows:*

Nome da família: Press.(127 V~ ou 220 V~) / Press Side (127 V~ ou 220 V~) / Press Baby (127 V~ ou 220 V~)

Equipamento para consumo humano de água de piso por gravidade, com reservatório interno de 3,6 litros

Classificação da família: 6D, com filtro classe D (Conforme Portaria 344:2014)



**CERTIFICADO DE AVALIAÇÃO DA CONFORMIDADE**  
EMITIDO POR ORGANISMO DE CERTIFICAÇÃO DE PRODUTOS ACREDITADO PELA CGCRE  
CONFORMITY ASSESSMENT CERTIFICATE ISSUED BY A CERTIFICATION BODY ACCREDITED BY CGCRE

Certificado Nº: NCC 18.05315 Revisão nº/revision no.: 0  
Certificate No.

Data de emissão: 13/07/2018 Certificado de Conformidade válido somente acompanhado das páginas de 1 a 3  
Issued date: Certificate valid only accompanied of pages 1 through 3

**Características técnicas da Família:**

Modelo	Tensão	Potência	Frequência	Consumo de energia	Capacidade de fornecimento de água gelada	Eficiência energética	Marca		
Press (Inox)	127 V~	178 W	60 Hz	4,32 kWh/mês	1,512 l/h	0,064 kW/l	Libell		
	220 V~	176 W		3,51 kWh/mês	1,520 l/h	0,061 kW/l			
Press Side (Inox)	127 V~	178 W		4,32 kWh/mês	1,512 l/h	0,064 kW/l			
	220 V~	176 W		3,51 kWh/mês	1,520 l/h	0,061 kW/l			
Press Baby (Inox / chapa)	127 V~	178 W		4,32 kWh/mês	1,512 l/h	0,064 kW/l			
	220 V~	176 W		3,51 kWh/mês	1,520 l/h	0,061 kW/l			
<b>Eficiência em Melhoria da Qualidade da Água</b>									
Com Redução de cloro livre				Retenção de partículas – Classe D (>=15 a <30)		Sem Eficiência Bacteriológica			

**CONDIÇÕES DE CERTIFICAÇÃO:**  
CONDITIONS OF CERTIFICATION:

Modelo 5: Ensaio de tipo, avaliação e aprovação do Sistema de Gestão da Qualidade do fabricante, acompanhamento através de auditorias no fabricante e ensaio em amostras retiradas no comércio e no fabricante. Modelo baseado no ensaio de tipo e acompanhado de avaliação das medidas tomadas pelo fabricante para o Sistema de Gestão da Qualidade de sua produção, seguido de um acompanhamento a cada 12 meses, por meio de auditorias, do controle da qualidade da fábrica e de ensaios de verificação em amostras tomadas no comércio e na fábrica.

Model 5: Type test, evaluation and approval of the manufacturer's Quality Management System, surveillance through audits on the factory and test on samples taken in market and on the manufacturer. Model based on the type of test and accompanied by evaluation of the actions taken by the manufacturer for the Quality Management System of its production, followed by a follow-up every 12 months by means of audits of the factory quality control and test checks in samples taken in market and factory.

A validade deste Certificado está atrelada à realização das avaliações de manutenção e tratamento de possíveis não conformidades de acordo com as orientações da NCC e previstas no RAC específico da Portaria Inmetro N.º 344, de 22 de julho de 2014. Para verificação da condição atualizada de regularidade deste Certificado de Conformidade deve ser consultado o banco de dados de produtos e serviços certificados do Inmetro.

The validity of this certificate is linked to carrying out evaluations of maintenance and treatment of possible non-compliance in accordance with the orientations of the NCC and in the Inmetro's ordinance no. 344 of July 22, 2014. For verification of updated condition of regularity from this Conformity's Certificate, must be checked on product and services data bank certificated from Inmetro.

Este Certificado é válido apenas para os equipamentos de modelos idênticos aos equipamentos efetivamente ensaiados. Quaisquer modificações nos projetos, bem como a utilização de componentes e/ou materiais diferentes daqueles definidos pela documentação descritiva dos equipamentos, sem a prévia autorização da NCC, invalidarão este Certificado.

This Certificate is valid only for models identical to those effectively tested. Any modifications to the projects, and the use of components and / or different materials from those defined by descriptive documentation of the equipment, without the prior permission of NCC, will invalidate this certificate.

O usuário tem a responsabilidade de assegurar que os produtos serão instalados em atendimento às instruções do fabricante e as normas aplicadas a estes.

The user has the responsibility to ensure that the products will be installed in compliance with manufacturer's instructions and standards applied to them.

**Outras especificações:**

Classe I, IPX4, uso externo, Classe climática = "SN"

Relação dos códigos de barras:

Press x 127 V~ = 7898903556136 / Press x 220 V~ = 7898903556143

Press Side x 127 V~ = 7898903556198 / Press Side x 220 V~ = 7898903556204

Press Baby (Inox) x 127 V~ = 7898903556303 / Press Baby (Inox) x 220 V~ = 7898903556310

Press Baby (Chapa branco) x 127 V~ = 7898903556280 / Press Baby (Chapa branco) x 220 V~ = 7898903556297

**DOCUMENTAÇÃO DESCRITIVA DO EQUIPAMENTO (CONFIDENCIAL):**

EQUIPMENT DESCRIPTIVE DOCUMENTS (CONFIDENTIAL):

Manual do produto; Memorial descritivo; Fotos do produto e da embalagem; Marca da conformidade.



**ATESTADO DE CAPACIDADE TÉCNICA**

A DIRETORIA CENTRAL DE CONTRATOS da SUBSECRETARIA DE ADMINISTRAÇÃO E LOGÍSTICA desta PREFEITURA, CNPJ: 18.715.383/0001-40, sediada à Rua Espírito Santo, 605, 14º andar, Bairro Centro, CEP 30.160-919, Be o Horizonte/MG, no uso de suas atribuições que lhe conferem os arts. 25/26. do Decreto Municipal nº 11.245 de 23 de janeiro de 2003, a pedido da interessada, para efeito de comprovação de capacidade técnica junto aos órgãos públicos e após informações prestadas Gerência de Suprimentos e Serviços - GSUPS da Secretaria Municipal de Educação - SMED,

**ATESTA,**

que a empresa MASTER COMÉRCIO DE EQUIPAMENTOS - EIRELI - EPP., CNPJ: 18.472.961/0001-64, estabelecida a Rua João Bettega, 513, conjunto 12, andar 02, Bairro: Portão, CEP: 81070-000, Curitiba/PR, forneceu produtos àquela secretaria, conforme detalhamentos a seguir:

- Modalidade de compra: Pregão Eletrônico 016/2019
- Processo: 04-000.292/19-51
- Objeto: Fornecimento de:
  - 92 unidades de bebedouro elétrico, tipo pressão gabinete em chapa de aço, bacia em aço inoxidável, torneiras tipo jato e copo com regulagem reservatório com capacidade de resfriamento de no mínimo 6,0 litros/hora, tensão 127 v, dimensões 1050 x 340 x 330 mm (variação aceitável +/- 15%).
  - 48 unidades de bebedouro elétrico, tipo pressão, geminado "adulto e criança", gabinetes e bacias em aço inoxidável, torneiras tipo jato e copo, reservatório de resfriamento com capacidade de no mínimo 3,5 litros, tensão 110 (127) v.

Acrescentamos, ainda, que de acordo com as informações daquela gerência a empresa cumpriu de forma satisfatória as exigências contratuais, não havendo nada que a desabone até a presente data

Por ser verdade vai o presente assinado por esta Diretoria.

Belo Horizonte, 30 de julho de 2020.

José Luiz Mendonça Geraine - BM: 46.629-1  
Diretor Central de Contratos

PBH/SMFA/SUALOG/DIRC - End.: Rua Espírito Santo, 605 - 14º andar - Bairro Centro - CEP 30.160-919 - BH/MG - Tel.: (31) 3277 - 4677 / 3277-4479 - e-mail: [gemecc@pbb.gov.br](mailto:gemecc@pbb.gov.br)  
Página 1 de 2



**CARTÓRIO**  
Autenticação Digital Código: 34300909202773880337-1  
Data: 09/09/2020 14:24:29  
Valor Total do Ato: R\$ 4,56  
Selo Digital Tipo Normal C: AKL62330-90X4;



**Cartório Azevedo Bastos**  
Av. Presidente Epitácio Pessoa - 1145  
Bairro dos Estado, João Pessoa - PB  
(83) 3244-5404 - [cartorio@azevedobastos.not.br](mailto:cartorio@azevedobastos.not.br)  
<https://azevedobastos.not.br>

Bel. Valber Azevedo de Miranda Cavalcanti  
Titular

TJPB



Documento Autenticado Digitalmente de acordo com os artigos 1º, 3º e 7º inc. V 8º, 41 e 52 da Lei Federal 8.935/1994 e Art. 6º Inc. XII da Lei Estadual 8.721/2008 autêntico a presente imagem digitalizada, reprodução fiel do documento apresentado e conferido neste ato. O referido é verdade. Dou fé. \*\*\*\*\* Confira os dados do ato em: <https://scaodigital.tjpb.jus.br> ou Consulte o Documento em: <https://azevedobastos.not.br/documento/34300909202773880337>

REPÚBLICA FEDERATIVA DO BRASIL  
ESTADO DA PARAÍBA  
CARTÓRIO AZEVEDO BASTOS  
FUNDADO EM 1888  
PRIMEIRO REGISTRO CIVIL DE NASCIMENTO E ÓBITOS E PRIVATIVO DE CASAMENTOS, INTERDIÇÕES E TUTELAS DA COMARCA DE  
JOÃO PESSOA

Av. Epitácio Pessoa, 1145 Bairro dos Estados 58030-00, João Pessoa PB  
Tel.: (83) 3244-5404 / Fax: (83) 3244-5484  
<http://www.azevedobastos.not.br>  
E-mail: [cartorio@azevedobastos.not.br](mailto:cartorio@azevedobastos.not.br)



### DECLARAÇÃO DE SERVIÇO DE AUTENTICAÇÃO DIGITAL

O Bel. Válber Azevêdo de Miranda Cavalcanti, Oficial do Primeiro Registro Civil de Nascimentos e Óbitos e Privativo de Casamentos, Interdições e Tutelas com atribuição de autenticar e reconhecer firmas da Comarca de João Pessoa Capital do Estado da Paraíba, em virtude de Lei, etc...

DECLARA para os devidos fins de direito que, o documento em anexo identificado individualmente em cada Código de Autenticação Digital<sup>1</sup> ou na referida sequência, foi autenticado de acordo com as Legislações e normas vigentes<sup>2</sup>.

DECLARO ainda que, para garantir transparência e segurança jurídica de todos os atos oriundos da atividade Notarial e Registral no Estado da Paraíba, foi instituído pela Lei Nº 10.132, de 06 de novembro de 2013, a aplicação obrigatória de um Selo Digital de Fiscalização Extrajudicial em todos os atos de notas e registro, composto de um código único (por exemplo: Selo Digital: ABC12345-X1X2) e dessa forma, cada autenticação processada pela nossa Serventia pode ser verificada e confirmada tantas vezes quanto for necessário através do site do Tribunal de Justiça do Estado da Paraíba, endereço <https://corregedoria.tjpb.jus.br/selo-digital/>

A autenticação digital do documento faz prova de que, na data e hora em que ela foi realizada, a empresa MASTER COMERCIO EQUIPAMENTOS EIRELI - EPP tinha posse de um documento com as mesmas características que foram reproduzidas na cópia autenticada, sendo da empresa MASTER COMERCIO EQUIPAMENTOS EIRELI - EPP a responsabilidade, única e exclusiva, pela idoneidade do documento apresentado a este Cartório.

Esta DECLARAÇÃO foi emitida em **09/09/2020 14:39:15 (hora local)** através do sistema de autenticação digital do Cartório Azevêdo Bastos, de acordo com o Art. 1º, 10º e seus §§ 1º e 2º da MP 2200/2001, como também, o documento eletrônico autenticado contendo o Certificado Digital do titular do Cartório Azevêdo Bastos, poderá ser solicitado diretamente a empresa **MASTER COMERCIO EQUIPAMENTOS EIRELI - EPP** ou ao Cartório pelo endereço de e-mail [autentica@azevedobastos.not.br](mailto:autentica@azevedobastos.not.br)

Para informações mais detalhadas deste ato, acesse o site <https://autdigital.azevedobastos.not.br> e informe o *Código de Autenticação Digital*.

Esta Declaração é válida por **tempo indeterminado** e está disponível para consulta em nosso site.

<sup>1</sup>**Código de Autenticação Digital:** 34300909202773880337-1

<sup>2</sup>**Legislações Vigentes:** Lei Federal nº 8.935/94, Lei Federal nº 10.406/2002, Medida Provisória nº 2200/2001, Lei Federal nº 13.105/2015, Lei Estadual nº 8.721/2008, Lei Estadual nº 10.132/2013 e Provimento CGJ N° 003/2014.

O referido é verdade, dou fé.

#### CHAVE DIGITAL

00005b1d734fd94f057f2d69fe6bc05be4fe350762f33b32691e9449330d387ed81d7ec4d54c862dc913a5c785ac4e566a02a8ded61a51bede6e89ce100128be2d2c8394e31101a261abf1784302bf75



Presidência da República  
Casa Civil  
Medida Provisória Nº 2.200-2,  
de 24 de agosto de 2001.







Clube Curitibano

### ATESTADO DE CAPACIDADE TÉCNICA

Atendendo a solicitação da empresa MASTER COMERCIO EQUIP EIRELI, CNPJ. N° 18.472.961/0001-64, com sede na Cidade de Curitiba - PR. ATESTAMOS, para os devidos fins de direito, que a referida empresa manteve com esta empresa a seguinte contratação: Procedimento compras com pesquisas de mercado, tendo como objeto o fornecimento de equipamentos diversos, tais como;

Empenho	N° da Nota	Data da NF	Objeto
n°. OC N° 31.915	420	23/08/2017	• Item 01 – MEDICINE BALL 10 und Marca: Ziva

Declaramos a aquisição dos objetos mencionados, atendendo a todas condições contida em nossa coleta de preços, tendo o fornecedor cumprido com o prazo da entrega e demais condições estabelecidas, não havendo nada que desabone a referida empresa até a presente data.

Curitiba – PR, 14 de dezembro de 2017.

Atenciosamente

*Zenete Muniz* - 31932 / 3059145353  
Nome e Matrícula/RG

**Clube Curitibano**  
Departamento de Esportes

107



CARTÓRIO  
Autenticação Digital Código: 34301708205033906272-1  
Data: 17/08/2020 15:19:01  
Valor Total do Ato: R\$ 4,56  
Selo Digital Tipo Normal C: AKI62626-7MCG;



**Cartório Azevedo Bastos**  
Av. Presidente Epitácio Pessoa - 1145  
Bairro dos Estados, João Pessoa - PB  
(83) 3244-5404 • cartorio@azevedobastos.not.br  
<https://azevedobastos.not.br>

Bel. Válber Azevedo de Miranda Cavalcanti  
Titular

TJPB



Documento Autenticado Digitalmente de acordo com os artigos 1º, 3º e 7º inc. V 8º, 41 e 52 da Lei Federal 8.935/1994 e Art. 6º inc. XII da Lei Estadual 8.721/2008 autêntico a presente imagem digitalizada, reprodução fiel do documento apresentado e conferido neste ato. O referido é verdade. Dou fé. \*\*\*\*\* Confira os dados do ato em: <https://selodigital.tjpb.jus.br> ou Consulte o Documento em: <https://azevedobastos.not.br/documento/64301708205033906272>

REPÚBLICA FEDERATIVA DO BRASIL  
ESTADO DA PARAÍBA  
CARTÓRIO AZEVEDO BASTOS  
FUNDADO EM 1888  
PRIMEIRO REGISTRO CIVIL DE NASCIMENTO E ÓBITOS E PRIVATIVO DE CASAMENTOS, INTERDIÇÕES E TUTELAS DA COMARCA DE  
JOÃO PESSOA

Av. Epitácio Pessoa, 1145 Bairro dos Estados 58030-00, João Pessoa PB  
Tel.: (83) 3244-5404 / Fax: (83) 3244-5484  
<http://www.azevedobastos.not.br>  
E-mail: [cartorio@azevedobastos.not.br](mailto:cartorio@azevedobastos.not.br)



### DECLARAÇÃO DE SERVIÇO DE AUTENTICAÇÃO DIGITAL

O Bel. Válber Azevêdo de Miranda Cavalcanti, Oficial do Primeiro Registro Civil de Nascimentos e Óbitos e Privativo de Casamentos, Interdições e Tutelas com atribuição de autenticar e reconhecer firmas da Comarca de João Pessoa Capital do Estado da Paraíba, em virtude de Lei, etc...

DECLARA para os devidos fins de direito que, o documento em anexo identificado individualmente em cada Código de Autenticação Digital<sup>1</sup> ou na referida sequência, foi autenticado de acordo com as Legislações e normas vigentes<sup>2</sup>.

DECLARO ainda que, para garantir transparência e segurança jurídica de todos os atos oriundos da atividade Notarial e Registral no Estado da Paraíba, foi instituído pela Lei Nº 10.132, de 06 de novembro de 2013, a aplicação obrigatória de um Selo Digital de Fiscalização Extrajudicial em todos os atos de notas e registro, composto de um código único (por exemplo: Selo Digital: ABC12345-X1X2) e dessa forma, cada autenticação processada pela nossa Serventia pode ser verificada e confirmada tantas vezes quanto for necessário através do site do Tribunal de Justiça do Estado da Paraíba, endereço <https://corregedoria.tjpb.jus.br/selo-digital/>

A autenticação digital do documento faz prova de que, na data e hora em que ela foi realizada, a empresa MASTER COMERCIO EQUIPAMENTOS EIRELI - EPP tinha posse de um documento com as mesmas características que foram reproduzidas na cópia autenticada, sendo da empresa MASTER COMERCIO EQUIPAMENTOS EIRELI - EPP a responsabilidade, única e exclusiva, pela idoneidade do documento apresentado a este Cartório.

Esta DECLARAÇÃO foi emitida em **17/08/2020 16:06:39 (hora local)** através do sistema de autenticação digital do Cartório Azevêdo Bastos, de acordo com o Art. 1º, 10º e seus §§ 1º e 2º da MP 2200/2001, como também, o documento eletrônico autenticado contendo o Certificado Digital do titular do Cartório Azevêdo Bastos, poderá ser solicitado diretamente a empresa **MASTER COMERCIO EQUIPAMENTOS EIRELI - EPP** ou ao Cartório pelo endereço de e-mail [autentica@azevedobastos.not.br](mailto:autentica@azevedobastos.not.br)

Para informações mais detalhadas deste ato, acesse o site <https://autdigital.azevedobastos.not.br> e informe o Código de Consulta desta Declaração.

A consulta desta Declaração estará disponível em nosso site.

<sup>1</sup>Código de Autenticação Digital: 34301708205033906272-1

<sup>2</sup>Legislações Vigentes: Lei Federal nº 8.935/94, Lei Federal nº 10.406/2002, Medida Provisória nº 2200/2001, Lei Federal nº 13.105/2015, Lei Estadual nº 8.721/2008, Lei Estadual nº 10.132/2013 e Provimento CGJ Nº 003/2014.

O referido é verdade, dou fé.

#### CHAVE DIGITAL

00005b1d734fd94f057f2d69fe6bc05b79d48415723855235acdfc5856ce43e47a8b444e39f9c46cacddaab7515517e02afc9a51914a07a7bdbe2d2ff75533352d2c8394e31101a261abf1784302bf75

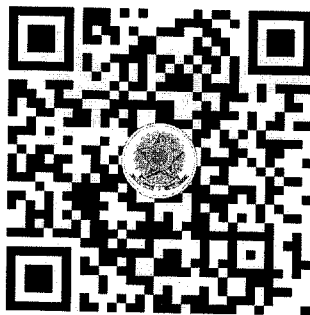

Presidência da República  
Casa Civil  
Medida Provisória Nº 2.200-2,  
de 24 de agosto de 2001.





# Círculo Militar do Paraná

Fundado em 10 de setembro de 1934

(Filial à Confederação Brasileira de Clubes e ao Sindicato de Clubes do Estado do Paraná)

000864

## ATESTADO DE CAPACIDADE TÉCNICA

Atendendo a solicitação da empresa MASTER COMERCIO EQUIP EIRELI, CNPJ. Nº 18.472.961/0001-64, com sede na Cidade de Curitiba - PR. ATESTAMOS, para os devidos fins de direito, que a referida empresa manteve com esta empresa a seguinte contratação: Procedimento compras com pesquisas de mercado, tendo como objeto o fornecimento de equipamentos diversos, tais como;

Contrato de Fornecimento	Nº da Nota	Objeto	Qtd
Lote 6 Edital CC nº 01/2015	220 de 02/09/2015	• Maq Banco Adutor Abdutor	2
		• Banco Regulável de 0 a 90	1
		• Banco Horizontal Simples	1
		• Banco Horizontal para Supino	1
		• Banco Inclinado para Supino	1
		• Multiexercitador Tubular (Smith)	1
		• Cross Over Angular	1
		• Suporte Tipo Gaiola para Agachamento	1
		• Eliptico Eletromagnetico	1
		• Banco Lombar	1
Lote 6 Edital CC nº 01/2015	224 de 08/09/2015	• Leg Press 45	1
		• Maq Extensora Para Membros Inferiores	1
		• Maq Flexora Para Membros Inferiores	1
		• Maq Para Glúteo Vertical	1
		• Hack Machine Tubular com Inclinação de 45	1
Lote 6 Edital CC nº 01/2015	229 de 16/09/2015	• Bicicleta Eletromagnetica Vertical R510	2
		• Bicicleta Horizontal R20 HZ	1

Declaramos a aquisição dos objetos mencionados, atendendo à todas condições contida em nossa coleta de preços, tendo o fornecedor cumprido com o prazo da entrega e demais condições estabelecidas, não havendo nada que desabone a referida empresa até a presente data.

Curitiba - Pr, 24 de fevereiro de 2016.

Atenciosamente

Ten. Cel. Sergio Cooper de Almeida  
Presidente do Círculo Militar do Paraná

76.708.858/0001-77

CÍRCULO MILITAR DO PARANÁ

LARGO BITTENCOURT, 107  
CENTRO - CEP 80060-210

CURITIBA - PR

Largo Bittencourt, 187 - Centro - CEP: 80060-210 - Fone/Fax: 3264-3022  
www.circulomilitardoparana.com.br  
Curitiba - Paraná



CARTÓRIO  
Autenticação Digital Código: 34301708205434616499-1  
Data: 17/08/2020 15:18:51  
Valor Total do Ato: R\$ 4,56  
Selo Digital Tipo Normal C: AKI62611-GRGB;



Cartório Azevêdo Bastos  
Av. Presidente Epitácio Pessoa - 1145  
Bairro dos Estados, João Pessoa - PB  
(83) 3244-8404 - cartorio@azevedobastos.net.br  
https://azevedobastos.net.br

Bel. Válber Azevêdo de Miranda Cavalcanti  
Titular

TJPB



Documento Autenticado Digitalmente de acordo com os artigos 1º, 3º e 7º inc. V 8º, 41 e 52 da Lei Federal 8.935/1994 e Art. 6º Inc. XII da Lei Estadual 8.721/2008 autêntico e presente imagem digitalizada, reprodução fiel do documento apresentado e conferido neste ato. O referido é verdade. Dou fé. \*\*\*\*\* Confira os dados do ato em: https://sclodigital.tjpb.jus.br ou Consulte o Documento em: https://azevedobastos.net.br/documento/94301708205434616499

**REPÚBLICA FEDERATIVA DO BRASIL**  
**ESTADO DA PARAÍBA**  
**CARTÓRIO AZEVEDO BASTOS**  
**FUNDADO EM 1888**

**PRIMEIRO REGISTRO CIVIL DE NASCIMENTO E ÓBITOS E PRIVATIVO DE CASAMENTOS, INTERDIÇÕES E TUTELAS DA COMARCA DE**  
**JOÃO PESSOA**

Av. Eptácio Pessoa, 1145 Bairro dos Estados 58030-00, João Pessoa PB  
 Tel.: (83) 3244-5404 / Fax: (83) 3244-5484  
 http://www.azevedobastos.not.br  
 E-mail: cartorio@azevedobastos.not.br



**DECLARAÇÃO DE SERVIÇO DE AUTENTICAÇÃO DIGITAL**

O Bel. Válber Azevêdo de Miranda Cavalcanti, Oficial do Primeiro Registro Civil de Nascimentos e Óbitos e Privativo de Casamentos, Interdições e Tutelas com atribuição de autenticar e reconhecer firmas da Comarca de João Pessoa Capital do Estado da Paraíba, em virtude de Lei, etc...

DECLARA para os devidos fins de direito que, o documento em anexo identificado individualmente em cada Código de Autenticação Digital<sup>1</sup> ou na referida sequência, foi autenticado de acordo com as Legislações e normas vigentes<sup>2</sup>.

DECLARO ainda que, para garantir transparência e segurança jurídica de todos os atos oriundos da atividade Notarial e Registral no Estado da Paraíba, foi instituído pela Lei Nº 10.132, de 06 de novembro de 2013, a aplicação obrigatória de um Selo Digital de Fiscalização Extrajudicial em todos os atos de notas e registro, composto de um código único (por exemplo: Selo Digital: ABC12345-X1X2) e dessa forma, cada autenticação processada pela nossa Serventia pode ser verificada e confirmada tantas vezes quanto for necessário através do site do Tribunal de Justiça do Estado da Paraíba, endereço <https://corregedoria.tjpb.jus.br/selo-digital/>

A autenticação digital do documento faz prova de que, na data e hora em que ela foi realizada, a empresa MASTER COMERCIO EQUIPAMENTOS EIRELI - EPP tinha posse de um documento com as mesmas características que foram reproduzidas na cópia autenticada, sendo da empresa MASTER COMERCIO EQUIPAMENTOS EIRELI - EPP a responsabilidade, única e exclusiva, pela idoneidade do documento apresentado a este Cartório.

Esta DECLARAÇÃO foi emitida em **17/08/2020 16:20:18 (hora local)** através do sistema de autenticação digital do Cartório Azevedo Bastos, de acordo com o Art. 1º, 10º e seus §§ 1º e 2º da MP 2200/2001, como também, o documento eletrônico autenticado contendo o Certificado Digital do titular do Cartório Azevedo Bastos, poderá ser solicitado diretamente a empresa **MASTER COMERCIO EQUIPAMENTOS EIRELI - EPP** ou ao Cartório pelo endereço de e-mail [autentica@azevedobastos.not.br](mailto:autentica@azevedobastos.not.br)

Para informações mais detalhadas deste ato, acesse o site <https://autdigital.azevedobastos.not.br> e informe o *Código de Consulta desta Declaração*.

A consulta desta Declaração estará disponível em nosso site.

<sup>1</sup>**Código de Autenticação Digital:** 34301708205434616499-1

<sup>2</sup>**Legislações Vigentes:** Lei Federal nº 8.935/94, Lei Federal nº 10.406/2002, Medida Provisória nº 2200/2001, Lei Federal nº 13.105/2015, Lei Estadual nº 8.721/2008, Lei Estadual nº 10.132/2013 e Provimento CGJ Nº 003/2014.

O referido é verdade, dou fé.

**CHAVE DIGITAL**

00005b1d734fd94f057f2d69fe6bc05b79d48415723855235acdfc5856ce43e42806c63edc8718393694f0391b950ed20f0e2e2b6efb6e07b1da12521e5715762d2c8394e31101a261abf1784302bf75



Presidência da República  
 Casa Civil  
 Medida Provisória Nº 2.200-2,  
 de 24 de agosto de 2001.





## Recreio da Juventude

### ATESTADO DE CAPACIDADE TÉCNICA

Atestamos, para os devidos fins, que a empresa **Master Comércio de Equipamentos Eireli**, inscrita no CNPJ sob o nº 18.472.961/0001-64, estabelecida na Rua João Bettge, nº 513, bairro Guabirota, na cidade de Curitiba, Estado do Paraná, realizou a entrega do equipamento listado abaixo para o Recreio da Juventude.

Contrato	Nº da Nota	Data da NF	Objeto
012/2020	1152	03/11/2020	01 UND – FOTOCÉLULA PARA AVALIAÇÃO DE VELOCIDADE

Informamos ainda que as prestações dos serviços/entrega dos materiais acima referidos apresentaram bom desempenho operacional, tendo a empresa cumprido fielmente com suas obrigações, nada constando que a desabone técnica e comercialmente, até a presente data.

Caxias do Sul, 19 de janeiro de 2021.

**Maicon Marcolin**  
Gerente Comercial e Projetos  
017.371.900-79

## PROTOCOLO DE ASSINATURA(S)

O documento acima foi proposto para assinatura digital na plataforma Portal de Assinaturas Certisign. Para verificar as assinaturas clique no link: <https://www.portaldeassinaturas.com.br/Verificar/F7C7-5FC9-1F7C-4265> ou vá até o site <https://www.portaldeassinaturas.com.br:443> e utilize o código abaixo para verificar se este documento é válido.

Código para verificação: F7C7-5FC9-1F7C-4265



### Hash do Documento

E31CA31BFA3E000B9EF054EB897C6DF7ECC250693CE2EE32D3FC765AF3C2FACD

O(s) nome(s) indicado(s) para assinatura, bem como seu(s) status em 19/01/2021 é(são) :

Maicon Marcolin (Signatário - Recreio da Juventude) -

017.371.900-79 em 19/01/2021 10:06 UTC-03:00

Tipo: Certificado Digital

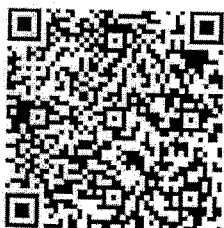



MINISTÉRIO DA DEFESA  
EXÉRCITO BRASILEIRO  
CMS - 4º Gpt Eng  
6º BATALHÃO DE ENGENHARIA DE COMBATE  
(3º BE/1943)  
BATALHÃO TEN CEL JOSÉ CARLOS DE CARVALHO

### ATESTADO DE CAPACIDADE TÉCNICA

A Unidade Militar 6º BATALHÃO DE ENGENHARIA DE COMBATE, inscrita no CNPJ sob o Nº 09.572.037/0001-69, situada na Rua General João Manoel, 1261, Bairro Centro São Gabriel-RS, atesta para fins de comprovação junto a qualquer órgão público, que a empresa **MASTER COMERCIO DE EQUIPAMENTOS**, inscrita no CNPJ sob o Nº 18.472.961/0001-64, situada na rua: João Bettega 513 – Curitiba/PR, já forneceu 2 unidades de Bicicleta Ergométrica Horizontal Marca Kikos, conforme Nota de Empenho 2018NE800117 desta Organização Militar.

Atestamos ainda, que tal fornecimento foi satisfatório, não existindo em nossos registros, até a presente data, fatos que desabonem sua conduta e responsabilidade com as obrigações assumidas.

São Gabriel-RS, 13 de Dezembro de 2018.

  
PEDRO QUADROS DOS SANTOS - 1º Ten  
Almoxarife

Pedro Quadros dos Santos - 1º Ten  
Almoxarife

173



CARTÓRIO  
Autenticação Digital Código: 34302411204801340978-1  
Data: 24/11/2020 14:54:31  
Valor Total do Ato: R\$ 4,56  
Selo Digital Tipo Normal C: AKS36774-B1ZG;



Cartório Azevêdo Bastos  
Av. Presidente Epitácio Pessoa - 1145  
Bairro dos Estados, João Pessoa - PB  
(83) 3244-5404 - cartorio@azevedobastos.net.br  
<https://azevedobastos.net.br>

Bel. Válber Azevêdo de Miranda Cavalcanti  
Titular

TJPB



REPÚBLICA FEDERATIVA DO BRASIL  
ESTADO DA PARAÍBA  
CARTÓRIO AZEVEDO BASTOS  
FUNDADO EM 1888  
PRIMEIRO REGISTRO CIVIL DE NASCIMENTO E ÓBITOS E PRIVATIVO DE CASAMENTOS, INTERDIÇÕES E TUTELAS DA COMARCA DE JOÃO PESSOA

Av. Epitácio Pessoa, 1145 Bairro dos Estados 58030-00, João Pessoa PB  
Tel.: (83) 3244-5404 / Fax: (83) 3244-5484  
<http://www.azevedobastos.not.br>  
E-mail: [cartorio@azevedobastos.not.br](mailto:cartorio@azevedobastos.not.br)



**DECLARAÇÃO DE SERVIÇO DE AUTENTICAÇÃO DIGITAL**

O Bel. Válber Azevêdo de Miranda Cavalcanti, Oficial do Primeiro Registro Civil de Nascimentos e Óbitos e Privativo de Casamentos, Interdições e Tutelas com atribuição de autenticar e reconhecer firmas da Comarca de João Pessoa Capital do Estado da Paraíba, em virtude de Lei, etc...

DECLARA para os devidos fins de direito que, o documento em anexo identificado individualmente em cada Código de Autenticação Digital<sup>1</sup> ou na referida sequência, foi autenticado de acordo com as Legislações e normas vigentes<sup>2</sup>.

DECLARO ainda que, para garantir transparência e segurança jurídica de todos os atos oriundos da atividade Notarial e Registral no Estado da Paraíba, foi instituído pela Lei Nº 10.132, de 06 de novembro de 2013, a aplicação obrigatória de um Selo Digital de Fiscalização Extrajudicial em todos os atos de notas e registro, composto de um código único (por exemplo: Selo Digital: ABC12345-X1X2) e dessa forma, cada autenticação processada pela nossa Serventia pode ser verificada e confirmada tantas vezes quanto for necessário através do site do Tribunal de Justiça do Estado da Paraíba, endereço <https://corregedoria.tjpb.jus.br/selo-digital/>

A autenticação digital do documento faz prova de que, na data e hora em que ela foi realizada, a empresa MASTER COMERCIO EQUIPAMENTOS EIRELI - EPP tinha posse de um documento com as mesmas características que foram reproduzidas na cópia autenticada, sendo da empresa MASTER COMERCIO EQUIPAMENTOS EIRELI - EPP a responsabilidade, única e exclusiva, pela idoneidade do documento apresentado a este Cartório.

Esta DECLARAÇÃO foi emitida em **24/11/2020 15:30:24 (hora local)** através do sistema de autenticação digital do Cartório Azevêdo Bastos, de acordo com o Art. 1º, 10º e seus §§ 1º e 2º da MP 2200/2001, como também, o documento eletrônico autenticado contendo o Certificado Digital do titular do Cartório Azevêdo Bastos, poderá ser solicitado diretamente a empresa **MASTER COMERCIO EQUIPAMENTOS EIRELI - EPP** ou ao Cartório pelo endereço de e-mail [autentica@azevedobastos.not.br](mailto:autentica@azevedobastos.not.br)

Para informações mais detalhadas deste ato, acesse o site <https://autdigital.azevedobastos.not.br> e informe o *Código de Autenticação Digital*.

Esta Declaração é válida por **tempo indeterminado** e está disponível para consulta em nosso site.

<sup>1</sup>**Código de Autenticação Digital:** 34302411204801340978-1

<sup>2</sup>**Legislações Vigentes:** Lei Federal nº 8.935/94, Lei Federal nº 10.406/2002, Medida Provisória nº 2200/2001, Lei Federal nº 13.105/2015, Lei Estadual nº 8.721/2008, Lei Estadual nº 10.132/2013 e Provimento CGJ N° 003/2014.

O referido é verdade, dou fé.

**CHAVE DIGITAL**

00005b1d734fd94f057f2d69fe6bc05bda00c0ee013fab33048479fc0ea797e5327b60fa33c8f931d404921883cff71b9cbce85659a2fe72e65f7809664a15c22d2c8394e31101a261abf1784302bf75

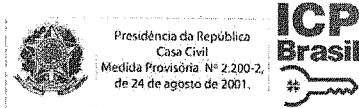





Clube Curitibano

### ATESTADO DE CAPACIDADE TÉCNICA

Atendendo a solicitação da empresa MASTER COMERCIO EQUIP EIRELI, CNPJ. Nº 18.472.961/0001-64, com sede na Cidade de Curitiba - PR. ATESTAMOS, para os devidos fins de direito, que a referida empresa manteve com esta empresa a seguinte contratação. Procedimento compras com pesquisas de mercado, tendo como objeto o fornecimento de equipamentos diversos, tais como:

Contrato	Nº da Nota	Data NF	Objeto
054/2015	151	15/06/2015	16 UND - CRONÔMETRO PROFISSIONAL
	160	19/06/2015	177 UND - FAIXA ELASTICA
			60 UND - EXTENSOR DE NADO RESISTIDO
	161	19/06/2015	56 UND - BOLA DE MEDICINE BALL DE BORRACHA
			20 UND - BOLA DE INICIAÇÃO N8
	162	19/06/2015	10 UND - CAMA ELASTICA (JUMP)
	162	19/06/2015	30 UND - EXTENSOR DE PISCINA ELASTICO
	163	19/06/2015	06 UND - SIMULADOR DE REMO PROFISSIONAL
	150	15/06/2015	03 UND - ELÍPTICO
168	29/06/2015	50 UND - HALTERES	

Declaramos a aquisição dos objetos mencionados, atendendo à todas condições contida em nossa coleta de preços, tendo o fornecedor cumprido com o prazo da entrega e demais condições estabelecidas, não havendo nada que desabone a referida empresa até a presente data.

Curitiba – PR, 29 de junho de 2015.

Atenciosamente

*Carina Cogrossi*  
 \_\_\_\_\_  
 Carina Cogrossi 6855239-7  
 Nome e Matricula/RG



CARTÓRIO  
 Autenticação Digital Código: 34301708207381236219-1  
 Data: 17/08/2020 15:18:50  
 Valor Total do Ato: R\$ 4,56  
 Selo Digital Tipo Normal C: AKI62610-VARG;



Cartório Azevêdo Bastos  
 Av. Presidente Epitácio Pessoa - 1145  
 Bairro dos Estados, João Pessoa - PB  
 (83) 3244-5404 - cartorio@azevedobastos.net.br  
<https://azevedobastos.net.br>

Bel. Válber Azevêdo de Miranda Cavalcanti  
 Titular

TJPB



000871  
08

REPÚBLICA FEDERATIVA DO BRASIL  
ESTADO DA PARAÍBA  
CARTÓRIO AZEVEDO BASTOS  
FUNDADO EM 1888

PRIMEIRO REGISTRO CIVIL DE NASCIMENTO E ÓBITOS E PRIVATIVO DE CASAMENTOS, INTERDIÇÕES E TUTELAS DA COMARCA DE  
JOÃO PESSOA

Av. Epitácio Pessoa, 1145 Bairro dos Estados 58030-00, João Pessoa PB  
Tel.: (83) 3244-5404 / Fax: (83) 3244-5484  
http://www.azevedobastos.not.br  
E-mail: cartorio@azevedobastos.not.br



DECLARAÇÃO DE SERVIÇO DE AUTENTICAÇÃO DIGITAL

O Bel. Válber Azevêdo de Miranda Cavalcanti, Oficial do Primeiro Registro Civil de Nascimentos e Óbitos e Privativo de Casamentos, Interdições e Tutelas com atribuição de autenticar e reconhecer firmas da Comarca de João Pessoa Capital do Estado da Paraíba, em virtude de Lei, etc...

DECLARA para os devidos fins de direito que, o documento em anexo identificado individualmente em cada Código de Autenticação Digital<sup>1</sup> ou na referida sequência, foi autenticado de acordo com as Legislações e normas vigentes<sup>2</sup>.

DECLARO ainda que, para garantir transparência e segurança jurídica de todos os atos oriundos da atividade Notarial e Registral no Estado da Paraíba, foi instituído pela Lei nº 10.132, de 06 de novembro de 2013, a aplicação obrigatória de um Selo Digital de Fiscalização Extrajudicial em todos os atos de notas e registro, composto de um código único (por exemplo: Selo Digital: ABC12345-X1X2) e dessa forma, cada autenticação processada pela nossa Serventia pode ser verificada e confirmada tantas vezes quanto for necessário através do site do Tribunal de Justiça do Estado da Paraíba, endereço <https://corregedoria.tjpb.jus.br/selo-digital/>

A autenticação digital do documento faz prova de que, na data e hora em que ela foi realizada, a empresa MASTER COMERCIO EQUIPAMENTOS EIRELI - EPP tinha posse de um documento com as mesmas características que foram reproduzidas na cópia autenticada, sendo da empresa MASTER COMERCIO EQUIPAMENTOS EIRELI - EPP a responsabilidade, única e exclusiva, pela idoneidade do documento apresentado a este Cartório.

Esta DECLARAÇÃO foi emitida em **17/08/2020 16:21:29 (hora local)** através do sistema de autenticação digital do Cartório Azevêdo Bastos, de acordo com o Art. 1º, 10º e seus §§ 1º e 2º da MP 2200/2001, como também, o documento eletrônico autenticado contendo o Certificado Digital do titular do Cartório Azevêdo Bastos, poderá ser solicitado diretamente a empresa **MASTER COMERCIO EQUIPAMENTOS EIRELI - EPP** ou ao Cartório pelo endereço de e-mail [autentica@azevedobastos.not.br](mailto:autentica@azevedobastos.not.br)

Para informações mais detalhadas deste ato, acesse o site <https://autdigital.azevedobastos.not.br> e informe o *Código de Consulta desta Declaração*.

A consulta desta Declaração estará disponível em nosso site.

<sup>1</sup>**Código de Autenticação Digital:** 34301708207381236219-1

<sup>2</sup>**Legislações Vigentes:** Lei Federal nº 8.935/94, Lei Federal nº 10.406/2002, Medida Provisória nº 2200/2001, Lei Federal nº 13.105/2015, Lei Estadual nº 8.721/2008, Lei Estadual nº 10.132/2013 e Provimento CGJ Nº 003/2014.

O referido é verdade, dou fé.

CHAVE DIGITAL

00005b1d734fd94f057f2d69fe6bc05b79d48415723855235acdfc5856ce43e439829e648344a9ffec48e3b1d5af739eecd6d6c567b4378f0d381caad2d9d7932d2c8394e31101a261abf1784302bf75



Presidência da República  
Casa Civil  
Medida Provisória Nº 2.200-2,  
de 24 de agosto de 2001.



000872

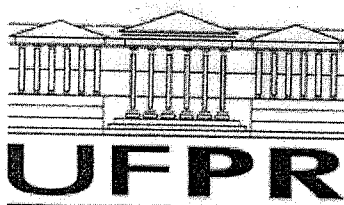

UNIVERSIDADE FEDERAL DO PARANÁ  
Rua XV de Novembro, 1299, - Bairro Centro, Curitiba/PR, CEP 80060-000  
Telefone: (41) 3360-5083 - <http://www.ufpr.br/>

## ATESTADO DE CAPACIDADE TÉCNICA

Processo nº 23075.068912/2018-48

A DIRETORA EM EXERCÍCIO DO DEPARTAMENTO DE LICITAÇÕES E CONTRATAÇÕES DA PRÓ-REITORIA DE ADMINISTRAÇÃO, no uso das atribuições que lhe foram conferidas pela Resolução COPLAD nº 035/2017, bem como por aquelas que foram delegadas pela Portaria nº 062/2018-PRA (SEI nº 0781451), com base no constante do processo administrativo nº 23075.203438/2017-26, **DECLARA** que:

Consultando o processo administrativo supracitado, verifica-se que a empresa Master Comercio de Equipamentos Eireli - EPP, pessoa jurídica de direito privado, com sede à Rua João Bettega, nº 513, Cj, 12 - 02 andar, CEP 81070-000, Bairro Portão, Curitiba/PR, devidamente inscrita no CNPJ/MF sob o nº 18.472.961/0001-64, por meio de ATA nº 406/2017, no Pregão Eletrônico nº 019/2017-UFPR, forneceu o equipamento abaixo descrito de modo regular, conforme é possível verificar na declaração realizada pela servidora **DAIANE CORDEIRO DOS SANTOS**, no documento SEI nº 0739987, que informa a conformidade no recebimento do objeto, **o qual foi entregue modo satisfatório, na quantidade e qualidade exigidas, não havendo nada que possa desabonar sua conduta.**

Equipamento: Bicicleta ergométrica horizontal; Módulo multifuncional: velocidade, distância, cronômetro, monitoramento cardíaco, calorias e nível de resistência; Verificação cardíaca; Handgrip e receptor para cinta torácica; Programas: 11 programas de exercícios; Sistema de resistência: Eletromagnético; Capacidade de uso: 150 kg; Níveis de resistência: 8 níveis; Estrutura: Em aço carbono com pintura eletrostática; Carenagem: Rotomoldada em polietileno. Unidade.

Para o referido fornecimento foi apresentada a Nota Fiscal nº 464 (SEI nº 0739981)

O presente Atestado de Capacidade Técnica somente terá validade acompanhado de cópia da Nota Fiscal acima referida.

368



CARTÓRIO  
Autenticação Digital Código: 34302411205646257886-1  
Data: 24/11/2020 14:54:32  
Valor Total do Ato: R\$ 4,56  
Selo Digital Tipo Normal C: AKS36775-CMV1;



Cartório Azevêdo Bastos  
Av. Presidente Epitácio Pessoa - 1145  
Bairro dos Estados, João Pessoa - PB  
(83) 3244-5404 - [cartorio@azevedobastos.net.br](mailto:cartorio@azevedobastos.net.br)  
<https://azevedobastos.net.br>



Bel. Válber Azevêdo de Miranda Cavalcanti  
Titular

TJ/PB



0008739

A autenticidade do presente documento poderá ser verificada junto ao próprio sistema SEI, conforme instruções abaixo.

Em caso de dúvidas, contatar este Departamento:

Fone: 41 3360-5404 | diogo.venancio@ufpr.br

Departamento de Licitações e Contratações - UFPR/PRA/DELIC

Pró-Reitoria de Administração - UFPR/PRA

Universidade Federal do Paraná - UFPR

Rua Quinze de Novembro nº 1.299, Ed. Dom Pedro II, sobreloja, Centro, Curitiba/PR.



Documento assinado eletronicamente por **PAULA ANDREA NIEVIADONSKI SPISILA, DIRETOR DO DEPARTAMENTO DE LICITACOES E CONTRATACOES**, em 14/11/2018, às 16:41, conforme art. 1º, III, "b", da Lei 11.419/2006.



A autenticidade do documento pode ser conferida aqui informando o código verificador **1403139** e o código CRC **DE18FD8A**.

Referência: Processo nº 23075.068912/2018-48

SEI nº 1403139

166  
19/11/2018 17:34



**CARTÓRIO**  
Autenticação Digital Código: 34302411205646257886-2  
Data: 24/11/2020 14:54:32  
Valor Total do Ato: R\$ 4,56  
Selo Digital Tipo Normal C: AKS36776-Q00X;



**Cartório Azevedo Bastos**  
Av. Presidente Epitácio Pessoa - 1145  
Bairro dos Estados, João Pessoa - PB  
(83) 3244-5404 - cartorio@azevedobastos.net.br  
<https://azevedobastos.net.br>

Bel. Váber Azevedo de Miranda Cavalcanti  
Titular

TJPB



Documento Autenticado Digitalmente de acordo com os artigos 1º, 3º e 7º inc. V 8º, 41 e 52 da Lei Federal 8.935/1994 e Art. 6º Inc. XII da Lei Estadual 8.721/2008 autêntico a presente imagem digitalizada, reprodução fiel do documento apresentado e conferido neste ato. O referido é verdade. Dou fé. \*\*\*\*\* Confira os dados do ato em: <https://seldigital.tjpb.jus.br> ou Consulte o Documento em: <https://azevedobastos.net.br/documento/34302411205646257886>

REPÚBLICA FEDERATIVA DO BRASIL  
ESTADO DA PARAÍBA  
CARTÓRIO AZEVEDO BASTOS  
FUNDADO EM 1888  
PRIMEIRO REGISTRO CIVIL DE NASCIMENTO E ÓBITOS E PRIVATIVO DE CASAMENTOS, INTERDIÇÕES E TUTELAS DA COMARCA DE JOÃO PESSOA

Av. Epitácio Pessoa, 1145 Bairro dos Estados 58030-00, João Pessoa PB  
Tel.: (83) 3244-5404 / Fax: (83) 3244-5484  
<http://www.azevedobastos.not.br>  
E-mail: [cartorio@azevedobastos.not.br](mailto:cartorio@azevedobastos.not.br)



### DECLARAÇÃO DE SERVIÇO DE AUTENTICAÇÃO DIGITAL

O Bel. Válber Azevêdo de Miranda Cavalcanti, Oficial do Primeiro Registro Civil de Nascimentos e Óbitos e Privativo de Casamentos, Interdições e Tutelas com atribuição de autenticar e reconhecer firmas da Comarca de João Pessoa Capital do Estado da Paraíba, em virtude de Lei, etc...

DECLARA para os devidos fins de direito que, o documento em anexo identificado individualmente em cada Código de Autenticação Digital<sup>1</sup> ou na referida sequência, foi autenticado de acordo com as Legislações e normas vigentes<sup>2</sup>.

DECLARO ainda que, para garantir transparência e segurança jurídica de todos os atos oriundos da atividade Notarial e Registral no Estado da Paraíba, foi instituído pela Lei Nº 10.132, de 06 de novembro de 2013, a aplicação obrigatória de um Selo Digital de Fiscalização Extrajudicial em todos os atos de notas e registro, composto de um código único (por exemplo: Selo Digital: ABC12345-X1X2) e dessa forma, cada autenticação processada pela nossa Serventia pode ser verificada e confirmada tantas vezes quanto for necessário através do site do Tribunal de Justiça do Estado da Paraíba, endereço <https://corregedoria.tjpb.jus.br/selo-digital/>

A autenticação digital do documento faz prova de que, na data e hora em que ela foi realizada, a empresa MASTER COMERCIO EQUIPAMENTOS EIRELI - EPP tinha posse de um documento com as mesmas características que foram reproduzidas na cópia autenticada, sendo da empresa MASTER COMERCIO EQUIPAMENTOS EIRELI - EPP a responsabilidade, única e exclusiva, pela idoneidade do documento apresentado a este Cartório.

Esta DECLARAÇÃO foi emitida em **24/11/2020 15:31:14 (hora local)** através do sistema de autenticação digital do Cartório Azevedo Bastos, de acordo com o Art. 1º, 10º e seus §§ 1º e 2º da MP 2200/2001, como também, o documento eletrônico autenticado contendo o Certificado Digital do titular do Cartório Azevedo Bastos, poderá ser solicitado diretamente a empresa **MASTER COMERCIO EQUIPAMENTOS EIRELI - EPP** ou ao Cartório pelo endereço de e-mail [autentica@azevedobastos.not.br](mailto:autentica@azevedobastos.not.br)

Para informações mais detalhadas deste ato, acesse o site <https://autdigital.azevedobastos.not.br> e informe o *Código de Autenticação Digital*.

Esta Declaração é válida por **tempo indeterminado** e está disponível para consulta em nosso site.

<sup>1</sup>**Código de Autenticação Digital:** 34302411205646257886-1 a 34302411205646257886-2

<sup>2</sup>**Legislações Vigentes:** Lei Federal nº 8.935/94, Lei Federal nº 10.406/2002, Medida Provisória nº 2200/2001, Lei Federal nº 13.105/2015, Lei Estadual nº 8.721/2008, Lei Estadual nº 10.132/2013 e Provimento CGJ N° 003/2014.

O referido é verdade, dou fé.

#### CHAVE DIGITAL

00005b1d734fd94f057f2d69fe6bc05bda00c0ee013fab33048479fc0ea797e5d73de65cc763541d8c5c1aef891b63a26b673ab99a3bff21ae871759d731d55d2d2c8394e31101a261abf1784302bf75



Presidência da República  
Casa Civil  
Medida Provisória Nº 2.200-2,  
de 24 de agosto de 2001





### ATESTADO DE CAPACIDADE TÉCNICA

Atestamos, para os devidos fins, que a empresa **Master Comércio de Equipamentos Eireli**, inscrita no CNPJ sob o nº 18.472.961/0001-64, estabelecida na Rua João Bettenga, nº 513, bairro Guabirota, na cidade de Curitiba, Estado do Paraná, forneceu os serviços de entrega, instalação e treinamento ao **Serviço Social do Comércio – SESC AR/SE**, dos seguintes equipamentos:

Empenho	Nº da Nota	Data da NF	Objeto
19/01810	985	01/11/2019	01 UND – MÁQUINA LAVA LOUÇA INDUSTRIAL 01 UND – MESA DE ENTRADA PARA LAVADORA DE LOUÇAS 01 UND – MESA DE SAÍDA PARA LAVADORA DE LOUÇAS

Informamos ainda que as prestações dos serviços/entrega dos materiais acima referidos apresentaram bom desempenho operacional, tendo a empresa cumprido fielmente com suas obrigações, nada constando que a desabone técnica e comercialmente, até a presente data.

Cidade, 06 de Junho de 2020.

*Marcelo Luis Ramos de Andrade*  
[Assinatura e nome do responsável] CPF nº 557.847.635.04

SESC COMÉRCIO Av. OTONIEL DÓRIA Nº 478 CENTRO  
CNPJ 03.637.549.0006-94, Aracaju / Sergipe.

[Endereço da instituição, e papel timbrado]

*Carina Obede*  
Carina Obede Libório de Almeida  
Nutricionista  
CRN 0750-SS Região

*Ar...*  
Assinatura do SESC  
Unidade Comércio

Sesc | Serviço Social do Comércio | Departamento Regional de Sergipe | [www.sesc-se.com.br](http://www.sesc-se.com.br)  
Rua Dom José Thomaz, 235 | Bairro: São José | CEP 49.015-090 TEL 79 3216-2700 FAX 79 3214-2879

220



CARTÓRIO  
Autenticação Digital Código: 34300909207244455222-1  
Data: 09/09/2020 14:24:31  
Valor Total do Ato: R\$ 4,56  
Selo Digital Tipo Normal C: AKL62333-TWU3;



**Cartório Azevêdo Bastos**  
Av. Presidente Epitácio Pessoa - 1145  
Bairro dos Estado, João Pessoa - PB  
(83) 3244-5404 - [cartorio@azevedobastos.net.br](mailto:cartorio@azevedobastos.net.br)  
<https://azevedobastos.net.br>

*Bel. Válber Azevêdo de Miranda Cavalcanti*  
Titular

TJPB



Documento Autenticado Digitalmente de acordo com os artigos 1º, 3º e 7º inc. V 8º, 41 e 52 da Lei Federal 8.935/1994 e Art. 6 Inc. XII da Lei Estadual 8.721/2008 autêntico a presente imagem digitalizada, reprodução fiel do documento apresentado e conferido neste ato. O referido é verdade. Dou fé. \*\*\*\*\* Confira os dados do ato em: <https://selodigital.tjpb.jus.br> ou Consulte o Documento em: <https://azevedobastos.net.br/documento/34300909207244455222>

**REPÚBLICA FEDERATIVA DO BRASIL**  
**ESTADO DA PARAÍBA**  
**CARTÓRIO AZEVEDO BASTOS**  
**FUNDADO EM 1888**

**PRIMEIRO REGISTRO CIVIL DE NASCIMENTO E ÓBITOS E PRIVATIVO DE CASAMENTOS, INTERDIÇÕES E TUTELAS DA COMARCA DE JOÃO PESSOA**

Av. Eptácio Pessoa, 1145 Bairro dos Estados 58030-00, João Pessoa PB  
 Tel.: (83) 3244-5404 / Fax: (83) 3244-5484  
<http://www.azevedobastos.not.br>  
 E-mail: [cartorio@azevedobastos.not.br](mailto:cartorio@azevedobastos.not.br)



### DECLARAÇÃO DE SERVIÇO DE AUTENTICAÇÃO DIGITAL

O Bel. Válber Azevêdo de Miranda Cavalcanti, Oficial do Primeiro Registro Civil de Nascimentos e Óbitos e Privativo de Casamentos, Interdições e Tutelas com atribuição de autenticar e reconhecer firmas da Comarca de João Pessoa Capital do Estado da Paraíba, em virtude de Lei, etc...

DECLARA para os devidos fins de direito que, o documento em anexo identificado individualmente em cada Código de Autenticação Digital<sup>1</sup> ou na referida sequência, foi autenticado de acordo com as Legislações e normas vigentes<sup>2</sup>.

DECLARO ainda que, para garantir transparência e segurança jurídica de todos os atos oriundos da atividade Notarial e Registral no Estado da Paraíba, foi instituído pela Lei Nº 10.132, de 06 de novembro de 2013, a aplicação obrigatória de um Selo Digital de Fiscalização Extrajudicial em todos os atos de notas e registro, composto de um código único (por exemplo: Selo Digital: ABC12345-X1X2) e dessa forma, cada autenticação processada pela nossa Serventia pode ser verificada e confirmada tantas vezes quanto for necessário através do site do Tribunal de Justiça do Estado da Paraíba, endereço <https://corregedoria.tjpb.jus.br/selo-digital/>

A autenticação digital do documento faz prova de que, na data e hora em que ela foi realizada, a empresa MASTER COMERCIO EQUIPAMENTOS EIRELI - EPP tinha posse de um documento com as mesmas características que foram reproduzidas na cópia autenticada, sendo da empresa MASTER COMERCIO EQUIPAMENTOS EIRELI - EPP a responsabilidade, única e exclusiva, pela idoneidade do documento apresentado a este Cartório.

Esta DECLARAÇÃO foi emitida em **09/09/2020 14:38:11 (hora local)** através do sistema de autenticação digital do Cartório Azevêdo Bastos, de acordo com o Art. 1º, 10º e seus §§ 1º e 2º da MP 2200/2001, como também, o documento eletrônico autenticado contendo o Certificado Digital do titular do Cartório Azevêdo Bastos, poderá ser solicitado diretamente a empresa **MASTER COMERCIO EQUIPAMENTOS EIRELI - EPP** ou ao Cartório pelo endereço de e-mail [autentica@azevedobastos.not.br](mailto:autentica@azevedobastos.not.br)

Para informações mais detalhadas deste ato, acesse o site <https://autdigital.azevedobastos.not.br> e informe o *Código de Autenticação Digital*.

Esta Declaração é válida por **tempo indeterminado** e está disponível para consulta em nosso site.

<sup>1</sup>**Código de Autenticação Digital:** 34300909207244455222-1

<sup>2</sup>**Legislações Vigentes:** Lei Federal nº 8.935/94, Lei Federal nº 10.406/2002, Medida Provisória nº 2200/2001, Lei Federal nº 13.105/2015, Lei Estadual nº 8.721/2008, Lei Estadual nº 10.132/2013 e Provimento CGJ Nº 003/2014.

O referido é verdade, dou fé.

#### CHAVE DIGITAL

00005b1d734fd94f057f2d69fe6bc05be4fe350762f33b32691e9449330d387ef5ef00693b834a8f6068224c5565586ba2c7563e589e1665a438a0b105  
 0951fc2d2c8394e31101a261abf1784302b7f5



Presidência da República  
 Casa Civil  
 Medida Provisória Nº 2.200-2,  
 de 24 de agosto de 2001.





# PREFEITURA MUNICIPAL DE CURITIBA

## ALVARÁ Nº 1.394.994

A SECRETARIA MUNICIPAL DE FINANÇAS concede o presente Alvará de Licença para Localização, conforme processo Nº 20-114367/2018, a:

**MASTER COMERCIO DE EQUIPAMENTOS - EIRELI - EPP**  
**R. JOAO BETTEGA - Nº:000513 CJ 12 ANDAR Nº:02**

IND. FISCAL: 63.090.015.016-6

INSCRIÇÃO MUNICIPAL: 14 06 672.255-5

CNPJ: 18.472.961/0001-64

**Taxação: COM SERV**

**Forma de Atuação: ESCRITÓRIO ADMINISTRATIVO**

**Atividades solicitadas mas não exercidas no local**

→ G.47.5.9-8/99-00 **Comércio varejista de outros artigos de uso doméstico não especificados anteriormente**

- G.45.3.0-7/05-00 Comércio a varejo de pneumáticos e câmaras-de-ar
- G.46.4.9-4/02-00 Comércio atacadista de aparelhos eletrônicos de uso pessoal e doméstico
- G.46.4.7-8/01-00 Comércio atacadista de artigos de escritório e de papelaria
- G.46.4.9-4/05-00 Comércio atacadista de artigos de tapeçaria; persianas e cortinas
- G.46.4.2-7/01-00 Comércio atacadista de artigos do vestuário e acessórios, exceto profissionais e de segurança
- G.46.4.9-4/03-00 Comércio atacadista de bicicletas, triciclos e outros veículos recreativos
- G.46.4.3-5/02-00 Comércio atacadista de bolsas, malas e artigos de viagem
- G.46.6.9-9/01-00 Comércio atacadista de bombas e compressores; partes e peças
- G.46.4.3-5/01-00 Comércio atacadista de calçados
- G.46.5.2-4/00-00 Comércio atacadista de componentes eletrônicos e equipamentos de telefonia e comunicação
- G.46.8.6-9/02-00 Comércio atacadista de embalagens
- G.46.5.1-6/01-00 Comércio atacadista de equipamentos de informática
- G.46.4.9-4/01-00 Comércio atacadista de equipamentos elétricos de uso pessoal e doméstico
- G.46.7.2-9/00-00 Comércio atacadista de ferragens e ferramentas
- G.46.8.9-3/02-00 Comércio atacadista de fios e fibras têxteis beneficiados
- G.46.4.5-1/01-00 Comércio atacadista de instrumentos e materiais para uso médico, cirúrgico, hospitalar e de laboratórios
- G.46.4.9-4/06-00 Comércio atacadista de lustres, luminárias e abajures
- G.46.7.1-1/00-00 Comércio atacadista de madeira e produtos derivados
- G.46.6.5-6/00-00 Comércio atacadista de máquinas e equipamentos para uso comercial; partes e peças
- G.46.6.3-0/00-00 Comércio atacadista de máquinas e equipamentos para uso industrial; partes e peças
- G.46.6.1-3/00-00 Comércio atacadista de máquinas, aparelhos e equipamentos para uso agropecuário; partes e peças
- G.46.6.4-8/00-00 Comércio atacadista de máquinas, aparelhos e equipamentos para uso odonto-médico-hospitalar; partes e peças
- G.46.7.3-7/00-00 Comércio atacadista de material elétrico
- G.46.4.9-4/04-00 Comércio atacadista de móveis e artigos de colchoaria
- G.46.6.9-9/99-00 Comércio atacadista de outras máquinas e equipamentos não especificados anteriormente; partes e peças
- G.46.4.9-4/99-00 Comércio atacadista de outros equipamentos e artigos de uso pessoal e doméstico não especificados anteriormente
- G.46.8.6-9/01-00 Comércio atacadista de papel e papelão em bruto
- G.46.8.9-3/01-00 Comércio atacadista de produtos da extração mineral, exceto combustíveis

VÁLIDO ENQUANTO SATIFIZER AS EXIGÊNCIAS DA LEGISLAÇÃO EM VIGOR.

CURITIBA, 09 DE OUTUBRO DE 2018.  
**DIVISÃO DE ALVARÁ E ATENDIMENTOS**

### IMPORTANTE :

- A assinatura no alvará de licença expedido por meio eletrônico fica dispensada nos termos do Decreto nº 881/2018. A verificação de sua autenticidade deverá ser confirmada no endereço [www.curitiba.pr.gov.br](http://www.curitiba.pr.gov.br), Serviço para Empresa, Alvará Comercial - Dados.
- É obrigatória a comunicação imediata em caso de encerramento, paralisação, alteração de endereço, de ramo ou qualquer outra alteração, evitando as penalidades previstas na legislação.
- A partir de 03/08/2017, passou a constar no alvará forma de atuação e código CNAE.

Expedido Eletronicamente



76CE.90B0.74D4.4C05-6.A6A0.9723.4745.F377-3

Página 1 de 3





# PREFEITURA MUNICIPAL DE CURITIBA

## ALVARÁ Nº 1.394.994

A SECRETARIA MUNICIPAL DE FINANÇAS concede o presente Alvará de Licença para Localização, conforme processo Nº 20-114367/2018, a:

**MASTER COMERCIO DE EQUIPAMENTOS - EIRELI - EPP**  
**R. JOAO BETTEGA - Nº:000513 CJ 12 ANDAR Nº:02**

IND. FISCAL: 63.090.015.016-6

INSCRIÇÃO MUNICIPAL: 14 06 672.255-5

CNPJ: 18.472.961/0001-64

**Taxação: COM SERV**

**Forma de Atuação: ESCRITÓRIO ADMINISTRATIVO**

- G.46.8.5-1/00-00 Comércio atacadista de produtos siderúrgicos e metalúrgicos, exceto para construção
- G.46.4.5-1/02-00 Comércio atacadista de próteses e artigos de ortopedia
- G.46.4.2-7/02-00 Comércio atacadista de roupas e acessórios para uso profissional e de segurança do trabalho
- G.46.5.1-6/02-00 Comércio atacadista de suprimentos para informática
- G.46.8.9-3/99-00 Comércio atacadista especializado em outros produtos intermediários não especificados anteriormente
- G.45.3.0-7/02-00 Comércio por atacado de pneumáticos e câmaras-de-ar
- G.47.5.5-5/03-00 Comercio varejista de artigos de cama, mesa e banho
- G.47.6.1-0/03-00 Comércio varejista de artigos de papelaria
- G.47.5.9-8/01-00 Comércio varejista de artigos de tapeçaria, cortinas e persianas
- G.47.8.1-4/00-00 Comércio varejista de artigos do vestuário e acessórios
- G.47.6.3-6/02-00 Comércio varejista de artigos esportivos
- G.47.8.9-0/08-00 Comércio varejista de artigos fotográficos e para filmagem
- G.47.7.3-3/00-00 Comércio varejista de artigos médicos e ortopédicos
- G.47.6.3-6/03-00 Comércio varejista de bicicletas e triciclos; peças e acessórios
- G.47.6.3-6/01-00 Comércio varejista de brinquedos e artigos recreativos
- G.47.4.4-0/04-00 Comércio varejista de cal, areia, pedra britada, tijolos e telhas
- G.47.8.2-2/01-00 Comércio varejista de calçados
- G.47.6.3-6/05-00 Comércio varejista de embarcações e outros veículos recreativos; peças e acessórios
- G.47.4.4-0/01-00 Comércio varejista de ferragens e ferramentas
- G.47.3.2-6/00-00 Comércio varejista de lubrificantes
- G.47.4.4-0/99-00 Comércio varejista de materiais de construção em geral
- G.47.4.4-0/03-00 Comércio varejista de materiais hidráulicos
- G.47.4.2-3/00-00 Comércio varejista de material elétrico
- G.47.5.4-7/01-00 Comércio varejista de móveis
- G.47.8.9-0/99-00 Comércio varejista de outros produtos não especificados anteriormente
- G.47.4.4-0/06-00 Comércio varejista de pedras para revestimento
- G.47.4.1-5/00-00 Comércio varejista de tintas e materiais para pintura
- G.47.4.3-1/00-00 Comércio varejista de vidros
- G.47.5.3-9/00-00 Comércio varejista especializado de eletrodomésticos e equipamentos de áudio e vídeo
- G.47.5.2-1/00-00 Comércio varejista especializado de equipamentos de telefonia e comunicação
- G.47.5.1-2/01-00 Comércio varejista especializado de equipamentos e suprimentos de informática
- G.47.5.6-3/00-00 Comércio varejista especializado de instrumentos musicais e acessórios
- G.47.5.7-1/00-00 Comércio varejista especializado de peças e acessórios para aparelhos eletroeletrônicos para uso doméstico, exceto informática e comunicação
- C.33.2.1-0/00-00 Instalação de máquinas e equipamentos industriais
- C.33.2.9-5/01-00 Serviços de montagem de móveis de qualquer material

VÁLIDO ENQUANTO SATISFIZER AS EXIGÊNCIAS DA LEGISLAÇÃO EM VIGOR.

CURITIBA, 09 DE OUTUBRO DE 2018.  
**DIVISÃO DE ALVARÁ E ATENDIMENTOS**

### IMPORTANTE :

- A assinatura no alvará de licença expedido por meio eletrônico fica dispensada nos termos do Decreto nº 881/2018. A verificação de sua autenticidade deverá ser confirmada no endereço [www.curitiba.pr.gov.br](http://www.curitiba.pr.gov.br), Serviço para Empresa, Alvará Comercial - Dados.
- É obrigatória a comunicação imediata em caso de encerramento, paralisação, alteração de endereço, de ramo ou qualquer outra alteração, evitando as penalidades previstas na legislação.
- A partir de 03/08/2017, passou a constar no alvará forma de atuação e código CNAE.

Expedido Eletronicamente



76CE.90B0.74D4.4C05-6.A6A0.9723.4745.F377-3

Página 2 de 3

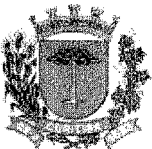

# PREFEITURA MUNICIPAL DE CURITIBA

## ALVARÁ Nº 1.394.994

A SECRETARIA MUNICIPAL DE FINANÇAS concede o presente Alvará de Licença para Localização, conforme processo Nº 20-114367/2018, a:

**MASTER COMERCIO DE EQUIPAMENTOS - EIRELI - EPP**  
**R. JOAO BETTEGA - Nº:000513 CJ 12 ANDAR Nº:02**

IND. FISCAL: 63.090.015.016-6

INSCRIÇÃO MUNICIPAL: 14 06 672.255-5

CNPJ: 18.472.961/0001-64

**Taxação: COM SERV**

**Forma de Atuação: ESCRITÓRIO ADMINISTRATIVO**

PROIBIDO EVENTOS NO LOCAL

CONFORME LEI 12408/2011 É PROIBIDA A VENDA DE TINTAS EM EMBALAGENS DO TIPO AEROSSOL A MENORES DE 18 (DEZOITO) ANOS.

FICA CIENTE DE QUE O ESTABELECIMENTO COMERCIAL DEVERÁ PROPORCIONAR ACESSIBILIDADE CONFORME LEGISLAÇÃO ESPECÍFICA.

FICA CIENTE QUE TODAS AS EDIFICAÇÕES DO LOTE DEVERÃO ATENDER O ARTIGO 30 DA LEI MUNICIPAL Nº 11095/2004.

PARA FUNCIONAR NO MUNICÍPIO DE CURITIBA O ESTABELECIMENTO DEVERÁ TAMBÉM POSSUIR O LICENCIAMENTO/AUTORIZAÇÃO/CERTIFICADO VIGENTE EXPEDIDO/EXIGIDO PELO(S) ORGÃO(S) ABAIXO RELACIONADO(S) AO(S) QUAL(IS) COMPETE A FISCALIZAÇÃO:

» CB.

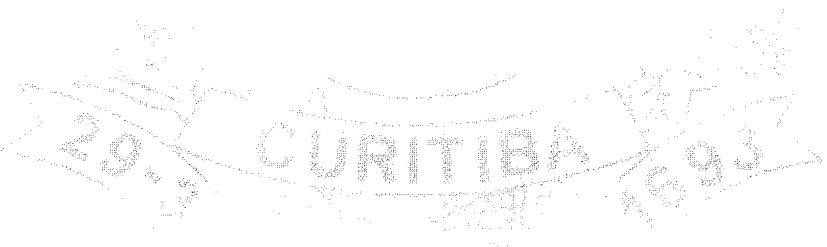

VÁLIDO ENQUANTO SATISFIZER AS EXIGÊNCIAS DA LEGISLAÇÃO EM VIGOR.

CURITIBA, 09 DE OUTUBRO DE 2018.  
**DIVISÃO DE ALVARÁ E ATENDIMENTOS**

### IMPORTANTE :

- A assinatura no alvará de licença expedido por meio eletrônico fica dispensada nos termos do Decreto nº 881/2018. A verificação de sua autenticidade deverá ser confirmada no endereço [www.curitiba.pr.gov.br](http://www.curitiba.pr.gov.br), Serviço para Empresa, Alvará Comercial - Dados.
- É obrigatória a comunicação imediata em caso de encerramento, paralisação, alteração de endereço, de ramo ou qualquer outra alteração, evitando as penalidades previstas na legislação.
- A partir de 03/08/2017, passou a constar no alvará forma de atuação e código CNAE.

Expedido Eletronicamente

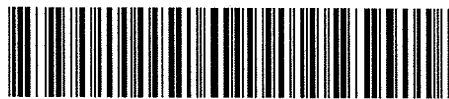

76CE.90B0.74D4.4C05-6.A6A0.9723.4745.F377-3

Página 3 de 3

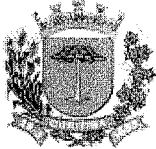

**PREFEITURA MUNICIPAL DE CURITIBA  
SECRETARIA MUNICIPAL DE FINANÇAS  
DEPARTAMENTO DE RENDAS MOBILIÁRIAS**

## CARTÃO DE IDENTIFICAÇÃO DO CONTRIBUINTE

NOME EMPRESARIAL <b>MASTER COMERCIO DE EQUIPAMENTOS - EIRELI - EPP</b>				
INSCRIÇÃO MUNICIPAL <b>14 06 672.255-5</b>			CNPJ <b>18.472.961/0001-64</b>	
ENDEREÇO <b>R. JOAO BETTEGA</b>				NÚMERO <b>513</b>
UNIDADE <b>12</b>	ANDAR <b>02</b>	COMPLEMENTO	BAIRRO <b>PORTÃO</b>	CEP <b>81070-000</b>
INÍCIO DA ATIVIDADE <b>27/05/2013</b>			SITUAÇÃO DO CADASTRO <b>ATIVA</b>	
TIPO DE INSTALAÇÃO/FORMAS DE ATUAÇÃO <b>ESCRITÓRIO ADMINISTRATIVO</b>				
ATIVIDADES				
ATIVIDADES DECLARADAS PELO SOLICITANTE COMO NÃO EXERCIDAS NO LOCAL				
<b>G.47.5.9-8/99.00 COMÉRCIO VAREJISTA DE OUTROS ARTIGOS DE USO DOMÉSTICO NÃO ESPECIFICADOS ANTERIORMENTE</b>				
G.45.3.0-7/05.00 COMÉRCIO A VAREJO DE PNEUMÁTICOS E CÂMARAS-DE-AIR				
G.46.4.9-4/02.00 COMÉRCIO ATACADISTA DE APARELHOS ELETRÔNICOS DE USO PESSOAL E DOMÉSTICO				
G.46.4.7-8/01.00 COMÉRCIO ATACADISTA DE ARTIGOS DE ESCRITÓRIO E DE PAPELARIA				
G.46.4.9-4/05.00 COMÉRCIO ATACADISTA DE ARTIGOS DE TAPEÇARIA; PERSIANAS E CORTINAS				
G.46.4.2-7/01.00 COMÉRCIO ATACADISTA DE ARTIGOS DO VESTUÁRIO E ACESSÓRIOS, EXCETO PROFISSIONAIS E DE SEGURANÇA				
G.46.4.9-4/03.00 COMÉRCIO ATACADISTA DE BICICLETAS, TRICICLOS E OUTROS VEÍCULOS RECREATIVOS				
G.46.4.3-5/02.00 COMÉRCIO ATACADISTA DE BOLSAS, MALAS E ARTIGOS DE VIAGEM				
G.46.6.9-9/01.00 COMÉRCIO ATACADISTA DE BOMBAS E COMPRESSORES; PARTES E PEÇAS				
G.46.4.3-5/01.00 COMÉRCIO ATACADISTA DE CALÇADOS				
G.46.5.2-4/00.00 COMÉRCIO ATACADISTA DE COMPONENTES ELETRÔNICOS E EQUIPAMENTOS DE TELEFONIA E COMUNICAÇÃO				
G.46.8.6-9/02.00 COMÉRCIO ATACADISTA DE EMBALAGENS				
G.46.5.1-6/01.00 COMÉRCIO ATACADISTA DE EQUIPAMENTOS DE INFORMÁTICA				
G.46.4.9-4/01.00 COMÉRCIO ATACADISTA DE EQUIPAMENTOS ELÉTRICOS DE USO PESSOAL E DOMÉSTICO				
G.46.7.2-9/00.00 COMÉRCIO ATACADISTA DE FERRAGENS E FERRAMENTAS				
G.46.8.9-3/02.00 COMÉRCIO ATACADISTA DE FIOS E FIBRAS TÊXTEIS BENEFICIADOS				
G.46.4.5-1/01.00 COMÉRCIO ATACADISTA DE INSTRUMENTOS E MATERIAIS PARA USO MÉDICO, CIRÚRGICO, HOSPITALAR E DE LABORATÓRIOS				
G.46.4.9-4/06.00 COMÉRCIO ATACADISTA DE LUSTRES, LUMINÁRIAS E ABAJURES				
G.46.7.1-1/00.00 COMÉRCIO ATACADISTA DE MADEIRA E PRODUTOS DERIVADOS				
G.46.6.5-6/00.00 COMÉRCIO ATACADISTA DE MÁQUINAS E EQUIPAMENTOS PARA USO COMERCIAL; PARTES E PEÇAS				
G.46.6.3-0/00.00 COMÉRCIO ATACADISTA DE MÁQUINAS E EQUIPAMENTOS PARA USO INDUSTRIAL; PARTES E PEÇAS				
G.46.6.1-3/00.00 COMÉRCIO ATACADISTA DE MÁQUINAS, APARELHOS E EQUIPAMENTOS PARA USO AGROPECUÁRIO; PARTES E PEÇAS				
G.46.6.4-8/00.00 COMÉRCIO ATACADISTA DE MÁQUINAS, APARELHOS E EQUIPAMENTOS PARA USO ODONTO-MÉDICO-HOSPITALAR; PARTES E PEÇAS				
G.46.7.3-7/00.00 COMÉRCIO ATACADISTA DE MATERIAL ELÉTRICO				
G.46.4.9-4/04.00 COMÉRCIO ATACADISTA DE MÓVEIS E ARTIGOS DE COLCHOARIA				
G.46.6.9-9/99.00 COMÉRCIO ATACADISTA DE OUTRAS MÁQUINAS E EQUIPAMENTOS NÃO ESPECIFICADOS ANTERIORMENTE; PARTES E PEÇAS				
G.46.4.9-4/99.00 COMÉRCIO ATACADISTA DE OUTROS EQUIPAMENTOS E ARTIGOS DE USO PESSOAL E DOMÉSTICO NÃO ESPECIFICADOS ANTERIORMENTE				
G.46.8.6-9/01.00 COMÉRCIO ATACADISTA DE PAPEL E PAPELÃO EM BRUTO				

G.46.8.9-3/01.00 COMÉRCIO ATACADISTA DE PRODUTOS DA EXTRAÇÃO MINERAL, EXCETO COMBUSTÍVEIS  
G.46.8.5-1/00.00 COMÉRCIO ATACADISTA DE PRODUTOS SIDERÚRGICOS E METALÚRGICOS, EXCETO PARA CONSTRUÇÃO  
G.46.4.5-1/02.00 COMÉRCIO ATACADISTA DE PRÓTESES E ARTIGOS DE ORTOPEDIA  
G.46.4.2-7/02.00 COMÉRCIO ATACADISTA DE ROUPAS E ACESSÓRIOS PARA USO PROFISSIONAL E DE SEGURANÇA DO TRABALHO  
G.46.5.1-6/02.00 COMÉRCIO ATACADISTA DE SUPRIMENTOS PARA INFORMÁTICA  
G.46.8.9-3/99.00 COMÉRCIO ATACADISTA ESPECIALIZADO EM OUTROS PRODUTOS INTERMEDIÁRIOS NÃO ESPECIFICADOS ANTERIORMENTE  
G.45.3.0-7/02.00 COMÉRCIO POR ATACADO DE PNEUMÁTICOS E CÂMARAS-DE-AIR  
G.47.5.5-5/03.00 COMERCIO VAREJISTA DE ARTIGOS DE CAMA, MESA E BANHO  
G.47.6.1-0/03.00 COMÉRCIO VAREJISTA DE ARTIGOS DE PAPELARIA  
G.47.5.9-8/01.00 COMÉRCIO VAREJISTA DE ARTIGOS DE TAPEÇARIA, CORTINAS E PERSIANAS  
G.47.8.1-4/00.00 COMÉRCIO VAREJISTA DE ARTIGOS DO VESTUÁRIO E ACESSÓRIOS  
G.47.6.3-6/02.00 COMÉRCIO VAREJISTA DE ARTIGOS ESPORTIVOS  
G.47.8.9-0/08.00 COMÉRCIO VAREJISTA DE ARTIGOS FOTOGRÁFICOS E PARA FILMAGEM  
G.47.7.3-3/00.00 COMÉRCIO VAREJISTA DE ARTIGOS MÉDICOS E ORTOPÉDICOS  
G.47.6.3-6/03.00 COMÉRCIO VAREJISTA DE BICICLETAS E TRICICLOS; PEÇAS E ACESSÓRIOS  
G.47.6.3-6/01.00 COMÉRCIO VAREJISTA DE BRINQUEDOS E ARTIGOS RECREATIVOS  
G.47.4.4-0/04.00 COMÉRCIO VAREJISTA DE CAL, AREIA, PEDRA BRITADA, TIJOLOS E TELHAS  
G.47.8.2-2/01.00 COMÉRCIO VAREJISTA DE CALÇADOS  
G.47.6.3-6/05.00 COMÉRCIO VAREJISTA DE EMBARCAÇÕES E OUTROS VEÍCULOS RECREATIVOS; PEÇAS E ACESSÓRIOS  
G.47.4.4-0/01.00 COMÉRCIO VAREJISTA DE FERRAGENS E FERRAMENTAS  
G.47.3.2-6/00.00 COMÉRCIO VAREJISTA DE LUBRIFICANTES  
G.47.4.4-0/99.00 COMÉRCIO VAREJISTA DE MATERIAIS DE CONSTRUÇÃO EM GERAL  
G.47.4.4-0/03.00 COMÉRCIO VAREJISTA DE MATERIAIS HIDRÁULICOS  
G.47.4.2-3/00.00 COMÉRCIO VAREJISTA DE MATERIAL ELÉTRICO  
G.47.5.4-7/01.00 COMÉRCIO VAREJISTA DE MÓVEIS  
G.47.8.9-0/99.00 COMÉRCIO VAREJISTA DE OUTROS PRODUTOS NÃO ESPECIFICADOS ANTERIORMENTE  
G.47.4.4-0/06.00 COMÉRCIO VAREJISTA DE PEDRAS PARA REVESTIMENTO  
G.47.4.1-5/00.00 COMÉRCIO VAREJISTA DE TINTAS E MATERIAIS PARA PINTURA  
G.47.4.3-1/00.00 COMÉRCIO VAREJISTA DE VIDROS  
G.47.5.3-9/00.00 COMÉRCIO VAREJISTA ESPECIALIZADO DE ELETRODOMÉSTICOS E EQUIPAMENTOS DE ÁUDIO E VÍDEO  
G.47.5.2-1/00.00 COMÉRCIO VAREJISTA ESPECIALIZADO DE EQUIPAMENTOS DE TELEFONIA E COMUNICAÇÃO  
G.47.5.1-2/01.00 COMÉRCIO VAREJISTA ESPECIALIZADO DE EQUIPAMENTOS E SUPRIMENTOS DE INFORMÁTICA  
G.47.5.6-3/00.00 COMÉRCIO VAREJISTA ESPECIALIZADO DE INSTRUMENTOS MUSICAIS E ACESSÓRIOS  
G.47.5.7-1/00.00 COMÉRCIO VAREJISTA ESPECIALIZADO DE PEÇAS E ACESSÓRIOS PARA APARELHOS ELETROELETRÔNICOS PARA USO DOMÉSTICO, EXCETO INFORMÁTICA E COMUNICAÇÃO  
C.33.2.1-0/00.00 INSTALAÇÃO DE MÁQUINAS E EQUIPAMENTOS INDUSTRIAIS  
C.33.2.9-5/01.00 SERVIÇOS DE MONTAGEM DE MÓVEIS DE QUALQUER MATERIAL



PREFEITURA MUNICIPAL DE CURITIBA  
SECRETARIA MUNICIPAL DE FINANÇAS

Emitido Eletronicamente via Internet  
27/01/2021 - 14:54:34

Versão P.4.0.1.5.0917 (18/12/2020)

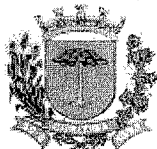

**PREFEITURA MUNICIPAL DE CURITIBA  
SECRETARIA MUNICIPAL DE FINANÇAS  
DEPARTAMENTO DE RENDAS MOBILIÁRIAS**

# CONSULTA DE DADOS CADASTRAIS

NOME EMPRESARIAL/NOME DA PESSOA <b>MASTER COMERCIO DE EQUIPAMENTOS - EIRELI - EPP</b>				
INSCRIÇÃO MUNICIPAL <b>14 06 672.255-5</b>			CNPJ/CPF <b>18.472.961/0001-64</b>	
ENDEREÇO <b>R. JOAO BETTEGA</b>				NÚMERO <b>513</b>
UNIDADE <b>12</b>	ANDAR <b>02</b>	COMPLEMENTO	BAIRRO <b>PORTÃO</b>	CEP <b>81070-000</b>
INÍCIO DA ATIVIDADE <b>27/05/2013</b>			SITUAÇÃO DO CADASTRO <b>ATIVA</b>	
NÚMERO DO ALVARÁ <b>001.394.994</b>		DATA EMISSÃO <b>09/10/2018</b>	DATA EXPIRAÇÃO	
TIPO DE INSTALAÇÃO/FORMAS DE ATUAÇÃO <b>ESCRITÓRIO ADMINISTRATIVO</b>				
ATIVIDADES				
ATIVIDADES DECLARADAS PELO SOLICITANTE COMO NÃO EXERCIDAS NO LOCAL				
<b>G.47.5.9-8/99.00 COMÉRCIO VAREJISTA DE OUTROS ARTIGOS DE USO DOMÉSTICO NÃO ESPECIFICADOS ANTERIORMENTE</b>				
G.45.3.0-7/05.00 COMÉRCIO A VAREJO DE PNEUMÁTICOS E CÂMARAS-DE-AR				
G.46.4.9-4/02.00 COMÉRCIO ATACADISTA DE APARELHOS ELETRÔNICOS DE USO PESSOAL E DOMÉSTICO				
G.46.4.7-8/01.00 COMÉRCIO ATACADISTA DE ARTIGOS DE ESCRITÓRIO E DE PAPELARIA				
G.46.4.9-4/05.00 COMÉRCIO ATACADISTA DE ARTIGOS DE TAPEÇARIA; PERSIANAS E CORTINAS				
G.46.4.2-7/01.00 COMÉRCIO ATACADISTA DE ARTIGOS DO VESTUÁRIO E ACESSÓRIOS, EXCETO PROFISSIONAIS E DE SEGURANÇA				
G.46.4.9-4/03.00 COMÉRCIO ATACADISTA DE BICICLETAS, TRICICLOS E OUTROS VEÍCULOS RECREATIVOS				
G.46.4.3-5/02.00 COMÉRCIO ATACADISTA DE BOLSAS, MALAS E ARTIGOS DE VIAGEM				
G.46.6.9-9/01.00 COMÉRCIO ATACADISTA DE BOMBAS E COMPRESSORES; PARTES E PEÇAS				
G.46.4.3-5/01.00 COMÉRCIO ATACADISTA DE CALÇADOS				
G.46.5.2-4/00.00 COMÉRCIO ATACADISTA DE COMPONENTES ELETRÔNICOS E EQUIPAMENTOS DE TELEFONIA E COMUNICAÇÃO				
G.46.8.6-9/02.00 COMÉRCIO ATACADISTA DE EMBALAGENS				
G.46.5.1-6/01.00 COMÉRCIO ATACADISTA DE EQUIPAMENTOS DE INFORMÁTICA				
G.46.4.9-4/01.00 COMÉRCIO ATACADISTA DE EQUIPAMENTOS ELÉTRICOS DE USO PESSOAL E DOMÉSTICO				
G.46.7.2-9/00.00 COMÉRCIO ATACADISTA DE FERRAGENS E FERRAMENTAS				
G.46.8.9-3/02.00 COMÉRCIO ATACADISTA DE FIOS E FIBRAS TÊXTEIS BENEFICIADOS				
G.46.4.5-1/01.00 COMÉRCIO ATACADISTA DE INSTRUMENTOS E MATERIAIS PARA USO MÉDICO, CIRÚRGICO, HOSPITALAR E DE LABORATÓRIOS				
G.46.4.9-4/06.00 COMÉRCIO ATACADISTA DE LUSTRES, LUMINÁRIAS E ABAJURES				
G.46.7.1-1/00.00 COMÉRCIO ATACADISTA DE MADEIRA E PRODUTOS DERIVADOS				
G.46.6.5-6/00.00 COMÉRCIO ATACADISTA DE MÁQUINAS E EQUIPAMENTOS PARA USO COMERCIAL; PARTES E PEÇAS				
G.46.6.3-0/00.00 COMÉRCIO ATACADISTA DE MÁQUINAS E EQUIPAMENTOS PARA USO INDUSTRIAL; PARTES E PEÇAS				
G.46.6.1-3/00.00 COMÉRCIO ATACADISTA DE MÁQUINAS, APARELHOS E EQUIPAMENTOS PARA USO AGROPECUÁRIO; PARTES E PEÇAS				
G.46.6.4-8/00.00 COMÉRCIO ATACADISTA DE MÁQUINAS, APARELHOS E EQUIPAMENTOS PARA USO ODONTO-MÉDICO-HOSPITALAR; PARTES E PEÇAS				
G.46.7.3-7/00.00 COMÉRCIO ATACADISTA DE MATERIAL ELÉTRICO				
G.46.4.9-4/04.00 COMÉRCIO ATACADISTA DE MÓVEIS E ARTIGOS DE COLCHOARIA				
G.46.6.9-9/99.00 COMÉRCIO ATACADISTA DE OUTRAS MÁQUINAS E EQUIPAMENTOS NÃO ESPECIFICADOS ANTERIORMENTE; PARTES E PEÇAS				
G.46.4.9-4/99.00 COMÉRCIO ATACADISTA DE OUTROS EQUIPAMENTOS E ARTIGOS DE USO PESSOAL E				

DOMÉSTICO NÃO ESPECIFICADOS ANTERIORMENTE	
G.46.8.6-9/01.00	COMÉRCIO ATACADISTA DE PAPEL E PAPELÃO EM BRUTO
G.46.8.9-3/01.00	COMÉRCIO ATACADISTA DE PRODUTOS DA EXTRAÇÃO MINERAL, EXCETO COMBUSTÍVEIS
G.46.8.5-1/00.00	COMÉRCIO ATACADISTA DE PRODUTOS SIDERÚRGICOS E METALÚRGICOS, EXCETO PARA CONSTRUÇÃO
G.46.4.5-1/02.00	COMÉRCIO ATACADISTA DE PRÓTESES E ARTIGOS DE ORTOPEDIA
G.46.4.2-7/02.00	COMÉRCIO ATACADISTA DE ROUPAS E ACESSÓRIOS PARA USO PROFISSIONAL E DE SEGURANÇA DO TRABALHO
G.46.5.1-6/02.00	COMÉRCIO ATACADISTA DE SUPRIMENTOS PARA INFORMÁTICA
G.46.8.9-3/99.00	COMÉRCIO ATACADISTA ESPECIALIZADO EM OUTROS PRODUTOS INTERMEDIÁRIOS NÃO ESPECIFICADOS ANTERIORMENTE
G.45.3.0-7/02.00	COMÉRCIO POR ATACADO DE PNEUMÁTICOS E CÂMARAS-DE-AIR
G.47.5.5-5/03.00	COMÉRCIO VAREJISTA DE ARTIGOS DE CAMA, MESA E BANHO
G.47.6.1-0/03.00	COMÉRCIO VAREJISTA DE ARTIGOS DE PAPELARIA
G.47.5.9-8/01.00	COMÉRCIO VAREJISTA DE ARTIGOS DE TAPEÇARIA, CORTINAS E PERSIANAS
G.47.8.1-4/00.00	COMÉRCIO VAREJISTA DE ARTIGOS DO VESTUÁRIO E ACESSÓRIOS
G.47.6.3-6/02.00	COMÉRCIO VAREJISTA DE ARTIGOS ESPORTIVOS
G.47.8.9-0/08.00	COMÉRCIO VAREJISTA DE ARTIGOS FOTOGRÁFICOS E PARA FILMAGEM
G.47.7.3-3/00.00	COMÉRCIO VAREJISTA DE ARTIGOS MÉDICOS E ORTOPÉDICOS
G.47.6.3-6/03.00	COMÉRCIO VAREJISTA DE BICICLETAS E TRICICLOS; PEÇAS E ACESSÓRIOS
G.47.6.3-6/01.00	COMÉRCIO VAREJISTA DE BRINQUEDOS E ARTIGOS RECREATIVOS
G.47.4.4-0/04.00	COMÉRCIO VAREJISTA DE CAL, AREIA, PEDRA BRITADA, TIJOLOS E TELHAS
G.47.8.2-2/01.00	COMÉRCIO VAREJISTA DE CALÇADOS
G.47.6.3-6/05.00	COMÉRCIO VAREJISTA DE EMBARCAÇÕES E OUTROS VEÍCULOS RECREATIVOS; PEÇAS E ACESSÓRIOS
G.47.4.4-0/01.00	COMÉRCIO VAREJISTA DE FERRAGENS E FERRAMENTAS
G.47.3.2-6/00.00	COMÉRCIO VAREJISTA DE LUBRIFICANTES
G.47.4.4-0/99.00	COMÉRCIO VAREJISTA DE MATERIAIS DE CONSTRUÇÃO EM GERAL
G.47.4.4-0/03.00	COMÉRCIO VAREJISTA DE MATERIAIS HIDRÁULICOS
G.47.4.2-3/00.00	COMÉRCIO VAREJISTA DE MATERIAL ELÉTRICO
G.47.5.4-7/01.00	COMÉRCIO VAREJISTA DE MÓVEIS
G.47.8.9-0/99.00	COMÉRCIO VAREJISTA DE OUTROS PRODUTOS NÃO ESPECIFICADOS ANTERIORMENTE
G.47.4.4-0/06.00	COMÉRCIO VAREJISTA DE PEDRAS PARA REVESTIMENTO
G.47.4.1-5/00.00	COMÉRCIO VAREJISTA DE TINTAS E MATERIAIS PARA PINTURA
G.47.4.3-1/00.00	COMÉRCIO VAREJISTA DE VIDROS
G.47.5.3-9/00.00	COMÉRCIO VAREJISTA ESPECIALIZADO DE ELETRODOMÉSTICOS E EQUIPAMENTOS DE ÁUDIO E VÍDEO
G.47.5.2-1/00.00	COMÉRCIO VAREJISTA ESPECIALIZADO DE EQUIPAMENTOS DE TELEFONIA E COMUNICAÇÃO
G.47.5.1-2/01.00	COMÉRCIO VAREJISTA ESPECIALIZADO DE EQUIPAMENTOS E SUPRIMENTOS DE INFORMÁTICA
G.47.5.6-3/00.00	COMÉRCIO VAREJISTA ESPECIALIZADO DE INSTRUMENTOS MUSICAIS E ACESSÓRIOS
G.47.5.7-1/00.00	COMÉRCIO VAREJISTA ESPECIALIZADO DE PEÇAS E ACESSÓRIOS PARA APARELHOS ELETROELETRÔNICOS PARA USO DOMÉSTICO, EXCETO INFORMÁTICA E COMUNICAÇÃO
C.33.2.1-0/00.00	INSTALAÇÃO DE MÁQUINAS E EQUIPAMENTOS INDUSTRIAIS
C.33.2.9-5/01.00	SERVIÇOS DE MONTAGEM DE MÓVEIS DE QUALQUER MATERIAL

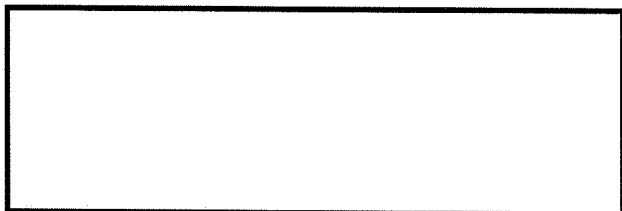

PREFEITURA MUNICIPAL DE CURITIBA  
SECRETARIA MUNICIPAL DE FINANÇAS

Emitido Eletronicamente via Internet  
27/01/2021 - 14:53:11

Versão P.4.0.1.5.0917 (18/12/2020)



ESTADO DO PARANÁ  
POLÍCIA MILITAR DO PARANÁ  
CORPO DE BOMBEIROS  
1GB - SPCIP PORTAO



000884  
09

**CLCB - CERTIFICADO DE LICENCIAMENTO DO CORPO DE BOMBEIROS - CLCB**  
**3.9.01.20.0001180574-41**

A Seção de Prevenção Contra Incêndio e a Desastres do Corpo de Bombeiros Militar do Estado do Paraná licencia a edificação/estabelecimento/evento/área de risco abaixo qualificada, por estar em conformidade com a legislação de prevenção contra incêndio e a desastres em vigor:

MASTER COMERCIO DE EQUIPAMENTOS EIRELI EPP
Nome Fantasia: CPF/CNPJ: 18.472.961/0001-64 Código da Atividade Econômica (CNAE): 3329/5-01 - SERVIÇOS DE MONTAGEM DE MÓVEIS DE QUALQUER MATERIAL 4732/6-00 - COMÉRCIO VAREJISTA DE LUBRIFICANTES 4773/3-00 - COMÉRCIO VAREJISTA DE ARTIGOS MÉDICOS E ORTOPÉDICOS 4645/1-01 - COMÉRCIO ATACADISTA DE INSTRUMENTOS E MATERIAIS PARA USO MÉDICO, CIRÚRGICO, HOSPITALAR E DE LABORATÓRIOS 4759/8-99 - COMÉRCIO VAREJISTA DE OUTROS ARTIGOS DE USO DOMÉSTICO NÃO ESPECIFICADOS ANTERIORMENTE Logradouro: RUA JOAO BETTEGA Número: 513 Complemento: CJ 12 Bairro: PORTAO Município: CURITIBA-PR
PREVENÇÃO E COMBATE A INCÊNDIO E A DESASTRES
Área Total: 40,00 m <sup>2</sup> Área Vistoriada: 40,00 m <sup>2</sup> Ocupação: C-1 - COMÉRCIO COM BAIXA CARGA DE INCÊNDIO Capacidade de Público: Uso de GLP: NÃO PERMITIDO Projeto Técnico NIB:
OBSERVAÇÕES
Esta licença perde a validade, a qualquer tempo, caso ocorram alterações que impliquem em inconformidade com a legislação de prevenção e combate a incêndio e a desastres em vigor. O Corpo de Bombeiros Militar poderá fiscalizar a edificação/estabelecimento/área de risco/evento a qualquer tempo.

**LICENÇA VÁLIDA ATÉ: 28 de Setembro de 2021**



Documento emitido eletronicamente pelo Sistema PrevFogo.  
A autenticidade deve ser confirmada no endereço [www.provfogo.pr.gov.br](http://www.provfogo.pr.gov.br) através do link "Verificar Autenticidade Documentos."

000685 *ab*



**Comprovante de pagamento com código de barras**

Via Internet Banking CAIXA

<b>Nome:</b>	MASTER COM DE EQUIPAMENTO EIRELI
<b>Conta de débito:</b>	586 / 003 / 00002268-5
<b>Representação numérica do código de barras:</b>	
816900000059	194513192014 507305894069 071008000037
<b>Convênio:</b>	PM DE CURITIBA
<b>Valor:</b>	519,45
<b>Data de vencimento:</b>	15/07/2015
<b>Identificação da operação:</b>	ALVARA MASTER
<b>Data de débito:</b>	15/07/2015
<b>Data/hora da operação:</b>	15/07/2015 18:44:26
<b>Código da operação:</b> 00327458	
<b>Chave de segurança:</b> C2UKQZ1Y1MG50PS8	

Documento de Arrecadação Municipal - DAM

Página

		Prefeitura Municipal de Curitiba DOCUMENTO DE ARRECAÇÃO MUNICIPAL				VIA BANCO	
<b>D.A.M.</b>							
CONTRIBUINTE MASTER COMERCIO DE EQUIPAMENTOS - EIRELI - EPP			INDICAÇÃO FISCAL		INSCRIÇÃO IMOBILIÁRIA		
SOLIDÁRIO DOCUMENTO			INSCRIÇÃO MUNICIPAL 14 06 0672255-5		CÓDIGO DE PROCESSAMENTO 58 940 607 100 8		
LOCALIZAÇÃO R. JOAO BETTEGA			NÚMERO DO PRÉDIO 000013		ANDAR UZ		
TAXAS COMÉRCIO			TIPO LANÇAMENTO				
TRIBUTOS		ANO		LANC		PARC	
TX. EXPED. TX LOCALIZ		GRUPO/TRIB 07/51 07/53		2015 2015		00 00	
						DISCRIMINAÇÃO Data de Lançamento: 30/06/2015 11:04 Data de Lançamento: 30/06/2015 11:04	
						VALOR R\$ 29,30 R\$ 490,15	
VARS Nº DA CERTIDÃO		DATA DE EMISSÃO 30/06/2015		VENCIMENTO 30/07/2015		FUNCIONÁRIO Internet	
						TOTAL A RECOLHER R\$ 519,45	

IPTE: 2.2113.1952.1158.9406.0710.0802

AUTENTICAÇÃO MECÂNICA

81690000005-9    19451319201-4    50730589406-9    07100800003-7





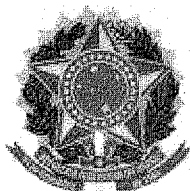

**CONSELHO REGIONAL DE CONTABILIDADE DO ESTADO DO PARANÁ**  
**CERTIDÃO DE REGULARIDADE PROFISSIONAL**

O CONSELHO REGIONAL DE CONTABILIDADE DO ESTADO DO PARANÁ certifica que o(a) profissional identificado(a) no presente documento encontra-se em situação regular.

**IDENTIFICAÇÃO DO REGISTRO**

NOME.....	: WILSON PADILHA DE MOURA
REGISTRO.....	: PR-057432/O-1
CATEGORIA.....	: TÉCNICO EM CONTABILIDADE
CPF.....	: 232.889.819-04

A presente CERTIDÃO não quita nem invalida quaisquer débitos ou infrações que posteriormente, venham a ser apurados pelo CRCPR contra o referido registro.

A falsificação deste documento constitui-se em crime previsto no Código Penal Brasileiro, sujeitando o autor à respectiva ação penal.

Emissão: PARANÁ, 22/12/2020 as 15:00:21.

Válido até: 22/03/2021.

Código de Controle: 544319.

Para verificar a autenticidade deste documento consulte o site do CRCPR.

TERMO DE ABERTURA

CONTÉM ESTE CONJUNTO DE FORMULÁRIOS 180 (CENTO E OITENTA) FOLHAS NUMERADAS MECANICAMENTE DE 1 (UM) A 180 (CENTO E OITENTA), E SERVIRÁ DE LIVRO DIÁRIO GERAL NUM. 9 (NOVE) DA EMPRESA MASTER COMERCIO DE EQUIPAMENTOS EIRELI EPP, FIRMA ESTABELECIDÀ À RUA JOÃO BETTEGA, 513 Conjunto 12 - Andar 02 PORTÃO, NESTA CIDADE DE CURITIBA/PR CEP: 81070-000, REGISTRADA NA JUNTA COMERCIAL DO MESMO ESTADO SOB O NIRE NUM. 416.00058691 POR DESPACHO DE 27/05/2013 E NO CADASTRO NACIONAL DE PESSOAS JURÍDICAS DO MINISTÉRIO DA FAZENDA (C.N.P.J.) 18472961000164, E INSCRITO NO MUNICÍPIO SOB O NUM. 672.255-5, E INSCRITO NA SECRETARIA ESTADUAL SOB O NUM. 906.36203-16.

CONFORME DETERMINA O ART. 9º DA INSTRUÇÃO NORMATIVA Nº 107 DE 23/05/2008 DO D.N.R.C, DECLARAMOS QUE O PRESENTE LIVRO ENCONTRA-SE TOTALMENTE ESCRITURADO, DE ACORDO COM A DOCUMENTAÇÃO QUE NOS FOI APRESENTADA.

O PRESENTE VAI ABAIXO ASSINADO PELO TÉCNICO(A) RESPONSÁVEL, O(A) SR(A) WILSON PADILHA DE MOURA REGISTRADO(A) NO C.R.C. SOB O NUM. PR-057432/O-1, REGISTRADO(A) NO C.P.F. SOB O NUM. 232.889.819-04.

CURITIBA, 01 DE JANEIRO DE 2019.

*Rosilene Maria de Paulo*

EMPRESARIA - ROSILENE MARIA DE PAULO

C.P.F. 067.792.649-97

X *[Signature]*

JUNTA COMERCIAL DO PARANÁ

WILSON PADILHA DE MOURA

C.R.C PR-057432/O-1

C.P.F 232.889.819-04

*ABSSOLVIA-SE QUE ESTE LIVRO DIARIO 9 REFERE-SE AO ENCERRAMENTO DO BALANÇO PATRIMONIAL DO ANO BASE 2019 etc, 26/05/2020*



UNIAO COMERCIAL DO PARANÁ  
AGÊNCIA REGIONAL DE SÃO JOSÉ DOS PINHAIS  
Termo de Autenticação 20/030479-8  
O presente livro/ficha, por mim examinado e conferido, acha-se em conformidade com a legislação em vigor em seus termos de abertura e encerramento.  
SÃO JOSÉ DOS PINHAIS  
08 JUN/2020  
*[Signature]*  
LUCAS ARAUJO BRAZ  
RESPONSÁVEL PELA AUTENTICAÇÃO  
Lucas Araujo Braz  
R.G.: 351553 - AC

X *[Signature]*



CARTÓRIO Autenticação Digital Código: 34301708209201959723-1  
Data: 17/08/2020 15:18:46  
Valor Total do Ato: R\$ 4,56  
Selo Digital Tipo Normal C: AKI62591-ZJGW;



Cartório Azevêdo Bastos  
Av. Presidente Epitácio Pessoa - 1145  
Bairro dos Estado, João Pessoa - PB  
(83) 3244-5404 - cartorio@azevedobastos.not.br  
https://azevedobastos.not.br

Bet. Válber Azevêdo Miranda Cavalcanti  
Titular



Documento Autenticado Digitalmente de acordo com os artigos 1º, 3º e 7º inc. V 8º, 41 e 52 da Lei Federal 8.935/1994 e Art. 6 Inc. XII da Lei Estadual 8.721/2008 autêntico a presente imagem digitalizada, reprodução fiel do documento apresentado e conferido neste ato. O referido é verdade. Dou fé. \*\*\*\*\* Confira os dados do ato em: https://selodigital.tjpb.jus.br ou Consulte o Documento em: https://azevedobastos.not.br/documento/34301708209201959723

MASTER COMERCIO DE EQUIPAMENTOS EIRELI EPP

CNPJ: 18472961000164

NIRE: 416.00058691 Data: 27/05/2013

Balanco Patrimonial encerrado em 31/12/2019

Diário: 9

Folha: 146

Descrição	Nota	Classificação	Exercício Anterior	Exercício Atual
<b>PASSIVO E PATRIMONIO LIQUIDO (928)</b>				
<b>PASSIVO CIRCULANTE (929)</b>				
<b>Obrigações Fiscais (1425)</b>				
OBRIGAÇÕES FISCAIS (30065)		2-1-03-01	15.313,53C	7.775,50C
=Obrigações Fiscais			*****15.313,53C	*****7.775,50C
FGTS A RECOLHER (30086)		2-1-04-02	0,00C	1.830,24C
INSS A RECOLHER (30093)		2-1-04-03	0,00C	2.581,99C
IRRF A RECOLHER (30100)		2-1-04-04	0,00C	1.553,86C
=T o t a l - PASSIVO CIRCULANTE			*****15.313,53C	*****13.741,59C
<b>PATRIMÔNIO LIQUIDO (1478)</b>				
<b>Capital Social (1484)</b>				
CAPITAL SUBSCRITO E INTEGRALIZADO (1485)		2-3-01-01	100.000,00C	100.000,00C
=Capital Social			****100.000,00C	****100.000,00C
<b>Reservas de lucros (1502)</b>				
RESERVA DE LUCROS (1509)		2-3-03-01	496.716,09C	656.753,34C
=Reservas de lucros			****496.716,09C	****656.753,34C
=T o t a l - PATRIMÔNIO LIQUIDO			****596.716,09C	****756.753,34C
=T o t a l - PASSIVO E PATRIMONIO LIQUIDO			****612.029,62C	****770.494,93C
***** ( XXXXX ) *****				

*Rosilene Maria de Paulo*  
 ROSILENE MARIA DE PAULO  
 Administrador  
 CPF: 067.792.649-97

*Wilson Padilha de Moura*  
 WILSON PADILHA DE MOURA  
 Tec. Contabil  
 CRC: PR-057432/O-1  
 CPF: 232.889.819-04

Documento Autenticado Digitalmente de acordo com os artigos 1º, 3º e 7º inc. V 8º, 41 e 52 da Lei Federal 8.935/1994 e Art. 6º Inc. XII da Lei Estadual 8.721/2008 autenticado a presente imagem digitalizada, reprodução fiel do documento apresentado e conferido neste ato.  
 O referido é verdade. Dou fé. \*\*\*\*\* Confira os dados do ato em: https://seelodigital.tjpb.jus.br ou Consulte o Documento em: https://azevedobastos.not.br/documento/34301708209201959723



**CARTÓRIO**  
 Autenticação Digital Código: 34301708209201959723-3  
 Data: 17/08/2020 15:18:46  
 Valor Total do Ato: R\$ 4,56  
 Selo Digital Tipo Normal C: AKI62593-9J2D;



**Cartório Azevêdo Bastos**  
 Av. Presidente Epitácio Pessoa - 1145  
 Bairro dos Estados, João Pessoa - PB  
 (83) 3244-5404 - cartorio@azevedobastos.not.br  
 https://azevedobastos.not.br

Bel. Válber Azevêdo de Miranda Cavalcanti  
 Titular

TJPB



000889

MASTER COMERCIO DE EQUIPAMENTOS EIRELI EPP

CNPJ: 18472961000164

NIRE: 416 00058691 Data: 27/05/2013

Notas Explicativas de 01/01/2019 até 31/12/2019

Diário: 9

Folha: 148

decurso normal das atividades da Empresa. As contas a receber de clientes, inicialmente, são reconhecidas pelo valor nominal da fatura.

3.4 Empréstimos e Financiamentos

Os empréstimos são reconhecidos, inicialmente, pelo valor justo, líquido dos custos da transação incorridos e são, subsequentemente, demonstrados pelo custo amortizado. Qualquer diferença entre os valores captados (líquidos dos custos da transação) e o valor de resgate é reconhecida na demonstração do resultado durante o período em que os empréstimos estejam em andamento, utilizando o método da taxa de juros efetiva.

4 IMPOSTOS A PAGAR / RECOLHER

Por se tratar de uma empresa de pequeno porte, os impostos são pagos através do Simples Nacional

5 CAPITAL SOCIAL

O capital social é de R\$ 100.000,00 totalmente integralizado, apresentando a seguinte composição:  
ROSILENE MARIA DE PAULO - 100%

6 CARTA DE RESPONSABILIDADE DA ADMINISTRAÇÃO

Prezados Senhores,

Declaramos para os devidos fins, como administrador e responsável legal pela empresa Master Comércio de Equipamentos Eireli EPP, CNPJ: 18.472.961/0001-64, que as informações relativas ao período base 2019 fornecidas à contabilidade para escrituração e elaboração das demonstrações contábeis são fidedignas. Além disso, declaramos que não existem quaisquer fatos ocorridos no período base que afetem ou possam afetar as demonstrações contábeis ou ainda, a continuidade das operações da empresa.

*Rosilene Maria de Paulo*  
ROSILENE MARIA DE PAULO  
Administrador  
CPF: 067.792.649-97

*Wilson Padilha de Moura*  
WILSON PADILHA DE MOURA  
Tec. Contabil  
CRC: PR-057432/O-1  
CPF: 232.889.819-04

Documento Autenticado Digitalmente de acordo com os artigos 1º, 3º e 7º inc. V 8º, 41 e 52 da Lei Federal 8.935/1994 e Art. 6 inc. XII da Lei Estadual 8.721/2008 autêntico a presente imagem digitalizada, reprodução fiel do documento apresentado e conteúdo neste ato. O referido é verdade. Dou fé. \*\*\*\*\* Confira os dados do ato em: https://selodigital.tjpb.jus.br ou Consulte o Documento em: https://azevedobastos.not.br/documento/34301708209201959723



CARTÓRIO Autenticação Digital Código: 34301708209201959723-5  
Data: 17/08/2020 15:18:46  
Valor Total do Ato: R\$ 4,56  
Selo Digital Tipo Normal C: AKI62595-SBCY;



Cartório Azevedo Bastos  
Av. Presidente Epitácio Pessoa - 1145  
Bairro dos Estado, João Pessoa - PB  
(83) 3244-5404 - cartorio@azevedobastos.not.br  
https://azevedobastos.not.br

Bel. Válber Azevedo de Miranda Cavalcanti  
Titular



Descrição	Classificação	Conta	Exercício Atual
<b>RECEITAS E DEDUÇÕES (CONTAS DE RESULTADO)</b>			
<b>RECEITAS</b>			
Receita Bruta de Vendas e Serviços			
<b>VENDAS DE PRODUTOS E MERCADORIAS</b>			
Venda de Mercadorias	3-1-01-01-001	1534	4.064.135,82C
<b>=VENDAS DE PRODUTOS E MERCADORIAS</b>			<b>**4.064.135,82C</b>
<b>VENDA DE SERVIÇOS</b>			
Venda de Serviços	3-1-01-02-001	1536	3.000,00C
<b>=VENDA DE SERVIÇOS</b>			<b>*****3.000,00C</b>
<b>=Receita Bruta de Vendas e Serviços</b>			<b>**4.067.135,82C</b>
<b>(-)Dedução de Receita Bruta de Vendas/Serviços</b>			
<b>(-) Abatimentos</b>			
Devoluções de Vendas	3-1-02-01-003	20503	502.722,93D
<b>=(-) Abatimentos</b>			<b>****502.722,93D</b>
<b>(-) Deduções de Tributos</b>			
Simplex Nacional sobre vendas	3-1-02-02-005	1544	339.387,39D
ICMS Complementar - Antecipação de Aliquotas	3-1-02-02-007	30458	12.498,92D
<b>=(-) Deduções de Tributos</b>			<b>****351.886,31D</b>
<b>=(-)Dedução de Receita Bruta de Vendas/Serviços</b>			<b>****854.609,24D</b>
<b>=Total - RECEITAS</b>			<b>**3.212.526,58C</b>
<b>=Total - RECEITAS E DEDUÇÕES (CONTAS DE RESULTADO)</b>			<b>**3.212.526,58C</b>

*Rosilene Maria de Paulo*  
ROSILENE MARIA DE PAULO  
Administrador  
CPF: 067.792.649-97

*Wilson Padilha de Moura*  
WILSON PADILHA DE MOURA  
Tec Contabil  
CPF:232.889.819-04 CRC: PR-057432/O-1

Documento Autenticado Digitalmente de acordo com os artigos 1º, 3º e 7º inc. V 8º, 41 e 52 da Lei Federal 8.935/1994 e Art. 6º Inc. XII da Lei Estadual 8.721/2008 autêntico a presente imagem digitalizada, reprodução fiel do documento apresentado e conferido neste ato. O referido é verdade. Dou fé. \*\*\*\*\* Confira os dados do ato em: https://sodigital.tjpb.jus.br ou Consulte o Documento em: https://azevedobastos.not.br/documento/34301708209201959723



CARTÓRIO Autenticação Digital Código: 34301708209201959723-7  
Data: 17/08/2020 15:18:47  
Valor Total do Ato: R\$ 4,56  
Selo Digital Tipo Normal C: AKI62597-ZHVN;



Cartório Azevedo Bastos  
Av. Presidente Epitácio Pessoa - 1145  
Bairro dos Estados, João Pessoa - PB  
(83) 3244-5404 - cartorio@azevedobastos.not.br  
https://azevedobastos.not.br

Bel. Válber Azevedo Miranda Cavalcanti  
Titular



TJPB

000691

Descrição	Classificação	Conta	Exercício Atual
<b>DESPESAS</b>			
Despesas Operacionais			
Despesas Administrativas			
Pró-Labore da Administração	4-2-01-01-001	1656	12.000,00D
Taxas e Emolumentos de Cartório	4-2-01-01-013	1644	269,20D
Bolsa de Licitações e Leilões do Brasil	4-2-01-01-017	30459	1.870,14D
Despesas Administrativas	4-2-01-01-019	30718	1.576,00D
<b>=Despesas Administrativas</b>			<b>*****15.715,34D</b>
Despesas com Vendas			
Fretes na Entrega	4-2-01-02-001	1631	45.167,94D
<b>=Despesas com Vendas</b>			<b>*****45.167,94D</b>
Outras Despesas Gerais			
Taxas de Serviços Governamentais	4-2-01-03-006	30310	30,80D
<b>=Outras Despesas Gerais</b>			<b>*****30,80D</b>
<b>=Despesas Operacionais</b>			<b>*****60.914,08D</b>
Despesas Financeiras			
Outras Despesas Financeiras			
Despesas Bancárias	4-2-02-02-003	1736	1.243,20D
<b>=Outras Despesas Financeiras</b>			<b>*****1.243,20D</b>
<b>=Despesas Financeiras</b>			<b>*****1.243,20D</b>
Outras Despesas Operacionais			
Despesas com Baixa de Imobilizado			
Equipamentos de Informática	4-2-03-01-002	30847	1.738,01D
<b>=Despesas com Baixa de Imobilizado</b>			<b>*****1.738,01D</b>
<b>=Outras Despesas Operacionais</b>			<b>*****1.738,01D</b>

*Rosilene Maria de Paulo*  
 ROSILENE MARIA DE PAULO  
 Administrador  
 CPF: 067.792.649-97

*Wilson Padilha de Moura*  
 WILSON PADILHA DE MOURA  
 Tec. Contabil  
 CPF: 232.889.819-04 CRC: PR-057432/O-1

Documento Autenticado Digitalmente de acordo com os artigos 1º, 3º e 7º inc. V, 8º, 41 e 52 da Lei Federal 8.935/1994 e Art. 6º inc. XII da Lei Estadual 8.721/2008 autenticado a presente imagem digitalizada, reprodução fiel do documento apresentado e conferido neste ato. O referido é verdade. Dou fé. \*\*\*\*\* Confira os dados do ato em: https://selodigital.tjpb.jus.br ou Consulte o Documento em: https://azevedobastos.not.br/documento/34301708209201959723

IMPORTA A PRESENTE DEMONSTRAÇÃO DE RESULTADO COM LUCRO DE 124.692,25 (CENTO E VINTE E QUATRO MIL, SEISCENTOS E NOVENTA E DOIS Reais E VINTE E CINCO CENTAVOS) DE ACORDO COM A DOCUMENTAÇÃO QUE NOS FOI APRESENTADA.

CURITIBA, 31 DE DEZEMBRO DE 2019

*Rosilene Maria de Paulo*

ROSILENE MARIA DE PAULO  
Administrador

CPF: 067.792.649-97

*Wilson Padilha de Moura*

WILSON PADILHA DE MOURA  
TEC.CONTABIL

CPF: 232.889.819-04 CRC: PR-057432/O-1

Documento Autenticado Digitalmente de acordo com os artigos 1º, 3º e 7º inc. V 8º, 41 e 52 da Lei Federal 8.935/1994 e Art. 6 Inc. XII da Lei Estadual 8.721/2008 autêntico a presente imagem digitalizada, reprodução fiel do documento apresentado e conferido neste ato.  
O referido é verdade. Dou fé. \*\*\*\*\* Confira os dados do ato em: <https://selodigital.tjpb.jus.br> ou Consulte o Documento em: <https://azevedobastos.not.br/documento/34301708209201959723>



CARTÓRIO Autenticação Digital Código: 34301708209201959723-11  
Data: 17/08/2020 15:18:47  
Valor Total do Ato: R\$ 4,56  
Selo Digital Tipo Normal C: AKI62601-IJXL



Cartório Azevêdo Bastos  
Av. Presidente Epitácio Pessoa - 1145  
Bairro dos Estado, João Pessoa - PB  
(83) 3244-5404 - [cartorio@azevedobastos.not.br](mailto:cartorio@azevedobastos.not.br)  
<https://azevedobastos.not.br>

Bel. Válber Azevêdo de Miranda Cavalcanti  
Titular

TJPB



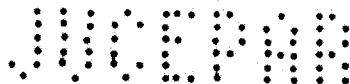

MASTER COMÉRCIO DE EQUIPAMENTOS EIRELI EPP - 18.472.961/0001-64		PG. 156
TABELA DE ÍNDICES CONTÁBEIS		
BALANÇO PATRIMONIAL 2019		
<b>ATIVO</b>		
<b>ATIVO CIRCULANTE</b>		
Caixa	R\$	460,08
Bancos	R\$	194.340,07
Aplicações Financeiras	R\$	-
Clientes à receber	R\$	570.178,16
Estoques	R\$	-
Impostos e Contribuições a compensar	R\$	-
Empréstimos de terceiros	R\$	-
<b>TOTAL DO ATIVO CIRCULANTE</b>	<b>R\$</b>	<b>764.978,31</b>
<b>ATIVO NÃO CIRCULANTE</b>		
Contas à Receber	R\$	-
Clientes à Receber	R\$	-
<b>IMOBILIZADO</b>	<b>R\$</b>	<b>7.254,63</b>
Imobilizado	R\$	7.254,63
Móveis e Utensílios	R\$	-
Instalações	R\$	-
Máquinas, Equipamentos e Ferramentas	R\$	-
Veículos	R\$	-
Equipamentos de informática	R\$	7.254,63
Cofre	R\$	-
Software	R\$	-
<b>(-) DEPRECIACÃO ACUMULADA</b>	<b>R\$</b>	<b>1.738,01</b>
Depreciação Móveis e Utensílios	R\$	-
Depreciação Equipamentos de Informática	R\$	1.738,01
Depreciação com Instalações	R\$	-
Depreciação Máquinas, Equipamentos e Ferramentas	R\$	-
Depreciação de Veículos	R\$	-
Depreciação de Cofre	R\$	-
<b>INTANGÍVEL</b>	<b>R\$</b>	<b>-</b>
Software	R\$	-
<b>COMPENSAÇÕES</b>	<b>R\$</b>	<b>-</b>
Depósitos e Cauções	R\$	-
<b>TOTAL DO ATIVO NÃO CIRCULANTE</b>	<b>R\$</b>	<b>5.516,62</b>
<b>Total do Ativo</b>	<b>R\$</b>	<b>770.494,93</b>
<b>PASSIVO</b>		
<b>PASSIVO CIRCULANTE</b>		
Fornecedores	R\$	-
Empréstimos e Financiamentos	R\$	-
Obrigações Fiscais	R\$	7.775,50
Obrigações Trabalhistas e Sociais	R\$	5.966,09
<b>TOTAL DO PASSIVO CIRCULANTE</b>	<b>R\$</b>	<b>13.741,59</b>



**CARTÓRIO**  
 Autenticação Digital Código: 34301708209201959723-13  
 Data: 17/08/2020 15:18:47  
 Valor Total do Ato: R\$ 4,56  
 Selo Digital Tipo Normal C: AKI62603-GZWT;



CNPJ: 06.870.703

**Cartório Azevedo Bastos**  
 Av. Presidente Epitácio Pessoa - 1145  
 Bairro dos Estados, João Pessoa - PB  
 (83) 3244-5404 - cartorio@azevedobastos.not.br  
<https://azevedobastos.not.br>

Bel. Válber Azevedo de Miranda Cavalcanti  
 Titular

TJPB





ÍNDICES DE AVALIAÇÃO DA CAPACIDADE FINANCEIRA		PG. 158	
CONTAS			
Nº	DENOMINAÇÃO		
1	LIQUIDEZ CORRENTE	R\$	55,67
2	LIQUIDEZ SECA	R\$	55,67
3	LIQUIDEZ GERAL	R\$	55,67
4	PARTICIPAÇÃO DE TERCEIROS		1,7835%
5	GARANTIA DE CAPITAL DE TERCEIROS		5507,0290%
6	IMOBILIZADO DO INVESTIMENTO TOTAL		0,7160%
7	IMOBILIZAÇÃO DO CAPITAL PRÓPRIO		0,7290%
8	RENTABILIDADE DO INVESTIMENTO TOTAL		0,0000%
9	RENTABILIDADE DO CAPITAL PRÓPRIO TOTAL		0,0000%
10	CAPITAL DE GIRO PRÓPRIO	R\$	756.753,34
11	SOLVENCIA GERAL		56,0703
12	ÍNDICE DE ENDIVIDAMENTO GERAL		0,0178
<b>1-) LIQUIDEZ CORRENTE</b>			
ATIVO CIRCULANTE		R\$ 764.978,31	
PASSIVO CIRCULANTE		R\$ 13.741,59	R\$ 55,67
<b>INTERPRETAÇÃO:</b> A Empresa tem R\$ 55,67 para cada R\$ 1,00 de dívida.			
<b>2-) LIQUIDEZ SECA</b>			
ATIVO CIRCULANTE - ESTOQUES		R\$ 764.978,31	
PASSIVO CIRCULANTE		R\$ 13.741,59	R\$ 55,67
<b>INTERPRETAÇÃO:</b> A Empresa tem R\$55,67 para cada R\$. 1,00 de dívida.			
<b>3-) LIQUIDEZ GERAL</b>			
ATIVO CIRCULANTE + R.L.P		R\$ 764.978,31	
PC + EXIGIVEL TOTAL		R\$ 13.741,59	R\$ 55,67
<b>INTERPRETAÇÃO:</b> A Empresa tem R\$55,67 para cada R\$. 1,00 de dívida.			
<b>4-) PARTICIPAÇÃO DE TERCEIROS</b>			
PC + EXIGIVEL TOTAL		R\$ 13.741,59	
ATIVO TOTAL		R\$ 770.494,93	1,7835%
<b>INTERPRETAÇÃO:</b> O capital de terceiros representa 1,7835% do investimento total			
<b>5-) GARANTIA DE CAPITAL DE TERCEIROS</b>			
PATRIMONIO LIQUIDO		R\$ 756.753,34	
PC + EXIGIVEL TOTAL		R\$ 13.741,59	55,07028954
<b>INTERPRETAÇÃO:</b> O capital de terceiros é garantido por 55,07028954% do capital próprio.			



**CARTÓRIO** Autenticação Digital Código: 34301708209201959723-15  
 Data: 17/08/2020 15:18:47  
 Valor Total do Ato: R\$ 4,56  
 Selo Digital Tipo Normal C: AKI62605-1BJG;



**Cartório Azevêdo Bastos**  
 Av. Presidente Epitácio Pessoa - 1145  
 Bairro dos Estados, João Pessoa - PB  
 (83) 3244-5404 - cartorio@azevedobastos.not.br  
<https://azevedobastos.not.br>

Bel. Válber Azevêdo de Miranda Cavalcanti  
 Titular

TJPB



TERMO DE ENCERRAMENTO

CONTÉM ESTE CONJUNTO DE FORMULÁRIOS 180 (CENTO E OITENTA) FOLHAS NUMERADAS MECANICAMENTE DE 1 (UM) A 180 (CENTO E OITENTA), E SERVIU DE LIVRO DIÁRIO GERAL NUM. 9 (NOVE) DA EMPRESA MASTER COMERCIO DE EQUIPAMENTOS EIRELI EPP, FIRMA ESTABELECID A RUA JOÃO BETTEGA, 513 Conjunto 12 - Andar 02 PORTÃO, NESTA CIDADE DE CURITIBA/PR CEP: 81070-000, REGISTRADA NA JUNTA COMERCIAL DO MESMO ESTADO SOB O NIRE NUM. 416.00058691 POR DESPACHO DE 27/05/2013 E NO CADASTRO NACIONAL DE PESSOAS JURÍDICAS DO MINISTÉRIO DA FAZENDA (C.N.P.J.) 18472961000164, E INSCRITO NO MUNICÍPIO SOB O NUM. 672.255-5, E INSCRITO NA SECRETARIA ESTADUAL SOB O NUM. 906.36203-16, REFERENTE AO PERÍODO DE 01/01/2019 A 31/12/2019 E SE DESTINOU A FINS CONSTANTES DO TERMO DE ENCERRAMENTO.

CONFORME DETERMINA O ARTIGO 9º DA INSTRUÇÃO NORMATIVA Nº. 107 DE 23/05/2008 DO D.N.R.C., DECLARAMOS QUE O PRESENTE LIVRO ENCONTRA-SE TOTALMENTE ESCRITURADO, DE ACORDO COM A DOCUMENTAÇÃO QUE NOS FOI APRESENTADA.

O PRESENTE VAI ABAIXO ASSINADO PELO TÉCNICO(A) RESPONSÁVEL(O) SR(A) WILSON PADILHA DE MOURA REGISTRADO(A) NO C.R.C. SOB O NUM. PR-057432/O-1, REGISTRADO(A) NO C.P.F. SOB O NUM. 232.889.819-04.

CURITIBA, 31 DE DEZEMBRO DE 2019.

Rosilene Maria de Paulo

EMPRESARIA - ROSILENE MARIA DE PAULO

C.P.F. - 067.792.649-97

[Handwritten signature]

WILSON PADILHA DE MOURA

C.R.C PR-057432/O-1

C.P.F 232.889.819-04



CARTÓRIO
Autenticação Digital Código: 34301708209201959723-17
Data: 17/09/2020 15:18:43
Valor Total do Ato: R\$ 4,56
Seio Digital Tipo Normal C: AKI62607-JZHE;



Cartório Azevedo Bastos
Av. Presidente Epitácio Pessoa - 1145
Bairro dos Estados, João Pessoa - PB
(83) 3244-5104 - cartorio@azevedobastos.net.br
https://azevedobastos.net.br

[Handwritten signature]

Bel. Válber Azevedo de Miranda Cavalcanti
Titular

TJPB



Documento Autenticado Digitalmente de acordo com os artigos 1º, 3º, 4º, 6º, 7º, 8º, 10º, 11º, 12º, 13º, 14º, 15º, 17º, 18º, 19º, 20º, 21º, 22º, 23º, 24º, 25º, 26º, 27º, 28º, 29º, 30º, 31º, 32º, 33º, 34º, 35º, 36º, 37º, 38º, 39º, 40º, 41º, 42º, 43º, 44º, 45º, 46º, 47º, 48º, 49º, 50º, 51º, 52º, 53º, 54º, 55º, 56º, 57º, 58º, 59º, 60º, 61º, 62º, 63º, 64º, 65º, 66º, 67º, 68º, 69º, 70º, 71º, 72º, 73º, 74º, 75º, 76º, 77º, 78º, 79º, 80º, 81º, 82º, 83º, 84º, 85º, 86º, 87º, 88º, 89º, 90º, 91º, 92º, 93º, 94º, 95º, 96º, 97º, 98º, 99º, 100º. Confira os dados do ato em: https://selodigital.tjpb.jus.br ou Consulte o Documento em: https://azevedobastos.net.br/documento/34301708209201959723

REPÚBLICA FEDERATIVA DO BRASIL  
ESTADO DA PARAÍBA  
CARTÓRIO AZEVEDO BASTOS  
FUNDADO EM 1888

PRIMEIRO REGISTRO CIVIL DE NASCIMENTO E ÓBITOS E PRIVATIVO DE CASAMENTOS, INTERDIÇÕES E TUTELAS DA COMARCA DE JOÃO PESSOA

Av. Epitácio Pessoa, 1145 Bairro dos Estados 58030-00, João Pessoa PB  
Tel.: (83) 3244-5404 / Fax: (83) 3244-5484  
http://www.azevedobastos.not.br  
E-mail: cartorio@azevedobastos.not.br



DECLARAÇÃO DE SERVIÇO DE AUTENTICAÇÃO DIGITAL

O Bel. Válber Azevêdo de Miranda Cavalcanti, Oficial do Primeiro Registro Civil de Nascimentos e Óbitos e Privativo de Casamentos, Interdições e Tutelas com atribuição de autenticar e reconhecer firmas da Comarca de João Pessoa Capital do Estado da Paraíba, em virtude de Lei, etc...

DECLARA para os devidos fins de direito que, o documento em anexo identificado individualmente em cada Código de Autenticação Digital<sup>1</sup> ou na referida sequência, foi autenticado de acordo com as Legislações e normas vigentes<sup>2</sup>.

DECLARO ainda que, para garantir transparência e segurança jurídica de todos os atos oriundos da atividade Notarial e Registral no Estado da Paraíba, foi instituído pela da Lei Nº 10.132, de 06 de novembro de 2013, a aplicação obrigatória de um Selo Digital de Fiscalização Extrajudicial em todos os atos de notas e registro, composto de um código único (por exemplo: Selo Digital: ABC12345-X1X2) e dessa forma, cada autenticação processada pela nossa Serventia pode ser verificada e confirmada tantas vezes quanto for necessário através do site do Tribunal de Justiça do Estado da Paraíba, endereço <https://corregedoria.tjpb.jus.br/selo-digital/>

A autenticação digital do documento faz prova de que, na data e hora em que ela foi realizada, a empresa MASTER COMERCIO EQUIPAMENTOS EIRELI - EPP tinha posse de um documento com as mesmas características que foram reproduzidas na cópia autenticada, sendo da empresa MASTER COMERCIO EQUIPAMENTOS EIRELI - EPP a responsabilidade, única e exclusiva, pela idoneidade do documento apresentado a este Cartório.

Esta DECLARAÇÃO foi emitida em **17/08/2020 16:26:30 (hora local)** através do sistema de autenticação digital do Cartório Azevêdo Bastos, de acordo com o Art. 1º, 10º e seus §§ 1º e 2º da MP 2200/2001, como também, o documento eletrônico autenticado contendo o Certificado Digital do titular do Cartório Azevêdo Bastos, poderá ser solicitado diretamente a empresa **MASTER COMERCIO EQUIPAMENTOS EIRELI - EPP** ou ao Cartório pelo endereço de e-mail [autentica@azevedobastos.not.br](mailto:autentica@azevedobastos.not.br)

Para informações mais detalhadas deste ato, acesse o site <https://autdigital.azevedobastos.not.br> e informe o *Código de Consulta desta Declaração*.

A consulta desta Declaração estará disponível em nosso site.

<sup>1</sup>**Código de Autenticação Digital:** 34301708209201959723-1 34301708209201959723-17

<sup>2</sup>**Legislações Vigentes:** Lei Federal nº 8.935/94, Lei Federal nº 10.406/2002, Medida Provisória nº 2200/2001, Lei Federal nº 13.105/2015, Lei Estadual nº 8.721/2008, Lei Estadual nº 10.132/2013 e Provimento CGJ Nº 003/2014.

O referido é verdade, dou fé.

CHAVE DIGITAL

00005b1d734fd94f057f2d69fe6bc05b79d48415723855235acdfc5856ce43e40a8d93b656d06d0f074f764e30563ee3f05d1be4bfd0d8b7c8e676c3528edac22d2c8394e31101a261abf1784302bf75



Presidência da República  
Casa Civil  
Medida Provisória Nº 2.200-2,  
de 24 de agosto de 2001.





Governo do Estado do Paraná  
Secretaria da Micro e Pequena Empresa  
Junta Comercial do Estado do Paraná

Empresa FÁCIL



## CERTIDÃO SIMPLIFICADA

### Sistema Nacional de Registro de Empresas Mercantis - SINREM

Certificamos que as informações abaixo constam dos documentos arquivados nesta Junta Comercial e são vigentes na data da sua expedição.

Nome Empresarial: MASTER COMÉRCIO DE EQUIPAMENTOS - EIRELI EPP			Protocolo: PRC2105538083	
Natureza Jurídica: Empresa Individual de Responsabilidade Limitada (de Natureza Empresária)				
NIRE (Sede) 41600058691	CNPJ 18.472.961/0001-64	Arquivamento do Ato Constitutivo 27/05/2013	Início de Atividade 27/05/2013	
Endereço Completo Rua JOÃO BETTEGA, Nº 513, PORTÃO - Curitiba/PR - CEP 81070-000				
Objeto COMÉRCIO A VAREJO DE PNEUMÁTICOS E CÂMARAS-DE-AR; COMÉRCIO ATACADISTA DE ARTIGOS DE TAPEÇARIA; PERSIANAS E CORTINAS; COMÉRCIO ATACADISTA DE ARTIGOS DO VESTUÁRIO E ACESSÓRIOS, EXCETO PROFISSIONAIS E DE SEGURANÇA; COMÉRCIO ATACADISTA DE BICICLETAS, TRICICLOS E VEÍCULOS RECREATIVOS; COMÉRCIO ATACADISTA DE BOLSAS, MALAS E ARTIGOS DE VIAGEM; COMÉRCIO ATACADISTA DE CALÇADOS; COMÉRCIO ATACADISTA DE COMPONENTES ELETRÔNICOS E EQUIPAMENTOS DE TELEFONIA E COMUNICAÇÃO; COMÉRCIO ATACADISTA DE EMBALAGENS; COMÉRCIO ATACADISTA DE EQUIPAMENTOS DE INFORMÁTICA; COMÉRCIO ATACADISTA DE EQUIPAMENTOS ELÉTRICOS DE USO PESSOAL E DOMÉSTICO; COMÉRCIO ATACADISTA DE FERRAGENS E FERRAMENTAS; COMÉRCIO ATACADISTA DE FIOS E FIBRAS TÊXTEIS BENEFICIADOS; COMÉRCIO ATACADISTA DE INSTRUMENTOS E MATERIAIS PARA USO MÉDICO, CIRÚRGICO, HOSPITALAR E DE LABORATÓRIOS; COMÉRCIO ATACADISTA DE LUSTRES, LUMINÁRIAS E ABAJURES; COMÉRCIO ATACADISTA DE MADEIRA E PRODUTOS DERIVADOS; COMÉRCIO ATACADISTA DE MÁQUINAS E EQUIPAMENTOS PARA USO COMERCIAL; PARTES E PEÇAS; COMÉRCIO ATACADISTA DE MÁQUINAS E EQUIPAMENTOS PARA USO INDUSTRIAL; PARTES E PEÇAS; COMÉRCIO ATACADISTA DE MÁQUINAS, APARELHOS E EQUIPAMENTOS PARA USO AGROPECUÁRIO; PARTES E PEÇAS; COMÉRCIO ATACADISTA DE MÁQUINAS, APARELHOS E EQUIPAMENTOS PARA USO ODONTO-MÉDICO-HOSPITALAR; PARTES E PEÇAS; COMÉRCIO ATACADISTA DE MATERIAL ELÉTRICO; COMÉRCIO ATACADISTA DE MÓVEIS E ARTIGOS DE COLCHOARIA; COMÉRCIO ATACADISTA DE PAPEL E PAPELÃO EM BRUTO; COMÉRCIO ATACADISTA DE PRODUTOS DA EXTRAÇÃO MINERAL, EXCETO COMBUSTÍVEIS; COMÉRCIO ATACADISTA DE PRODUTOS SIDERÚRGICOS E METALÚRGICOS, EXCETO PARA CONSTRUÇÃO; COMÉRCIO ATACADISTA DE PRÓTESES E ARTIGOS DE ORTOPEdia; COMÉRCIO ATACADISTA DE ROUPAS E ACESSÓRIOS PARA USO PROFISSIONAL E DE SEGURANÇA DO TRABALHO; COMÉRCIO ATACADISTA DE SUPRIMENTOS PARA INFORMÁTICA; COMÉRCIO POR ATACADO DE PNEUMÁTICOS E CÂMARAS-DE-AR; COMÉRCIO VAREJISTA DE ARTIGOS DE CAMA, MESA E BANHO; COMÉRCIO VAREJISTA DE ARTIGOS DE PAPELARIA; COMÉRCIO VAREJISTA DE ARTIGOS DE TAPEÇARIA, CORTINAS E PERSIANAS; COMÉRCIO VAREJISTA DE ARTIGOS DO VESTUÁRIO E ACESSÓRIOS; COMÉRCIO VAREJISTA DE ARTIGOS ESPORTIVOS; COMÉRCIO VAREJISTA DE ARTIGOS FOTOGRÁFICOS E PARA FILMAGEM; COMÉRCIO VAREJISTA DE ARTIGOS MÉDICOS E ORTOPÉDICOS; COMÉRCIO VAREJISTA DE BICICLETAS E TRICICLOS; PEÇAS E ACESSÓRIOS; COMÉRCIO VAREJISTA DE BRINQUEDOS E ARTIGOS RECREATIVOS; COMÉRCIO VAREJISTA DE CAL, AREIA, PEDRA BRITADA, TIJOLOS E TELHAS; COMÉRCIO VAREJISTA DE CALÇADOS; COMÉRCIO VAREJISTA DE EMBARCAÇÕES E VEÍCULOS RECREATIVOS; PEÇAS E ACESSÓRIOS; COMÉRCIO VAREJISTA DE FERRAGENS E FERRAMENTAS; COMÉRCIO VAREJISTA DE LUBRIFICANTES; COMÉRCIO VAREJISTA DE MATERIAIS DE CONSTRUÇÃO; COMÉRCIO VAREJISTA DE MATERIAIS HIDRÁULICOS; COMÉRCIO VAREJISTA DE MATERIAL ELÉTRICO; COMÉRCIO VAREJISTA DE MÓVEIS; COMÉRCIO VAREJISTA DE PEDRAS PARA REVESTIMENTO; COMÉRCIO VAREJISTA DE TINTAS E MATERIAIS PARA PINTURA; COMÉRCIO VAREJISTA DE VIDROS; COMÉRCIO VAREJISTA ESPECIALIZADO DE ELETRODOMÉSTICOS E EQUIPAMENTOS DE ÁUDIO E VÍDEO; COMÉRCIO VAREJISTA ESPECIALIZADO DE EQUIPAMENTOS DE TELEFONIA E COMUNICAÇÃO; COMÉRCIO VAREJISTA ESPECIALIZADO DE EQUIPAMENTOS E SUPRIMENTOS DE INFORMÁTICA; COMÉRCIO VAREJISTA ESPECIALIZADO DE INSTRUMENTOS MUSICAIS E ACESSÓRIOS; COMÉRCIO VAREJISTA ESPECIALIZADO DE PEÇAS E ACESSÓRIOS PARA APARELHOS ELETROELETRÔNICOS PARA USO DOMÉSTICO, EXCETO INFORMÁTICA E COMUNICAÇÃO; INSTALAÇÃO DE MÁQUINAS E EQUIPAMENTOS INDUSTRIAIS; SERVIÇOS DE MONTAGEM DE MÓVEIS DE QUALQUER MATERIAL; COMÉRCIO ATACADISTA DE BOMBAS E COMPRESSORES; PARTES E PEÇAS; COMÉRCIO ATACADISTA DE ARTIGOS DE ESCRITÓRIO E DE PAPELARIA; COMÉRCIO ATACADISTA DE APARELHOS ELETRÔNICOS DE USO PESSOAL E DOMÉSTICO; COMÉRCIO ATACADISTA DE ARTIGOS PARA HABITAÇÃO DE VIDRO, CRISTAL, PORCELANA, BORRACHA, PLÁSTICO, METAL, MADEIRA, VIME E BAMBU; COMÉRCIO ATACADISTA DE MOTORES E TRANSFORMADORES ELÉTRICOS, SISTEMAS PARA CONTROLE DE INCÊNDIO, INSTRUMENTOS E EQUIPAMENTOS DE MEDIDA, ROBÔST, MÁQUINAS, APARELHOS E EQUIPAMENTOS PARA USOS TÉCNICO E PROFISSIONAL, MÁQUINAS E EQUIPAMENTOS PARA ESCRITÓRIO, EXCETO INFORMÁTICOS; COMÉRCIO ATACADISTA DE PEÇAS E ACESSÓRIOS PARA APARELHOS DE USO DOMÉSTICO E PESSOAL, ELÉTRICOS E ELETRÔNICOS; COMÉRCIO ATACADISTA DE MÁQUINAS E FERRAMENTAS OPERATRIZES E FERRAMENTAS, APARELHOS E EQUIPAMENTOS DE USO INDUSTRIAL, TAIS TORNO, FRESADORES HORIZONTAL, VERTICAL E UNIVERSAL, FURADEIRAS DE BANCADA E/OU MÚLTIPLAS; COMÉRCIO VAREJISTA DE QUINQUILHARIAS PARA USO AGRÍCOLA E EXTINTORES; COMÉRCIO VAREJISTA DE ARTIGOS PARA HABITAÇÃO DE VIDRO, CRISTAL, PORCELANA, BORRACHA, PLÁSTICO, METAL, MADEIRA, VIME E BAMBU.				
Capital R\$ 100.000,00 (cem mil reais)	Capital Integralizado R\$ 100.000,00 (cem mil reais)	Porte EPP (Empresa de Pequeno Porte)	Prazo de Duração Indeterminado	
<b>Titular</b> Nome ROSILENE MARIA DE PAULO	CPF 067.792.649-97	Administrador S	Início do Mandato 27/05/2013	Término do Mandato
<b>Dados do Administrador</b> Nome ROSILENE MARIA DE PAULO	CPF 067.792.649-97	Início do Mandato 25/07/2013	Término do Mandato	
<b>Último Arquivamento</b> Data 14/09/2018	Número 20184883431	Ato/eventos 002 / 051 - CONSOLIDAÇÃO DE CONTRATO/ESTATUTO	Situação ATIVA Status SEM STATUS	



Governo do Estado do Paraná  
Secretaria da Micro e Pequena Empresa  
Junta Comercial do Estado do Paraná

Empresa ▶▶ Fácil

## CERTIDÃO SIMPLIFICADA

Continuação

Sistema Nacional de Registro de Empresas Mercantis - SINREM

Certificamos que as informações abaixo constam dos documentos arquivados  
nesta Junta Comercial e são vigentes na data da sua expedição.

Nome Empresarial: MASTER COMÉRCIO DE EQUIPAMENTOS - EIRELI EPP	Protocolo: PRC2105538083
Natureza Jurídica: Empresa Individual de Responsabilidade Limitada (de Natureza Empresária)	

Esta certidão foi emitida automaticamente em 08/02/2021, às 17:12:56 (horário de Brasília).  
Se impressa, verificar sua autenticidade no <https://www.empresafacil.pr.gov.br>, com o código XGM2CFEL.



PRC2105538083

LEANDRO MARCOS RAYSEL BISCAIA  
Secretário Geral

REPÚBLICA FEDERATIVA DO BRASIL  
COMARCA DE CURITIBA ESTADO DO PARANÁ

1º OFÍCIO DISTRIBUIDOR, PART. E CONTADOR JUDICIAL DO FORO  
CENTRAL DA COMARCA DA REGIÃO METROPOLITANA DE CURITIBA  
AV. CÂNDIDO DE ABREU, 535 1º ANDAR - FONE: (41) 3027-5253  
EDIFÍCIO DO FÓRUM CÍVEL - CENTRO-CÍVICO  
CEP: 80530-906

www.1distribuidorcuritiba.com.br



EMPREGADOS JURAMENTADOS

SANDRA LUCIA PELIKI  
LUIZ CARLOS KOFANOVSKI  
ISABEL ANGELA WYPYCH  
MARIANY BEATRIZ DA SILVA SCAPINELI  
CHRISTIANNE SOARES MOREIRA  
KARINA BAVARO ALVES  
FERNANDA GALLASSINI  
VANESSA MANENTE

PEDIDO DE CERTIDÕES

JOSÉ BORGES DA CRUZ FILHO

TITULAR

EDIFÍCIO DO FÓRUM CÍVEL  
AV. CÂNDIDO DE ABREU, 535 - TÉRREO - CEP 80530-906

RECUPERAÇÃO JUDICIAL \* FALÊNCIA \* CONCORDATA \* CRIME \* CÍVEL  
VARAS CRIMINAIS-VARAS DA FAZENDA-VARAS DA FAMÍLIA-PRECATÓRIA DA VARA DE EXECUÇÕES PENAS  
EXECUÇÕES FISCAIS DO ESTADO E DO MUNICÍPIO - REGISTROS PÚBLICOS - TRIBUNAL DO JURI  
TABELIONATOS - JUIZADO ESPECIAL CÍVEL E CRIMINAL

**CERTIDÃO NEGATIVA**  
**FEITOS AJUIZADOS**

CERTIFICO, a pedido de parte interessada, que revendo os livros de registros de distribuições físicas e eletrônicas de AÇÕES DE FALÊNCIAS, CONCORDATAS, RECUPERAÇÃO JUDICIAL E EXTRAJUDICIAL, existentes nesta serventia, dos mesmos NÃO CONSTA qualquer ação contra:

# MASTER COMERCIO DE EQUIPAMENTOS EIRELI  
EPP #

CNPJ.18.472.961/0001-64

no período de 18 de março de 1963 (data da instalação deste cartório - Lei No.4.677, de 29/12/62) a 22/02/2021 .

O REFERIDO É VERDADE E DOU FÉ.

Curitiba, 24 de fevereiro de 2021 .

LUIZ CARLOS KOFANOVSKI

Escrevente Juramentado

Emitida por: LUIZ  
Lei nº19.803 de 21/Dez/18  
Tabela XVI dos Distribuidores nº VI letra a (R\$ 33.66)

\*\*\* Se impressa, verificar sua autenticidade no <http://www.1distribuidorcuritiba.com.br/autentica> usando o código E4C6DA17 \*\*\*

1º  
OFÍCIO DISTRIBUIDOR

Digitally signed  
by 1 OFÍCIO DE  
DISTRIBUIDOR  
DO FORO  
CENTRAL DA  
COMAR:751552  
67000157  
Date:  
2021.02.24  
14:16:17 GMT-  
03:00

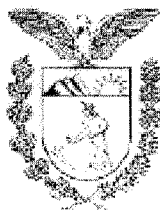

## Corregedoria-Geral da Justiça do Estado do Paraná

### Poder Judiciário

A Diretora do Departamento da Corregedoria-Geral da Justiça, nos termos do art. 1º do Decreto Judiciário nº 930/2012, de 29/06/2012, veiculado no Diário da Justiça Eletrônico nº 899, de 05/07/2012,

**CERTIFICA**, para fins de licitações, contratos da administração pública e outras destinações comerciais que, no **Foro Central da Comarca da Região Metropolitana de Curitiba**, existem **INSTALADOS** três (03) Ofícios de Distribuidor com as seguintes atribuições: **1º Ofício** - distribuição de matéria da competência: **a)** das Varas Criminais (1ª a 14ª); **b)** das Varas Privativas do Tribunal do Júri (1ª e 2ª); **c)** das Varas da Fazenda Pública, Falências e Concordatas (1ª a 4ª); **d)** das Varas de Falências e Recuperação Judicial (1ª e 2ª); **e)** das Varas de Execuções Fiscais Municipais (1ª e 2ª); **f)** das Varas de Execuções Fiscais Estaduais (1ª e 2ª); **g)** das Varas de Família e Sucessões (1ª a 8ª); **h)** das Varas de Delitos de Trânsito (1ª e 2ª); **i)** das Varas de Execuções Penais (1ª e 2ª); **j)** da Vara de Execução de Penas de Rés ou Vítimas Femininas e de Medidas de Segurança; **k)** dos Juizados Especiais Cíveis, Criminais e Fazenda Pública e Varas Descentralizadas de Santa Felicidade e da Cidade Industrial; **l)** da Vara de Infrações Penais contra Crianças, Adolescentes e Idosos e Infância e Juventude, e distribuição das notas que se destinem aos Tabelionatos de Notas de 8º a 14º e do registro dos atos lavrados nos Serviços Distritais do Bacacheri, Barreirinha, Boqueirão, Campo Comprido, Portão, Santa Felicidade, Santa Quitéria, Tatuquara e Uberaba; **2º Ofício** - distribuição de matéria da competência: **a)** das Varas Cíveis (1ª a 26ª); **b)** da Vara da Auditoria da Justiça Militar; **c)** da Vara de Registros Públicos e Corregedoria do Foro Extrajudicial; **d)** da Vara de Acidentes do Trabalho e Precatórias Cíveis; e distribuição das notas que se destinem aos Tabelionatos de Notas (1º a 7º, 15º e 16º); dos títulos que se destinem aos Ofícios de Registro de Títulos e Documentos e Civil das Pessoas Jurídicas (1º a 4º) e do registro dos atos lavrados nos Serviços Distritais do Cajuru, Mercês, Novo Mundo, Pinheirinho, São Casemiro do Taboão e Umbará; **3º Ofício** - distribuição de matéria da competência: **a)** das Varas da Infância e da Juventude e Adoção (1ª e 2ª); **b)** da Vara de Adolescentes em Conflito com a Lei; **c)** da 1ª Vara de Execução de Penas e Medidas Alternativas e da 2ª Vara de Execução de Penas e Medidas Alternativas e Cartas Precatórias Criminais, e distribuição nos créditos que se destinem aos Tabelionatos de Protesto de Títulos do 1º ao 6º (art. 233 e Anexo IV do Código de Organização e Divisão Judiciárias do Estado do Paraná - Lei Estadual nº 14.277, de 30 de dezembro de 2003, com suas alterações posteriores decorrentes de normas legais e resolutivas).

Curitiba, 7 de Janeiro de 2021

**Leticia Nicoletti Gilioli**

Diretora do Departamento da Corregedoria-Geral da Justiça

000901

cy





000902  
dy

Ministério da Economia  
Secretaria Especial de Desburocratização, Gestão e Governo Digital  
Secretaria de Gestão

Sistema de Cadastramento Unificado de Fornecedores - SICAF

**Declaração**

Declaramos para os fins previstos na Lei nº 8.666, de 1993, conforme documentação registrada no SICAF, que a situação do fornecedor no momento é a seguinte:

**Dados do Fornecedor**

CNPJ: 18.472.961/0001-64 DUNS®: 943216172  
Razão Social: MASTER COMERCIO DE EQUIPAMENTOS - EIRELI  
Nome Fantasia:  
Situação do Fornecedor: Credenciado Data de Vencimento do Cadastro: 10/02/2022  
Natureza Jurídica: EMPRESA INDIVIDUAL DE RESPONSABILIDADE LIMITADA (DE NATUREZA EMPRESÁRIA)  
MEI: Não  
Porte da Empresa: Empresa de Pequeno

**Ocorrências e Impedimentos**

Ocorrência: Consta  
Impedimento de Licitar: Nada Consta

**Níveis cadastrados:**

**I - Credenciamento**

**II - Habilitação Jurídica**

**III - Regularidade Fiscal e Trabalhista Federal**

Receita Federal e PGFN Validade: 27/07/2021  
FGTS Validade: 19/03/2021  
Trabalhista (<http://www.tst.jus.br/certidao>) Validade: 24/08/2021

**IV - Regularidade Fiscal Estadual/Distrital e Municipal**

Receita Estadual/Distrital Validade: 30/03/2021  
Receita Municipal Validade: 05/05/2021

**VI - Qualificação Econômico-Financeira**

Validade: 31/05/2021

Esta declaração é uma simples consulta e não tem efeito legal

Emitido em: 26/02/2021 15:32

1 de 1

CPF: 067.792.649-97 Nome: ROSILENE MARIA DE PAULO

Ass: \_\_\_\_\_

000903



RECEITA ESTADUAL



### Comprovante de Inscrição Cadastral - CICAD

Inscrição no CAD/ICMS	Inscrição CNPJ	Início das Atividades
90636203-16	18.472.961/0001-64	07/2013

#### Empresa / Estabelecimento

Nome Empresarial	MASTER COMERCIO DE EQUIPAMENTOS - EIRELI - EPP
Título do Estabelecimento	MASTER COMERCIO DE EQUIPAMENTOS
Endereço do Estabelecimento	RUA JOAO BETTEGA, 513, CJ 12 - PORTAO - CEP 81070-000 FONE: (41) 3388-3415
Município de Instalação	CURITIBA - PR, DESDE 07/2013 ( Estabelecimento Matriz )

#### Qualificação

Situação Atual	ATIVO - SIMPLES NACIONAL / SIMPLES NACIONAL - DIA 03 DO MES+2, DESDE 06/2020
Natureza Jurídica	230-5 - EMPRESA INDIVIDUAL DE RESPONSABILIDADE LIMITADA (EIRELI)
Atividade Econômica Principal do Estabelecimento	4759-8/99 - COMERCIO VAREJISTA DE OUTROS ARTIGOS DE USO DOMESTICO NAO ESPECIFICADOS ANTERIORMENTE
Atividade(s) Econômica(s) Secundária(s) do Estabelecimento	3321-0/00 - INSTALACAO DE MAQUINAS E EQUIPAMENTOS INDUSTRIAIS 4530-7/02 - COMERCIO POR ATACADO DE PNEUMATICOS E CAMARAS-DE-AER 4530-7/05 - COMERCIO A VAREJO DE PNEUMATICOS E CAMARAS-DE-AER 4642-7/01 - COMERCIO ATACADISTA DE ARTIGOS DO VESTUARIO E ACESSORIOS, EXCETO PROFISSIONAIS E DE SEGURANCA 4642-7/02 - COMERCIO ATACADISTA DE ROUPAS E ACESSORIOS PARA USO PROFISSIONAL E DE SEGURANCA DO TRABALHO 4643-5/01 - COMERCIO ATACADISTA DE CALCADOS 4643-5/02 - COMERCIO ATACADISTA DE BOLSAS, MALAS E ARTIGOS DE VIAGEM 4645-1/01 - COMERCIO ATACADISTA DE INSTRUMENTOS E MATERIAIS PARA USO MEDICO, CIRURGICO, HOSPITALAR E DE LABORATORIOS 4645-1/02 - COMERCIO ATACADISTA DE PROTESES E ARTIGOS DE ORTOPEDIA 4647-8/01 - COMERCIO ATACADISTA DE ARTIGOS DE ESCRITORIO E DE PAPELARIA 4649-4/01 - COMERCIO ATACADISTA DE EQUIPAMENTOS ELETRICOS DE USO PESSOAL E DOMESTICO 4649-4/02 - COMERCIO ATACADISTA DE APARELHOS ELETRONICOS DE USO PESSOAL E DOMESTICO 4649-4/03 - COMERCIO ATACADISTA DE BICICLETAS, TRICICLOS E OUTROS VEICULOS RECREATIVOS 4649-4/04 - COMERCIO ATACADISTA DE MOVEIS E ARTIGOS DE COLCHOARIA 4649-4/05 - COMERCIO ATACADISTA DE ARTIGOS DE TAPECARIA; PERSIANAS E CORTINAS 4649-4/06 - COMERCIO ATACADISTA DE LUSTRES, LUMINARIAS E ABAJURES 4649-4/99 - COMERCIO ATACADISTA DE OUTROS EQUIPAMENTOS E ARTIGOS DE USO PESSOAL E DOMESTICO NAO ESPECIFICADOS ANTERIORMENTE 4651-6/01 - COMERCIO ATACADISTA DE EQUIPAMENTOS DE INFORMATICA 4651-6/02 - COMERCIO ATACADISTA DE SUPRIMENTOS PARA INFORMATICA 4652-4/00 - COMERCIO ATACADISTA DE COMPONENTES ELETRONICOS E EQUIPAMENTOS DE TELEFONIA E COMUNICACAO 4661-3/00 - COMERCIO ATACADISTA DE MAQUINAS, APARELHOS E EQUIPAMENTOS PARA USO AGROPECUARIO; PARTES E PECAS 4663-0/00 - COMERCIO ATACADISTA DE MAQUINAS E EQUIPAMENTOS PARA USO INDUSTRIAL; PARTES E PECAS

000904

09

- 4664-8/00 - COMERCIO ATACADISTA DE MAQUINAS, APARELHOS E EQUIPAMENTOS PARA USO ODONTO-MEDICO-HOSPITALAR; PARTES E PECAS
- 4665-6/00 - COMERCIO ATACADISTA DE MAQUINAS E EQUIPAMENTOS PARA USO COMERCIAL; PARTES E PECAS
- 4669-9/01 - COMERCIO ATACADISTA DE BOMBAS E COMPRESSORES; PARTES E PECAS
- 4669-9/99 - COMERCIO ATACADISTA DE OUTRAS MAQUINAS E EQUIPAMENTOS NAO ESPECIFICADOS ANTERIORMENTE; PARTES E PECAS
- 4671-1/00 - COMERCIO ATACADISTA DE MADEIRA E PRODUTOS DERIVADOS
- 4672-9/00 - COMERCIO ATACADISTA DE FERRAGENS E FERRAMENTAS
- 4673-7/00 - COMERCIO ATACADISTA DE MATERIAL ELETRICO
- 4685-1/00 - COMERCIO ATACADISTA DE PRODUTOS SIDERURGICOS E METALURGICOS, EXCETO PARA CONSTRUCAO
- 4686-9/01 - COMERCIO ATACADISTA DE PAPEL E PAPELAO EM BRUTO
- 4686-9/02 - COMERCIO ATACADISTA DE EMBALAGENS
- 4689-3/01 - COMERCIO ATACADISTA DE PRODUTOS DA EXTRACAO MINERAL, EXCETO COMBUSTIVEIS
- 4689-3/02 - COMERCIO ATACADISTA DE FIOS E FIBRAS TEXTEIS BENEFICIADOS
- 4689-3/99 - COMERCIO ATACADISTA ESPECIALIZADO EM OUTROS PRODUTOS INTERMEDIARIOS NAO ESPECIFICADOS ANTERIORMENTE
- 4732-6/00 - COMERCIO VAREJISTA DE LUBRIFICANTES
- 4741-5/00 - COMERCIO VAREJISTA DE TINTAS E MATERIAIS PARA PINTURA
- 4742-3/00 - COMERCIO VAREJISTA DE MATERIAL ELETRICO
- 4743-1/00 - COMERCIO VAREJISTA DE VIDROS
- 4744-0/01 - COMERCIO VAREJISTA DE FERRAGENS E FERRAMENTAS
- 4744-0/03 - COMERCIO VAREJISTA DE MATERIAIS HIDRAULICOS
- 4744-0/04 - COMERCIO VAREJISTA DE CAL, AREIA, PEDRA BRITADA, TIJOLOS E TELHAS
- 4744-0/06 - COMERCIO VAREJISTA DE PEDRAS PARA REVESTIMENTO
- 4744-0/99 - COMERCIO VAREJISTA DE MATERIAIS DE CONSTRUCAO EM GERAL
- 4751-2/01 - COMERCIO VAREJISTA ESPECIALIZADO DE EQUIPAMENTOS E SUPRIMENTOS DE INFORMATICA
- 4752-1/00 - COMERCIO VAREJISTA ESPECIALIZADO DE EQUIPAMENTOS DE TELEFONIA E COMUNICACAO
- 4753-9/00 - COMERCIO VAREJISTA ESPECIALIZADO DE ELETRODOMESTICOS E EQUIPAMENTOS DE AUDIO E VIDEO
- 4754-7/01 - COMERCIO VAREJISTA DE MOVEIS
- 4755-5/03 - COMERCIO VAREJISTA DE ARTIGOS DE CAMA, MESA E BANHO
- 4756-3/00 - COMERCIO VAREJISTA ESPECIALIZADO DE INSTRUMENTOS MUSICAIS E ACESSORIOS
- 4757-1/00 - COMERCIO VAREJISTA ESPECIALIZADO DE PECAS E ACESSORIOS PARA APARELHOS ELETROELETRONICOS PARA USO DOMESTICO, EXCETO INFORMATICA E COMUNICACAO
- 4759-8/01 - COMERCIO VAREJISTA DE ARTIGOS DE TAPECARIA, CORTINAS E PERSIANAS
- 4761-0/03 - COMERCIO VAREJISTA DE ARTIGOS DE PAPELARIA
- 4763-6/01 - COMERCIO VAREJISTA DE BRINQUEDOS E ARTIGOS RECREATIVOS
- 4763-6/02 - COMERCIO VAREJISTA DE ARTIGOS ESPORTIVOS
- 4763-6/03 - COMERCIO VAREJISTA DE BICICLETAS E TRICICLOS; PECAS E ACESSORIOS
- 4763-6/05 - COMERCIO VAREJISTA DE EMBARCACOES E OUTROS VEICULOS RECREATIVOS; PECAS E ACESSORIOS
- 4773-3/00 - COMERCIO VAREJISTA DE ARTIGOS MEDICOS E ORTOPEDICOS
- 4781-4/00 - COMERCIO VAREJISTA DE ARTIGOS DO VESTUARIO E ACESSORIOS
- 4782-2/01 - COMERCIO VAREJISTA DE CALCADOS
- 4789-0/08 - COMERCIO VAREJISTA DE ARTIGOS FOTOGRAFICOS E PARA FILMAGEM
- 4789-0/99 - COMERCIO VAREJISTA DE OUTROS PRODUTOS NAO ESPECIFICADOS ANTERIORMENTE

#### Quadro Societário

000905

Tipo	Inscrição	Nome Completo / Nome Empresarial	Qualificação
CPF	067.792.649-97	ROSILENE MARIA DE PAULO	TITULAR PESSOA FÍSICA

**Este CICAD tem validade até 04/04/2021.**

Os dados cadastrais deste estabelecimento poderão ser confirmados via Internet [www.fazenda.pr.gov.br](http://www.fazenda.pr.gov.br)



Estado do Paraná  
Secretaria de Estado da Fazenda  
Receita Estadual do Paraná

**CAD/ICMS Nº 90636203-16**

Emitido Eletronicamente via Internet  
**05/03/2021 9:14:43**



Dados transmitidos de forma segura  
Tecnologia CELEPAR

06/01/2021



# REPÚBLICA FEDERATIVA DO BRASIL

## CADASTRO NACIONAL DA PESSOA JURÍDICA

NÚMERO DE INSCRIÇÃO 18.472.961/0001-64 MATRIZ	COMPROVANTE DE INSCRIÇÃO E DE SITUAÇÃO CADASTRAL	DATA DE ABERTURA 27/05/2013
---	---	--------------------------------

NOME EMPRESARIAL MASTER COMERCIO DE EQUIPAMENTOS - EIRELI
--

TÍTULO DO ESTABELECIMENTO (NOME DE FANTASIA) *****	PORTE EPP
---	--------------

CÓDIGO E DESCRIÇÃO DA ATIVIDADE ECONÔMICA PRINCIPAL 47.59-8-99 - Comércio varejista de outros artigos de uso pessoal e doméstico não especificados anteriormente
---

CÓDIGO E DESCRIÇÃO DAS ATIVIDADES ECONÔMICAS SECUNDÁRIAS 33.21-0-00 - Instalação de máquinas e equipamentos industriais 33.29-5-01 - Serviços de montagem de móveis de qualquer material 45.30-7-02 - Comércio por atacado de pneumáticos e câmaras-de-ar 45.30-7-05 - Comércio a varejo de pneumáticos e câmaras-de-ar 46.42-7-01 - Comércio atacadista de artigos do vestuário e acessórios, exceto profissionais e de segurança 46.42-7-02 - Comércio atacadista de roupas e acessórios para uso profissional e de segurança do trabalho 46.43-5-01 - Comércio atacadista de calçados 46.43-5-02 - Comércio atacadista de bolsas, malas e artigos de viagem 46.45-1-01 - Comércio atacadista de instrumentos e materiais para uso médico, cirúrgico, hospitalar e de laboratórios 46.45-1-02 - Comércio atacadista de próteses e artigos de ortopedia 46.47-8-01 - Comércio atacadista de artigos de escritório e de papelaria 46.49-4-01 - Comércio atacadista de equipamentos elétricos de uso pessoal e doméstico 46.49-4-02 - Comércio atacadista de aparelhos eletrônicos de uso pessoal e doméstico 46.49-4-03 - Comércio atacadista de bicicletas, triciclos e outros veículos recreativos 46.49-4-04 - Comércio atacadista de móveis e artigos de colchoaria 46.49-4-05 - Comércio atacadista de artigos de tapeçaria; persianas e cortinas 46.49-4-06 - Comércio atacadista de lustres, luminárias e abajures 46.49-4-99 - Comércio atacadista de outros equipamentos e artigos de uso pessoal e doméstico não especificados anteriormente 46.51-6-01 - Comércio atacadista de equipamentos de informática 46.51-6-02 - Comércio atacadista de suprimentos para informática
---

CÓDIGO E DESCRIÇÃO DA NATUREZA JURÍDICA 230-5 - Empresa Individual de Responsabilidade Limitada (de Natureza Empresári
---

LOGRADOURO R JOAO BETTEGA	NÚMERO 513	COMPLEMENTO CONJ: 12; ANDAR: 02;
------------------------------	---------------	-------------------------------------

CEP 81.070-000	BAIRRO/DISTRITO PORTAO	MUNICÍPIO CURITIBA	UF PR
-------------------	---------------------------	-----------------------	----------

ENDEREÇO ELETRÔNICO LICITACOES@COMERCIOMASTER.COM.BR	TELEFONE (41) 3388-3415
---	----------------------------

ENTE FEDERATIVO RESPONSÁVEL (EFR) *****
--

SITUAÇÃO CADASTRAL ATIVA	DATA DA SITUAÇÃO CADASTRAL 27/05/2013
-----------------------------	--

MOTIVO DE SITUAÇÃO CADASTRAL
------------------------------

SITUAÇÃO ESPECIAL *****	DATA DA SITUAÇÃO ESPECIAL *****
----------------------------	------------------------------------

Aprovado pela Instrução Normativa RFB nº 1.863, de 27 de dezembro de 2018.

Emitido no dia 06/01/2021 às 11:57:22 (data e hora de Brasília).

Página: 1/4

06/01/2021



# REPÚBLICA FEDERATIVA DO BRASIL

## CADASTRO NACIONAL DA PESSOA JURÍDICA

NÚMERO DE INSCRIÇÃO 18.472.961/0001-64 MATRIZ	COMPROVANTE DE INSCRIÇÃO E DE SITUAÇÃO CADASTRAL	DATA DE ABERTURA 27/05/2013
---	---	--------------------------------

NOME EMPRESARIAL MASTER COMERCIO DE EQUIPAMENTOS - EIRELI
--

<p>CÓDIGO E DESCRIÇÃO DAS ATIVIDADES ECONÔMICAS SECUNDÁRIAS</p> <p>46.52-4-00 - Comércio atacadista de componentes eletrônicos e equipamentos de telefonia e comunicação</p> <p>46.61-3-00 - Comércio atacadista de máquinas, aparelhos e equipamentos para uso agropecuário; partes e peças</p> <p>46.63-0-00 - Comércio atacadista de Máquinas e equipamentos para uso industrial; partes e peças</p> <p>46.64-8-00 - Comércio atacadista de máquinas, aparelhos e equipamentos para uso odonto-médico-hospitalar; partes e peças</p> <p>46.65-6-00 - Comércio atacadista de máquinas e equipamentos para uso comercial; partes e peças</p> <p>46.69-9-01 - Comércio atacadista de bombas e compressores; partes e peças</p> <p>46.69-9-99 - Comércio atacadista de outras máquinas e equipamentos não especificados anteriormente; partes e peças</p> <p>46.71-1-00 - Comércio atacadista de madeira e produtos derivados</p> <p>46.72-9-00 - Comércio atacadista de ferragens e ferramentas</p> <p>46.73-7-00 - Comércio atacadista de material elétrico</p> <p>46.85-1-00 - Comércio atacadista de produtos siderúrgicos e metalúrgicos, exceto para construção</p> <p>46.86-9-01 - Comércio atacadista de papel e papelão em bruto</p> <p>46.86-9-02 - Comércio atacadista de embalagens</p> <p>46.89-3-01 - Comércio atacadista de produtos da extração mineral, exceto combustíveis</p> <p>46.89-3-02 - Comércio atacadista de fios e fibras beneficiados</p> <p>46.89-3-99 - Comércio atacadista especializado em outros produtos intermediários não especificados anteriormente</p> <p>47.32-6-00 - Comércio varejista de lubrificantes</p> <p>47.41-5-00 - Comércio varejista de tintas e materiais para pintura</p> <p>47.42-3-00 - Comércio varejista de material elétrico</p> <p>47.43-1-00 - Comércio varejista de vidros</p>
--

<p>CÓDIGO E DESCRIÇÃO DA NATUREZA JURÍDICA</p> <p>230-5 - Empresa Individual de Responsabilidade Limitada (de Natureza Empresári</p>
--

LOGRADOURO R JOAO BETTEGA	NÚMERO 513	COMPLEMENTO CONJ: 12; ANDAR: 02;
------------------------------	---------------	-------------------------------------

CEP 81.070-000	BAIRRO/DISTRITO PORTAO	MUNICÍPIO CURITIBA	UF PR
-------------------	---------------------------	-----------------------	----------

ENDEREÇO ELETRÔNICO LICITACOES@COMERCIOMASTER.COM.BR	TELEFONE (41) 3388-3415
---	----------------------------

ENTE FEDERATIVO RESPONSÁVEL (EFR) *****
--

SITUAÇÃO CADASTRAL ATIVA	DATA DA SITUAÇÃO CADASTRAL 27/05/2013
-----------------------------	--

MOTIVO DE SITUAÇÃO CADASTRAL
------------------------------

SITUAÇÃO ESPECIAL *****	DATA DA SITUAÇÃO ESPECIAL *****
----------------------------	------------------------------------

Aprovado pela Instrução Normativa RFB nº 1.863, de 27 de dezembro de 2018.

Emitido no dia 06/01/2021 às 11:57:22 (data e hora de Brasília).

Página: 2/4

06/01/2021



# REPÚBLICA FEDERATIVA DO BRASIL

## CADASTRO NACIONAL DA PESSOA JURÍDICA

NÚMERO DE INSCRIÇÃO 18.472.961/0001-64 MATRIZ	COMPROVANTE DE INSCRIÇÃO E DE SITUAÇÃO CADASTRAL	DATA DE ABERTURA 27/05/2013
---	---	--------------------------------

NOME EMPRESARIAL MASTER COMERCIO DE EQUIPAMENTOS - EIRELI
--

<p>CÓDIGO E DESCRIÇÃO DAS ATIVIDADES ECONÔMICAS SECUNDÁRIAS</p> <p>47.44-0-01 - Comércio varejista de ferragens e ferramentas</p> <p>47.44-0-03 - Comércio varejista de materiais hidráulicos</p> <p>47.44-0-04 - Comércio varejista de cal, areia, pedra britada, tijolos e telhas</p> <p>47.44-0-06 - Comércio varejista de pedras para revestimento</p> <p>47.44-0-99 - Comércio varejista de materiais de construção em geral</p> <p>47.51-2-01 - Comércio varejista especializado de equipamentos e suprimentos de informática</p> <p>47.52-1-00 - Comércio varejista especializado de equipamentos de telefonia e comunicação</p> <p>47.53-9-00 - Comércio varejista especializado de eletrodomésticos e equipamentos de áudio e vídeo</p> <p>47.54-7-01 - Comércio varejista de móveis</p> <p>47.55-5-03 - Comercio varejista de artigos de cama, mesa e banho</p> <p>47.56-3-00 - Comércio varejista especializado de instrumentos musicais e acessórios</p> <p>47.57-1-00 - Comércio varejista especializado de peças e acessórios para aparelhos eletroeletrônicos para uso doméstico, exceto informática e comunicação</p> <p>47.59-8-01 - Comércio varejista de artigos de tapeçaria, cortinas e persianas</p> <p>47.61-0-03 - Comércio varejista de artigos de papelaria</p> <p>47.63-6-01 - Comércio varejista de brinquedos e artigos recreativos</p> <p>47.63-6-02 - Comércio varejista de artigos esportivos</p> <p>47.63-6-03 - Comércio varejista de bicicletas e triciclos; peças e acessórios</p> <p>47.63-6-05 - Comércio varejista de embarcações e outros veículos recreativos; peças e acessórios</p> <p>47.73-3-00 - Comércio varejista de artigos médicos e ortopédicos</p> <p>47.81-4-00 - Comércio varejista de artigos do vestuário e acessórios</p>
--

<p>CÓDIGO E DESCRIÇÃO DA NATUREZA JURÍDICA</p> <p>230-5 - Empresa Individual de Responsabilidade Limitada (de Natureza Empresári</p>
--

LOGRADOURO R JOAO BETTEGA	NÚMERO 513	COMPLEMENTO CONJ: 12; ANDAR: 02;
------------------------------	---------------	-------------------------------------

CEP 81.070-000	BAIRRO/DISTRITO PORTAO	MUNICÍPIO CURITIBA	UF PR
-------------------	---------------------------	-----------------------	----------

ENDEREÇO ELETRÔNICO LICITACOES@COMERCIO MASTER.COM.BR	TELEFONE (41) 3388-3415
--	----------------------------

ENTE FEDERATIVO RESPONSÁVEL (EFR) *****
--

SITUAÇÃO CADASTRAL ATIVA	DATA DA SITUAÇÃO CADASTRAL 27/05/2013
-----------------------------	--

MOTIVO DE SITUAÇÃO CADASTRAL
------------------------------

SITUAÇÃO ESPECIAL *****	DATA DA SITUAÇÃO ESPECIAL *****
----------------------------	------------------------------------

Aprovado pela Instrução Normativa RFB nº 1.863, de 27 de dezembro de 2018.

Emitido no dia 06/01/2021 às 11:57:22 (data e hora de Brasília).

Página: 3/4

06/01/2021

 <b>REPÚBLICA FEDERATIVA DO BRASIL</b> <b>CADASTRO NACIONAL DA PESSOA JURÍDICA</b>			
NÚMERO DE INSCRIÇÃO <b>18.472.961/0001-64</b> MATRIZ	<b>COMPROVANTE DE INSCRIÇÃO E DE SITUAÇÃO CADASTRAL</b>		DATA DE ABERTURA <b>27/05/2013</b>
NOME EMPRESARIAL <b>MASTER COMERCIO DE EQUIPAMENTOS - EIRELI</b>			
CÓDIGO E DESCRIÇÃO DAS ATIVIDADES ECONÔMICAS SECUNDÁRIAS <b>47.82-2-01 - Comércio varejista de calçados</b> <b>47.89-0-08 - Comércio varejista de artigos fotográficos e para filmagem</b> <b>47.89-0-99 - Comércio varejista de outros produtos não especificados anteriormente</b>			
CÓDIGO E DESCRIÇÃO DA NATUREZA JURÍDICA <b>230-5 - Empresa Individual de Responsabilidade Limitada (de Natureza Empresári</b>			
LOGRADOURO <b>R JOAO BETTEGA</b>	NÚMERO <b>513</b>	COMPLEMENTO <b>CONJ: 12; ANDAR: 02;</b>	
CEP <b>81.070-000</b>	BAIRRO/DISTRITO <b>PORTAO</b>	MUNICÍPIO <b>CURITIBA</b>	UF <b>PR</b>
ENDEREÇO ELETRÔNICO <b>LICITACOES@COMERCIO MASTER.COM.BR</b>		TELEFONE <b>(41) 3388-3415</b>	
ENTE FEDERATIVO RESPONSÁVEL (EFR) *****			
SITUAÇÃO CADASTRAL <b>ATIVA</b>		DATA DA SITUAÇÃO CADASTRAL <b>27/05/2013</b>	
MOTIVO DE SITUAÇÃO CADASTRAL			
SITUAÇÃO ESPECIAL *****		DATA DA SITUAÇÃO ESPECIAL *****	

Aprovado pela Instrução Normativa RFB nº 1.863, de 27 de dezembro de 2018.

Emitido no dia **06/01/2021** às **11:57:22** (data e hora de Brasília).

Página: **4/4**



[Voltar](#)[Imprimir](#)

## Certificado de Regularidade do FGTS - CRF

**Inscrição:** 18.472.961/0001-64

**Razão Social:** MASTER COMERCIO DE EQUIPAMENTOS EIRELI EPP

**Endereço:** R JOAO BETTEGA 513 CONJ 12 ANDAR 02 / PORTAO / CURITIBA / PR /  
81070-000

A Caixa Econômica Federal, no uso da atribuição que lhe confere o Art. 7, da Lei 8.036, de 11 de maio de 1990, certifica que, nesta data, a empresa acima identificada encontra-se em situação regular perante o Fundo de Garantia do Tempo de Serviço - FGTS.

O presente Certificado não servirá de prova contra cobrança de quaisquer débitos referentes a contribuições e/ou encargos devidos, decorrentes das obrigações com o FGTS.

**Validade:** 18/02/2021 a 19/03/2021

**Certificação Número:** 2021021803213245308550

Informação obtida em 26/02/2021 15:27:19

A utilização deste Certificado para os fins previstos em Lei esta condicionada a verificação de autenticidade no site da Caixa:  
**[www.caixa.gov.br](http://www.caixa.gov.br)**

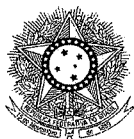

PODER JUDICIÁRIO  
JUSTIÇA DO TRABALHO

### CERTIDÃO NEGATIVA DE DÉBITOS TRABALHISTAS

Nome: MASTER COMERCIO DE EQUIPAMENTOS - EIRELI (MATRIZ E FILIAIS)  
CNPJ: 18.472.961/0001-64  
Certidão n°: 7376084/2021  
Expedição: 26/02/2021, às 15:24:54  
Validade: 24/08/2021 - 180 (cento e oitenta) dias, contados da data de sua expedição.

Certifica-se que **MASTER COMERCIO DE EQUIPAMENTOS - EIRELI (MATRIZ E FILIAIS)**, inscrito(a) no CNPJ sob o n° 18.472.961/0001-64, **NÃO CONSTA** do Banco Nacional de Devedores Trabalhistas.

Certidão emitida com base no art. 642-A da Consolidação das Leis do Trabalho, acrescentado pela Lei n° 12.440, de 7 de julho de 2011, e na Resolução Administrativa n° 1470/2011 do Tribunal Superior do Trabalho, de 24 de agosto de 2011.

Os dados constantes desta Certidão são de responsabilidade dos Tribunais do Trabalho e estão atualizados até 2 (dois) dias anteriores à data da sua expedição.

No caso de pessoa jurídica, a Certidão atesta a empresa em relação a todos os seus estabelecimentos, agências ou filiais.

A aceitação desta certidão condiciona-se à verificação de sua autenticidade no portal do Tribunal Superior do Trabalho na Internet (<http://www.tst.jus.br>).

Certidão emitida gratuitamente.

#### **INFORMAÇÃO IMPORTANTE**

Do Banco Nacional de Devedores Trabalhistas constam os dados necessários à identificação das pessoas naturais e jurídicas inadimplentes perante a Justiça do Trabalho quanto às obrigações estabelecidas em sentença condenatória transitada em julgado ou em acordos judiciais trabalhistas, inclusive no concernente aos recolhimentos previdenciários, a honorários, a custas, a emolumentos ou a recolhimentos determinados em lei; ou decorrentes de execução de acordos firmados perante o Ministério Público do Trabalho ou Comissão de Conciliação Prévia.

08



**PREFEITURA MUNICIPAL DE CURITIBA  
SECRETARIA MUNICIPAL DE FINANÇAS  
DEPARTAMENTO DE CONTROLE FINANCEIRO**

**CERTIDÃO NEGATIVA DE TRIBUTOS E OUTROS DÉBITOS MUNICIPAIS**

**CONTRIBUINTE: MASTER COMERCIO DE EQUIPAMENTOS - EIRELI - EPP**

**CNPJ: 18.472.961/0001-64**

**INSCRIÇÃO MUNICIPAL: 672255-5**

**ENDEREÇO: R. JOAO BETTEGA, 513 CJ 12 02 ANDAR - PORTÃO, CURITIBA, PR**

**FINALIDADE: CADASTRO E/OU CONCORRENCIA E/OU LICITAÇÃO**

É expedida esta **CERTIDÃO NEGATIVA DE TRIBUTOS E OUTROS DÉBITOS MUNICIPAIS**, em nome do sujeito passivo inscritos ou não em Dívida Ativa, até a presente data.

A certidão expedida em nome de Pessoa Jurídica abrange todos os estabelecimentos cadastrados no Município de Curitiba.

Certidão expedida com base no Decreto nº 670/2012, de 30/04/2012.

Esta certidão compreende os Tributos Mobiliários (Imposto sobre Serviços - ISS), Imobiliários (Imposto Predial Territorial Urbano - IPTU, Imposto sobre a Transmissão de Bens Imóveis Inter-vivos - ITBI e Contribuição de Melhoria), Taxas de Serviços e pelo Poder de Polícia e outros débitos municipais.

**CERTIDÃO Nº: 04511/2021**

**EMITIDA EM: 06/01/2021**

**VÁLIDA ATÉ: 05/05/2021**

**CÓDIGO DE AUTENTICIDADE DA CERTIDÃO: 79A5.A396.5F61.40D4-0.B85A.CBD0.AAA7.3AC2-8**

A autenticidade desta certidão deverá ser confirmada na página da Prefeitura Municipal de Curitiba, na Internet, no endereço <http://www.curitiba.pr.gov.br> - link: Secretarias / Finanças.

**Reserva-se a Fazenda Municipal, o direito de cobrar dívidas posteriormente constatadas, mesmo as referentes a períodos compreendidos nesta.**

Certidão expedida pela internet gratuitamente.

06/01/2021

[www5.curitiba.pr.gov.br/gtm/certidaonegativa/](http://www5.curitiba.pr.gov.br/gtm/certidaonegativa/)

000913

eg



Estado do Paraná  
Secretaria de Estado da Fazenda  
Receita Estadual do Paraná

000914  
08

**Certidão Negativa**  
de Débitos Tributários e de Dívida Ativa Estadual  
Nº 023060603-00

Certidão fornecida para o CNPJ/MF: **18.472.961/0001-64**  
Nome: **MASTER COMERCIO DE EQUIPAMENTOS - EIRELI - EPP**

Ressalvado o direito da Fazenda Pública Estadual inscrever e cobrar débitos ainda não registrados ou que venham a ser apurados, certificamos que, verificando os registros da Secretaria de Estado da Fazenda, constatamos não existir pendências em nome do contribuinte acima identificado, nesta data.

Obs.: Esta Certidão engloba todos os estabelecimentos da empresa e refere-se a débitos de natureza tributária e não tributária, bem como ao descumprimento de obrigações tributárias acessórias.

**Válida até 30/03/2021 - Fornecimento Gratuito**

A autenticidade desta certidão deverá ser confirmada via Internet  
[www.fazenda.pr.gov.br](http://www.fazenda.pr.gov.br)



**MINISTÉRIO DA FAZENDA**  
Secretaria da Receita Federal do Brasil  
Procuradoria-Geral da Fazenda Nacional

**CERTIDÃO NEGATIVA DE DÉBITOS RELATIVOS AOS TRIBUTOS FEDERAIS E À DÍVIDA ATIVA DA UNIÃO**

**Nome: MASTER COMERCIO DE EQUIPAMENTOS - EIRELI**  
**CNPJ: 18.472.961/0001-64**

Ressalvado o direito de a Fazenda Nacional cobrar e inscrever quaisquer dívidas de responsabilidade do sujeito passivo acima identificado que vierem a ser apuradas, é certificado que não constam pendências em seu nome, relativas a créditos tributários administrados pela Secretaria da Receita Federal do Brasil (RFB) e a inscrições em Dívida Ativa da União (DAU) junto à Procuradoria-Geral da Fazenda Nacional (PGFN).

Esta certidão é válida para o estabelecimento matriz e suas filiais e, no caso de ente federativo, para todos os órgãos e fundos públicos da administração direta a ele vinculados. Refere-se à situação do sujeito passivo no âmbito da RFB e da PGFN e abrange inclusive as contribuições sociais previstas nas alíneas 'a' a 'd' do parágrafo único do art. 11 da Lei nº 8.212, de 24 de julho de 1991.

A aceitação desta certidão está condicionada à verificação de sua autenticidade na Internet, nos endereços <<http://rfb.gov.br>> ou <<http://www.pgfn.gov.br>>.

Certidão emitida gratuitamente com base na Portaria Conjunta RFB/PGFN nº 1.751, de 2/10/2014.  
Emitida às 16:28:37 do dia 04/01/2021 <hora e data de Brasília>.

Válida até 03/07/2021.

Código de controle da certidão: **BEE1.68A0.7659.996E**

Qualquer rasura ou emenda invalidará este documento.

**MASTER COMÉRCIO DE EQUIPAMENTOS – EIRELI - EPP**  
**QUARTA ALTERAÇÃO CONTRATUAL**  
 CNPJ/MF 18.472.961/0001-64  
 NIRE 416.00058691

Comércio varejista de ferragens e ferramentas; Comércio varejista de lubrificantes; Comércio varejista de materiais de construção; Comércio varejista de materiais hidráulicos; Comércio varejista de material elétrico; Comércio varejista de móveis; Comércio varejista de pedras para revestimento; Comércio varejista de tintas e materiais para pintura; Comércio varejista de vidros; Comércio varejista especializado de eletrodomésticos e equipamentos de áudio e vídeo; Comércio varejista especializado de equipamentos de telefonia e comunicação; Comércio varejista especializado de equipamentos e suprimentos de informática; Comércio varejista especializado de instrumentos musicais e acessórios; Comércio varejista especializado de peças e acessórios para aparelhos eletroeletrônicos para uso doméstico, exceto informática e comunicação; Instalação de máquinas e equipamentos industriais; Serviços de montagem de móveis de qualquer material; Comércio atacadista de bombas e compressores; partes e peças; Comércio atacadista de artigos de escritório e de papelaria; Comércio atacadista de aparelhos eletrônicos de uso pessoal e doméstico; Comercio atacadista de artigos para habitação de vidro, cristal, porcelana, borracha, plástico, metal, madeira, vime e bambu; Comercio atacadista de motores e transformadores eletricos, sistemas para controle de incêndio, instrumentos e equipamentos de medida, robost, maquinas, aparelhos e equipamentos para usos técnico e profissional, maquinas e equipamentos para escritório, exceto informáticos; Comercio atacadista de peças e acessórios para aparelhos de uso domestico e pessoal, elétricos e eletrônicos; Comercio atacadista de maquinas e ferramentas operatrizes e ferramentas, aparelhos e equipamentos de uso industrial, tais como: torno, fresadores horizontal, vertical e universal, furadeiras de bancada e/ou múltiplas; comercio varejista de quinquilharias para uso agrícola e extintores; Comercio varejista de artigos para habitação de vidro, cristal, porcelana, borracha, plástico, metal, madeira, vime e bambu.

**CLAUSULA QUARTA: DO EXERCÍCIO SOCIAL, DEMONSTRAÇÕES FINANCEIRAS E PARTICIPAÇÕES DOS SÓCIOS NOS RESULTADOS** - Ao término da cada exercício social, em 31 de dezembro, a administradora prestará contas justificadas de sua administração, procedendo à elaboração do inventário, do balanço patrimonial e do balanço de resultado econômico, cabendo ao empresário, os lucros ou perdas apurados.

**Parágrafo Único:** A empresa poderá levantar balanços ou balancetes patrimoniais em períodos inferiores há um ano, e o lucro apurado nessas demonstrações intermediária, poderá ser distribuído mensalmente aos sócios quotistas,

Página 3 de 8

Para uso exclusivo de JUCEPAR:



CERTIFICO O REGISTRO EM 14/09/2018 14:10 SOB Nº 20184883431.  
 PROTOCOLO: 184883431 DE 05/09/2018. CÓDIGO DE VERIFICAÇÃO:  
 11803876853. NIRE: 41600058691.  
 MASTER COMÉRCIO DE EQUIPAMENTOS - EIRELI EPP

Libertad Bogus  
 SECRETÁRIA-GERAL  
 CURITIBA, 14/09/2018  
[www.empresafacil.pr.gov.br](http://www.empresafacil.pr.gov.br)

000918  
eg

**MASTER COMÉRCIO DE EQUIPAMENTOS – EIRELI - EPP**  
**QUARTA ALTERAÇÃO CONTRATUAL**  
CNPJ/MF 18.472.961/0001-64  
NIRE 416.00058691

SÓCIA TITULAR	%	QUOTAS	VALORES EM R\$
ROSILENE MARIA DE PAULO	100%	100.000	R\$ 100.000,00

**Parágrafo único** – A responsabilidade da titular é limitada ao capital integralizado.

**CLAUSULA TERCEIRA: OBJETO SOCIAL** - O objeto comercial é: Comércio a varejo de pneumáticos e câmaras-de-ar; Comércio atacadista de artigos de tapeçaria; persianas e cortinas; Comércio atacadista de artigos do vestuário e acessórios, exceto profissionais e de segurança; Comércio atacadista de bicicletas, triciclos e veículos recreativos; Comércio atacadista de bolsas, malas e artigos de viagem; Comércio atacadista de calçados; Comércio atacadista de componentes eletrônicos e equipamentos de telefonia e comunicação; Comércio atacadista de embalagens; Comércio atacadista de equipamentos de informática; Comércio atacadista de equipamentos elétricos de uso pessoal e doméstico; Comércio atacadista de ferragens e ferramentas; Comércio atacadista de fios e fibras têxteis beneficiados; Comércio atacadista de instrumentos e materiais para uso médico, cirúrgico, hospitalar e de laboratórios; Comércio atacadista de lustres, luminárias e abajures; Comércio atacadista de madeira e produtos derivados; Comércio atacadista de máquinas e equipamentos para uso comercial; partes e peças; Comércio atacadista de máquinas e equipamentos para uso industrial; partes e peças; Comércio atacadista de máquinas, aparelhos e equipamentos para uso agropecuário; partes e peças; Comércio atacadista de máquinas, aparelhos e equipamentos para uso odontológico-hospitalar; partes e peças; Comércio atacadista de material elétrico; Comércio atacadista de móveis e artigos de colchoaria; Comércio atacadista de papel e papelão em bruto; Comércio atacadista de produtos da extração mineral, exceto combustíveis; Comércio atacadista de produtos siderúrgicos e metalúrgicos, exceto para construção; Comércio atacadista de próteses e artigos de ortopedia; Comércio atacadista de roupas e acessórios para uso profissional e de segurança do trabalho; Comércio atacadista de suprimentos para informática; Comércio por atacado de pneumáticos e câmaras-de-ar; Comercio varejista de artigos de cama, mesa e banho; Comércio varejista de artigos de papelaria; Comércio varejista de artigos de tapeçaria, cortinas e persianas; Comércio varejista de artigos do vestuário e acessórios; Comércio varejista de artigos esportivos; comércio varejista de artigos fotográficos e para filmagem; Comércio varejista de artigos médicos e ortopédicos; Comércio varejista de bicicletas e triciclos; peças e acessórios; Comércio varejista de brinquedos e artigos recreativos; Comércio varejista de cal, areia, pedra britada, tijolos e telhas; Comércio varejista de calçados; Comércio varejista de embarcações e veículos recreativos; peças e acessórios; Comércio varejista de ferragens e ferramentas; Comércio varejista de lubrificantes; Comércio varejista de materiais de construção; Comércio

Página 5 de 8

Para uso exclusivo de JUCEPAR:



CERTIFICO O REGISTRO EM 14/09/2018 14:10 SOB N° 20184883431.  
PROTOCOLO: 184883431 DE 05/09/2018. CÓDIGO DE VERIFICAÇÃO:  
11803876853. NIRE: 41600058691.

MASTER COMÉRCIO DE EQUIPAMENTOS - EIRELI EPP

Libertad Bogus  
SECRETÁRIA-GERAL  
CURITIBA, 14/09/2018  
www.empresafacil.pr.gov.br



**MASTER COMÉRCIO DE EQUIPAMENTOS – EIRELI - EPP**  
**QUARTA ALTERAÇÃO CONTRATUAL**  
**CNPJ/MF 18.472.961/0001-64**  
**NIRE 416.00058691**

pelo regime jurídico da empresa limitada e supletivamente pelas leis das Sociedades Anônimas.

**Parágrafo único:** A administradora poderá nomear e/ou constituir procurador ou representante, com prazo e/ou prazo indeterminado, para representar e gerenciar a empresa em todas atividades da mesma, inclusive para representação perante Instituições Financeiras e/ou Órgãos Públicos que se fizerem necessários.

**CLAUSULA SETIMA: DO EXERCÍCIO SOCIAL, DEMONSTRAÇÕES FINANCEIRAS E PARTICIPAÇÕES DOS SÓCIOS NOS RESULTADOS** - Ao término da cada exercício social, em 31 de dezembro, a administradora prestará contas justificadas de sua administração, procedendo à elaboração do inventário, do balanço patrimonial e do balanço de resultado econômico, cabendo ao empresário, os lucros ou perdas apurados.

**Parágrafo Único:** A empresa poderá levantar balanços ou balancetes patrimoniais em períodos inferiores há um ano, e o lucro apurado nessas demonstrações intermediária, poderá ser distribuído mensalmente aos sócios quotistas, proporcionalmente às quotas de capital de cada um. Nesse caso será observada a reposição dos lucros quando a distribuição afetar o capital social, conforme estabelece o art. 1.059 da Lei nº. 10.406/2002.

**CLAUSULA OITAVA:** Nos quatro meses seguintes ao término do exercício social, o empresário deliberará sobre as contas e designarão administrador(es) quando for o caso.

**CLAUSULA NONA: FILIAIS E OUTRAS DEPENDENCIAS** - A EIRELI poderá a qualquer tempo, abrir ou fechar filial ou outra dependência, mediante alteração do ato constitutivo, devidamente assinada pelo titular da empresa.

**CLAUSULA DÉCIMA: FALECIMENTO OU INTERDIÇÃO DE SÓCIO** - Falecendo a empresária, a empresa continuará suas atividades com os herdeiros, sucessores e o incapaz. Não sendo possível ou inexistindo interesse destes, o valor de seus haveres será apurado e liquidado com base na situação patrimonial da empresa, à data da resolução, verificada em balanço especialmente levantado.

**CLAUSULA DÉCIMA PRIMEIRA: DECLARAÇÃO DE DESIMPEDIMENTO** – A Administradora declara, sob as penas da lei, de que não está impedida de exercer a administração da EIRELI, por lei especial, ou em virtude de condenação criminal, ou por se encontrar(em) sob os efeitos dela, a pena que vede, ainda que

Página 7 de 8

Para uso exclusivo de JUCEPAR:



CERTIFICO O REGISTRO EM 14/09/2018 14:10 SOB Nº 20184883431.  
PROTOCOLO: 184883431 DE 05/09/2018. CÓDIGO DE VERIFICAÇÃO:  
11803876853. NIRE: 41600058691.

MASTER COMÉRCIO DE EQUIPAMENTOS - EIRELI EPP

Libertad Bogus  
SECRETÁRIA-GERAL  
CURITIBA, 14/09/2018  
[www.empresafacil.pr.gov.br](http://www.empresafacil.pr.gov.br)

VALIDA EM TODO O TERRITÓRIO NACIONAL

REGISTRO GERAL 9.776.667 3 CATARIL EXPERIÊNCIA 07/03/2003

NOME ROSILENE MARIA DE PAULO

COLOCAÇÃO CARLOS PAULO DE GODOI ALICE DE LOURDES OLIVEIRA DE GODOI

NACIONALIDADE SANTAIA ITARARE/PR DATA DE NASCIMENTO 30/07/1983

DOM. ORGEM COMARCA-WENCESLAU BRAZ/PR, SANTAIA ITARARE C. MASC 3368, LIVRO-3, FOLHA-242

CPF [Redacted]

CURTELIA [Redacted]

DR. PAULO ERNESTO ARAUJO CUNHA  
SIGNATURA DO DIRETOR - GUPA

LEI Nº 7.115 DE 2006/03

CARTEIRA DE IDENTIDADE

ASSINATURA DO TITULAR Rosilene Maria de Paulo

SECRETARIA DE ESTADO DE SEGURANÇA PÚBLICA  
INSTITUTO DE IDENTIFICAÇÃO DO PARANÁ

REPUBLICA FEDERATIVA DO BRASIL

POLEGRAFIA [Redacted]



Documento Autenticado Digitalmente de acordo com os artigos 1º, 3º e 7º inc. V 8º, 41 e 52 da Lei Federal 8.935/1994 e Art. 6 Inc. XII da Lei Estadual 8.721/2008 autêntico e presente imagem digitalizada, reprodução fiel do documento apresentado e conferido neste ato.  
O referido é verdade. Dou fé. \*\*\*\*\* Confira os dados do ato em: <https://selodigital.tjpb.jus.br> ou Consulte o Documento em: <https://azevedobastos.no.br/documento/34301408200207621555>



**CARTÓRIO**  
Autenticação Digital Código: 34301408200207621555-1  
Data: 14/08/2020 16:35:04  
Valor Total do Ato: R\$ 4,56  
Selo Digital Tipo Normal C: AKI59799-B2B4;



**Cartório Azevedo Bastos**  
Av. Presidente Epitácio Pessoa - 1145  
Bairro dos Estado, João Pessoa - PB  
(83) 3244-5404 - [cartorio@azevedobastos.no.br](mailto:cartorio@azevedobastos.no.br)  
<https://azevedobastos.no.br>

Bel. Válber Azevedo de Miranda Cavalcanti  
Titular

TJPB



REPÚBLICA FEDERATIVA DO BRASIL  
ESTADO DA PARAÍBA  
CARTÓRIO AZEVEDO BASTOS  
FUNDADO EM 1888  
PRIMEIRO REGISTRO CIVIL DE NASCIMENTO E ÓBITOS E PRIVATIVO DE CASAMENTOS, INTERDIÇÕES E TUTELAS DA COMARCA DE  
JOÃO PESSOA

Av. Epitácio Pessoa, 1145 Bairro dos Estados 58030-00, João Pessoa PB  
Tel.: (83) 3244-5404 / Fax: (83) 3244-5484  
<http://www.azevedobastos.not.br>  
E-mail: [cartorio@azevedobastos.not.br](mailto:cartorio@azevedobastos.not.br)



### DECLARAÇÃO DE SERVIÇO DE AUTENTICAÇÃO DIGITAL

O Bel. Válber Azevêdo de Miranda Cavalcanti, Oficial do Primeiro Registro Civil de Nascimentos e Óbitos e Privativo de Casamentos, Interdições e Tutelas com atribuição de autenticar e reconhecer firmas da Comarca de João Pessoa Capital do Estado da Paraíba, em virtude de Lei, etc...

DECLARA para os devidos fins de direito que, o documento em anexo identificado individualmente em cada Código de Autenticação Digital<sup>1</sup> ou na referida sequência, foi autenticado de acordo com as Legislações e normas vigentes<sup>2</sup>.

DECLARO ainda que, para garantir transparência e segurança jurídica de todos os atos oriundos da atividade Notarial e Registral no Estado da Paraíba, foi instituído pela da Lei Nº 10.132, de 06 de novembro de 2013, a aplicação obrigatória de um Selo Digital de Fiscalização Extrajudicial em todos os atos de notas e registro, composto de um código único (por exemplo: Selo Digital: ABC12345-X1X2) e dessa forma, cada autenticação processada pela nossa Serventia pode ser verificada e confirmada tantas vezes quanto for necessário através do site do Tribunal de Justiça do Estado da Paraíba, endereço <https://corregedoria.tjpb.jus.br/selo-digital/>

A autenticação digital do documento faz prova de que, na data e hora em que ela foi realizada, a empresa MASTER COMERCIO EQUIPAMENTOS EIRELI - EPP tinha posse de um documento com as mesmas características que foram reproduzidas na cópia autenticada, sendo da empresa MASTER COMERCIO EQUIPAMENTOS EIRELI - EPP a responsabilidade, única e exclusiva, pela idoneidade do documento apresentado a este Cartório.

Esta DECLARAÇÃO foi emitida em **14/08/2020 16:38:02 (hora local)** através do sistema de autenticação digital do Cartório Azevêdo Bastos, de acordo com o Art. 1º, 10º e seus §§ 1º e 2º da MP 2200/2001, como também, o documento eletrônico autenticado contendo o Certificado Digital do titular do Cartório Azevêdo Bastos, poderá ser solicitado diretamente a empresa **MASTER COMERCIO EQUIPAMENTOS EIRELI - EPP** ou ao Cartório pelo endereço de e-mail [autentica@azevedobastos.not.br](mailto:autentica@azevedobastos.not.br)

Para informações mais detalhadas deste ato, acesse o site <https://autdigital.azevedobastos.not.br> e informe o Código de Consulta desta Declaração.

A consulta desta Declaração estará disponível em nosso site.

<sup>1</sup>Código de Autenticação Digital: 34301408200207621555-1

<sup>2</sup>Legislações Vigentes: Lei Federal nº 8.935/94, Lei Federal nº 10.406/2002, Medida Provisória nº 2200/2001, Lei Federal nº 13.105/2015, Lei Estadual nº 8.721/2008, Lei Estadual nº 10.132/2013 e Provimento CGJ N° 003/2014.

O referido é verdade, dou fé.

#### CHAVE DIGITAL

00005b1d734fd94f057f2d69fe6bc05b1293ece39d5f2f682abb2d3145bea06205626b876742f68a13c38ef55814c016cf9b6b721b023ac7769954f1887933a92d2c8394e31101a261abf1784302bf75

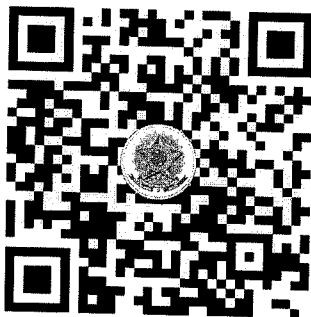

Presidência da República  
Casa Civil  
Medida Provisória Nº 2.200-2,  
de 24 de agosto de 2001.



**PROCURAÇÃO**

EMPRESA: MASTER COMERCIO DE EQUIPAMENTOS - EIRELI – EPP, inscrita sob o CNPJ nº 18.472.961/0001-64 e da inscrição estadual nº 90636203-16, endereçada na Rua João Bettge, 513 CJ 12 – Andar 02 no bairro Portão, na Cidade de Curitiba, no estado do Paraná.

OUTORGANTE: ROSILENE MARIA DE PAULO brasileira, casada comunhão parcial de bens, nascida em 30/07/1983, empresária, inscrita no CPF sob nº. 067.792.649-97, portadora da cédula de identidade civil RG nº. 9.776.667-3 SESP/PR, residente e domiciliada na Rua Maringá, 20, Bairro Guaraituba, Colombo, Estado do Paraná. CEP: 83.410-670, na condição de titular da Empresa Individual de Responsabilidade Limitada – EIRELI acima identificada.

OUTORGADO: DIEGO PEREIRA, brasileiro, casado, do Comércio, portador do RG nº 10.744.821-7 SESP/PR e inscrito no CPF sob nº 068.338.939-42, Rua Bortolo Pelanda, 1700 – Umbará – Bloco 24 AP 2 – Curitiba/PR.

O Outorgante confere poderes amplos e gerais, para que o Outorgado possa representá-lo nas licitações de todas as modalidades em todo o Território Nacional, junto a todas as repartições públicas, federais, estaduais e municipais, autarquias, sociedade de economia mista, empresa privada, efetuar cadastro em órgãos públicos, obter cadastro de fornecedor, podendo para tanto retirar e solicitar certidões negativas e certificações de regularidade, inclusive junto aos órgãos municipais, estaduais e federais, editais, participar de licitações de todas as modalidades inclusive Pregão Presencial e Eletrônico, com poderes para formular ofertas e lances verbais de preços, podendo para tanto, formular propostas e praticar todos os atos inerentes, interpor recursos administrativos e deles desistir, assinar compromissos nos órgãos públicos, retirar prospectos, catálogos, editais, inscrevê-la em licitações, receber intimações, manifestar-se sobre quaisquer questões administrativas e técnicas, assinar documentos, tais como declarações, atas, contratos, ofícios e requerimentos, apresentar prospectos.

Valida por tempo indeterminado.

Curitiba, 14 de Janeiro de 2021.

*Rosilene Maria de Paulo*  
Master Comercio de Equipamentos Eireli EPP  
Rosilene Maria de Paulo  
CPF nº 067.792.649-97



MARILENE VARCHAKI  
Escritorinha

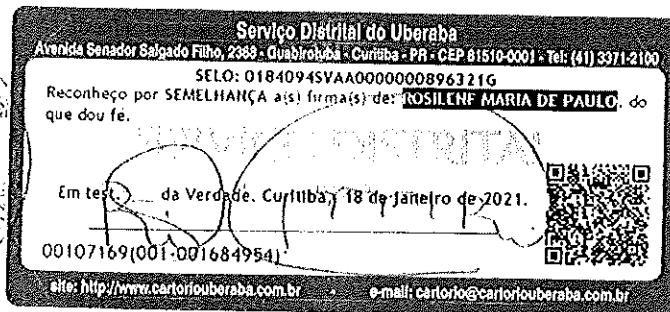

CNPJ nº 18.472.961/0001-64 – IE Nº 90636203-16  
Rua João Bettge, 513- CJ – Andar 02 – Bairro: Portão  
Cidade: Curitiba – Estado: Paraná – Cep. 81.070-000  
E-mail: [licitacoes@comerciomaster.com.br](mailto:licitacoes@comerciomaster.com.br)

Confira os dados do ato em: <https://selodigital.tpb.jus.br> ou Consulte o Documento em: <https://azevedobastos.not.br/documento/34300803211810264179>



**CARTÓRIO**  
Autenticação Digital Código: 34300803211810264179-1  
Data: 08/03/2021 14:09:55  
Valor Total do Ato: R\$ 4,66  
Selo Digital Tipo Normal C: ALF93856-ICDH;



**Cartório Azevêdo Bastos**  
Av. Presidente Epitácio Pessoa - 1145  
Bairro dos Estados, João Pessoa - PB  
(83) 3244-5404 - [cartorio@azevedobastos.net.br](mailto:cartorio@azevedobastos.net.br)  
<https://azevedobastos.net.br>

*Váber Azevêdo da M. Cavalcanli*  
Tributar

TJPB



O presente documento digital foi conferido com o original e assinado digitalmente por DANILLO PINTO OLIVEIRA DE ALENCAR, em segunda-feira, 8 de março de 2021 14:11:00 GMT-03:00, CNS: 06.870-0 - 1º OFÍCIO DE REGISTRO CIVIL DAS PESSOAS NATURAIS E TABELIONATO DE NOTAS/PB, nos termos da medida provisória N. 2.200-2 de 24 de agosto de 2001. Sua autenticidade deverá ser confirmada no endereço eletrônico [www.cenad.org.br/autenticidade](http://www.cenad.org.br/autenticidade). O presente documento digital pode ser convertido em papel por meio de autenticação no Tabelionato de Notas. Provimto nº 100/2020 CNJ - artigo 22.

REPÚBLICA FEDERATIVA DO BRASIL  
ESTADO DA PARAÍBA  
CARTÓRIO AZEVEDO BASTOS  
FUNDADO EM 1888

000923

PRIMEIRO REGISTRO CIVIL DE NASCIMENTO E ÓBITOS E PRIVATIVO DE CASAMENTOS, INTERDIÇÕES E TUTELAS DA COMARCA DE JOÃO PESSOA

Av. Epitácio Pessoa, 1145 Bairro dos Estados 58030-00, João Pessoa PB  
Tel.: (83) 3244-5404 / Fax: (83) 3244-5484  
<http://www.azevedobastos.not.br>  
E-mail: [cartorio@azevedobastos.not.br](mailto:cartorio@azevedobastos.not.br)



DECLARAÇÃO DE SERVIÇO DE AUTENTICAÇÃO DIGITAL

O Bel. Válber Azevêdo de Miranda Cavalcanti, Oficial do Primeiro Registro Civil de Nascimentos e Óbitos e Privativo de Casamentos, Interdições e Tutelas com atribuição de autenticar e reconhecer firmas da Comarca de João Pessoa Capital do Estado da Paraíba, em virtude de Lei, etc...

DECLARO ainda que, para garantir transparência e segurança jurídica de todos os atos oriundos da atividade Notarial e Registral no Estado da Paraíba, foi instituído pela Lei nº 10.132, de 06 de novembro de 2013, a aplicação obrigatória de um Selo Digital de Fiscalização Extrajudicial em todos os atos de notas e registro, composto de um código único (por exemplo: Selo Digital: ABC12345-X1X2) e dessa forma, cada autenticação processada pela nossa Serventia pode ser verificada e confirmada tantas vezes quanto for necessário através do site do Tribunal de Justiça do Estado da Paraíba, endereço <https://corregedoria.tjpb.jus.br/selo-digital/>.

A autenticação digital do documento faz prova de que, na data e hora em que ela foi realizada, a empresa MASTER COMERCIO EQUIPAMENTOS EIRELI - EPP tinha posse de um documento com as mesmas características que foram reproduzidas na cópia autenticada, sendo da empresa MASTER COMERCIO EQUIPAMENTOS EIRELI - EPP a responsabilidade, única e exclusiva, pela idoneidade do documento apresentado a este Cartório.

Nesse sentido, declaro que a MASTER COMERCIO EQUIPAMENTOS EIRELI - EPP assumiu, nos termos do artigo 8º, §1º, do Decreto nº 10.278/2020, que regulamentou o artigo 3º, inciso X, da Lei Federal nº 13.874/2019 e o artigo 2º-A da Lei Federal 12.682/2012, a responsabilidade pelo processo de digitalização dos documentos físicos, garantindo perante este Cartório e terceiros, a sua autoria e integridade.

De acordo com o disposto no artigo 2º-A, §7º, da Lei Federal nº 12.682/2012, o documento em anexo, identificado individualmente em cada Código de Autenticação Digital ou na referida sequência, poderá ser reproduzido em papel ou em qualquer outro meio físico.

Esta DECLARAÇÃO foi emitida em 08/03/2021 14:25:03 (hora local) através do sistema de autenticação digital do Cartório Azevedo Bastos, de acordo com o Art. 1º, 10º e seus §§ 1º e 2º da MP 2200/2001, como também, o documento eletrônico autenticado contendo o Certificado Digital do titular do Cartório Azevedo Bastos, poderá ser solicitado diretamente a empresa MASTER COMERCIO EQUIPAMENTOS EIRELI - EPP ou ao Cartório pelo endereço de e-mail [autentica@azevedobastos.not.br](mailto:autentica@azevedobastos.not.br) Para informações mais detalhadas deste ato, acesse o site <https://autdigital.azevedobastos.not.br> e informe o Código de Autenticação Digital

Esta Declaração é valida por tempo indeterminado e está disponível para consulta em nosso site.

¹Código de Autenticação Digital: 34300803211810264179-1

²Legislações Vigentes: Lei Federal nº 8.935/94, Lei Federal nº 10.406/2002, Medida Provisória nº 2200/2001, Lei Federal nº 13.105/2015, Lei Estadual nº 8.721/2008, Lei Estadual nº 10.132/2013, Provimento CGJ nº 003/2014 e Provimento CNJ nº 100/2020.

O referido é verdade, dou fé.

CHAVE DIGITAL

0c...5b1d734fd94f057f2d69fe6bc05b100ff17a6b36ad7642954c2fd974ed5f25f7b7ec5cb5da77f8693624de7a3130c8b967c9e9f6753ad0cb3b3ef929f8f72d2c8394e31101a261abf1784302bf75

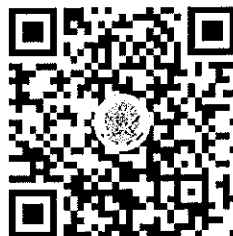

Presidência da República  
Casa Civil  
Medida Provisória nº 2.200-2  
de 24 de agosto de 2001.



000924  
80

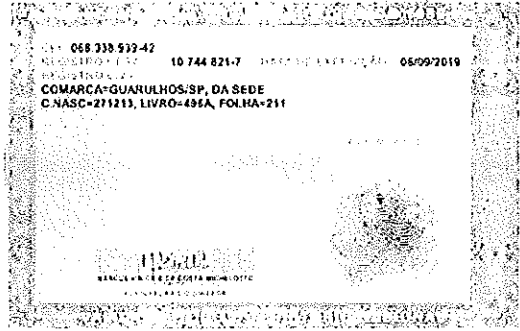
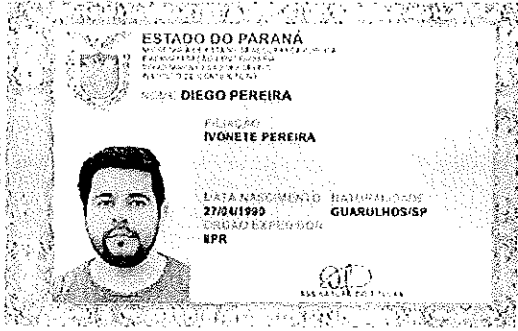

11. 324. 800-4

0341996738



11. 324. 800-4

Confira os dados do ato em: <https://selodigital.tjpb.jus.br> ou Consulte o Documento em: <https://azevedobastos.not.br/documento/34300803215215490623>



**CARTÓRIO**  
Autenticação Digital Código: 34300803215215490623-1  
Data: 08/03/2021 14:09:54  
Valor Total do Ato: R\$ 4,66  
Selo Digital Tipo Normal C: ALF93855-3THW;



**Cartório Azevêdo Bastos**  
Av. Presidente Epitácio Pessoa - 1145  
Bairro dos Estados, João Pessoa - PB  
(83) 3244-5404 - [cartorio@azevedobastos.not.br](mailto:cartorio@azevedobastos.not.br)  
<https://azevedobastos.not.br>

Váber Azevêdo da M. Cavalcanti  
Titular



O presente documento digital foi conferido com o original e assinado digitalmente por DANILLO PINTO OLIVEIRA DE ALENCAR, em segunda-feira, 8 de março de 2021 14:11:00 GMT-03:00, CNS: 06.870-0 - 1º OFÍCIO DE REGISTRO CIVIL DAS PESSOAS NATURAIS E TABELIONATO DE NOTAS/PB, nos termos da medida provisória N. 2.200-2 de 24 de agosto de 2001. Sua autenticidade deverá ser confirmada no endereço eletrônico [www.cenad.org.br/autenticidade](http://www.cenad.org.br/autenticidade). O presente documento digital pode ser convertido em papel por meio de autenticação no Tabelionato de Notas. Provisamento nº 100/2020 CNJ - artigo 22.

REPÚBLICA FEDERATIVA DO BRASIL  
ESTADO DA PARAÍBA  
CARTÓRIO AZEVEDO BASTOS  
FUNDADO EM 1888

000925

PRIMEIRO REGISTRO CIVIL DE NASCIMENTO E ÓBITOS E PRIVATIVO DE CASAMENTOS, INTERDIÇÕES E TUTELAS DA COMARCA DE JOÃO PESSOA

Av. Eptácio Pessoa, 1145 Bairro dos Estados 58030-00, João Pessoa PB  
Tel.: (83) 3244-5404 / Fax: (83) 3244-5484  
<http://www.azevedobastos.not.br>  
E-mail: [cartorio@azevedobastos.not.br](mailto:cartorio@azevedobastos.not.br)



DECLARAÇÃO DE SERVIÇO DE AUTENTICAÇÃO DIGITAL

O Bel. Válber Azevêdo de Miranda Cavalcanti, Oficial do Primeiro Registro Civil de Nascimentos e Óbitos e Privativo de Casamentos, Interdições e Tutelas com atribuição de autenticar e reconhecer firmas da Comarca de João Pessoa Capital do Estado da Paraíba, em virtude de Lei, etc...

DECLARO ainda que, para garantir transparência e segurança jurídica de todos os atos oriundos da atividade Notarial e Registral no Estado da Paraíba, foi instituído pela Lei nº 10.132, de 06 de novembro de 2013, a aplicação obrigatória de um Selo Digital de Fiscalização Extrajudicial em todos os atos de notas e registro, composto de um código único (por exemplo: Selo Digital: ABC12345-X1X2) e dessa forma, cada autenticação processada pela nossa Serventia pode ser verificada e confirmada tantas vezes quanto for necessário através do site do Tribunal de Justiça do Estado da Paraíba, endereço <https://corregedoria.tjpb.jus.br/selo-digital/>.

A autenticação digital do documento faz prova de que, na data e hora em que ela foi realizada, a empresa MASTER COMERCIO EQUIPAMENTOS EIRELI - EPP tinha posse de um documento com as mesmas características que foram reproduzidas na cópia autenticada, sendo da empresa MASTER COMERCIO EQUIPAMENTOS EIRELI - EPP a responsabilidade, única e exclusiva, pela idoneidade do documento apresentado a este Cartório.

Nesse sentido, declaro que a MASTER COMERCIO EQUIPAMENTOS EIRELI - EPP assumiu, nos termos do artigo 8º, §1º, do Decreto nº 10.278/2020, que regulamentou o artigo 3º, inciso X, da Lei Federal nº 13.874/2019 e o artigo 2º-A da Lei Federal 12.682/2012, a responsabilidade pelo processo de digitalização dos documentos físicos, garantindo perante este Cartório e terceiros, a sua autoria e integridade.

De acordo com o disposto no artigo 2º-A, §7º, da Lei Federal nº 12.682/2012, o documento em anexo, identificado individualmente em cada Código de Autenticação Digital ou na referida sequência, poderá ser reproduzido em papel ou em qualquer outro meio físico.

Esta DECLARAÇÃO foi emitida em **08/03/2021 14:24:10 (hora local)** através do sistema de autenticação digital do Cartório Azevedo Bastos, de acordo com o Art. 1º, 10º e seus §§ 1º e 2º da MP 2200/2001, como também, o documento eletrônico autenticado contendo o Certificado Digital do titular do Cartório Azevedo Bastos, poderá ser solicitado diretamente a empresa MASTER COMERCIO EQUIPAMENTOS EIRELI - EPP ou ao Cartório pelo endereço de e-mail [autentica@azevedobastos.not.br](mailto:autentica@azevedobastos.not.br) Para informações mais detalhadas deste ato, acesse o site <https://autdigital.azevedobastos.not.br> e informe o Código de Autenticação Digital

Esta Declaração é válida por **tempo indeterminado** e está disponível para consulta em nosso site.

**1º Código de Autenticação Digital:** 34300803215215490623-1

**2º Legislações Vigentes:** Lei Federal nº 8.935/94, Lei Federal nº 10.406/2002, Medida Provisória nº 2200/2001, Lei Federal nº 13.105/2015, Lei Estadual nº 8.721/2008, Lei Estadual nº 10.132/2013, Provimento CGJ N° 003/2014 e Provimento CNJ N° 100/2020.

O referido é verdade, dou fé.

CHAVE DIGITAL

0c...5b1d734fd94f057f2d69fe6bc05b100ff17a6b36ad7642954c2fd974ed5f8b57bccaeac2609999d373f8b62dbd87b6785bedffce7ba96383f4c01a9b103b2d2c8394e31101a261abf1784302bf75



Presidência da República  
Casa Civil  
Medida Provisória Nº 2200-2,  
de 24 de agosto de 2001.



000926



Correios  
PESO (kg) 381  
Recebido por

AR MP

Assinatura Recebido por Documento

QB 08629451 1 BR



FC091737

**DESTINATÁRIO:**

**CONSÓRCIO INTERMUNICIPAL DE SAÚDE**  
SETOR DE LICITAÇÕES DO CONIMS  
A/C PREGOEIRO (A)  
RUA AFONSO PENA, N° 1902 - ANCHIETA  
CEP: 85501-530  
PATO BRANCO/PR

2196/21

**REF. PE 5/2021 - PROPOSTA DE PREÇOS E DOCUMENTAÇÕES**  
(PASTA 9813)

**REMETENTE:**

**MASTER COMERCIO DE EQUIPAMENTOS EIRELI EPP**  
RUA JOÃO BETTEGA, N° 513  
PORTÃO  
CEP: 81070-000  
CURITIBA - PR  
FONE: (41) 3388-3405

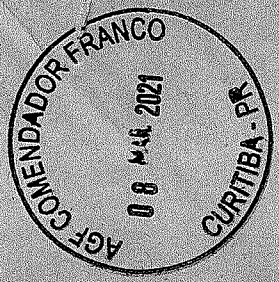

QB 086 294 511 BR  
GRUPO DE PRÉ-TRIAGEM

8550297009030708

DISTRITO TRIAGEM

**A 304 A**

ORDEM: 28 - C  
OPE: 85655970 ESTAÇÃO: 115

Recebido por: *Martine Bortol*

Documento:



000927

Ajustado



CURITIBA, 17 de FEVEREIRO de 2021

Pregão Eletrônico Nº 5/2021

Cliente CONSÓRCIO INTERMUN.DE SAÚDE DE PATO BRANCO/PR

Resumo Aquisição de equipamentos médicos, odontológicos, móveis hospitalares, móveis de escritório, equipamentos para processamento de dados, eletrodomésticos e utensílios em geral, Disputa 18/02/2021 às 09:00:00

Telefone: (46) 3313-3550 41 9984-6926: Luana

PROPOSTA COMERCIAL

LOTE	DESCRIÇÃO DO MATERIAL/SERVIÇOS	UN	QTDE	PREÇO UN	PREÇO TOTAL
6	PROJETOR MULTIMÍDIA MARCA TOMATE MODELO MPR 2007	Un	1	R\$2450,00	R\$ 2450,00
VALOR TOTAL DO LOTE 06 R\$ 2450,00(DOIS MIL E QUATROCENTOS REAIS)					

Forma de pagamento	Entrega em	Frete	Validade da proposta	GARANTIA
30DIAS	30DIAS	CIF	60DIAS	1 ANO

Declaramos que os preços acima indicados contemplam todos os custos diretos e indiretos incorridos pela proponente na data da apresentação desta proposta incluindo, entre outros: tributos, encargos sociais, material, despesas administrativas, seguro, frete e lucro. – SOMOS EPP (EMPRESA PEQUENO PORTE)  
OS PREÇOS ACIMA NÃO ESTAO INCLUSOS INSTALAÇÕES. NÃO PRATICAMOS INSTALAÇÃO.

REDE DE ASSISTENCIA E SUPORTE TÉCNICO ACESSE

DADOS DA PROPONENTE:

VIA LUMEN'S AUDIO VIDEO E INFORMATICA LTDA – OPTANTE PELO SIMPLES  
RUA MANOEL EUFRASIO, 1350 SALA 08 CEP 80540-010 – JUVEVE – CURITIBA – PR.  
FONE 41-3023-5917 FAX 41-3521-7714 CONTATOS: LEILA/ ROSANA / SIDNEI  
Email: [vialumens1@onda.com.br](mailto:vialumens1@onda.com.br) ; [vialumens1@terra.com.br](mailto:vialumens1@terra.com.br)  
CNPJ 08.335.448/0001-78 IE: 90387398-13/ IMUNICIPAL 1401514873-0

DADOS BANCARIOS:

BANCO BRADESCO AGENCIA 5758 C/C 0238697-6

VIA LUMEN S  
AUDIO VIDEO E  
INFORMATICA  
LTDA:0833544  
8000178

Assinado de forma digital por VIA LUMEN S AUDIO VIDEO E INFORMATICA LTDA:08335448000178

Documento assinado digitalmente através do certificado digital.  
SIDNEI DESTRO RG 11.267.022-2 CPF 069.471.288-46 Sócio proprietário

Rua Manoel Eufrásio, 1350- Sala 08 – Bairro Juvevé – CEP 80.540-010 - Curitiba – PR  
FONE- (41) 9.9984-6926 – (41) 9.9671-5039  
EMAIL: [vialumens1@onda.com.br](mailto:vialumens1@onda.com.br) – [vialumens@onda.com.br](mailto:vialumens@onda.com.br)

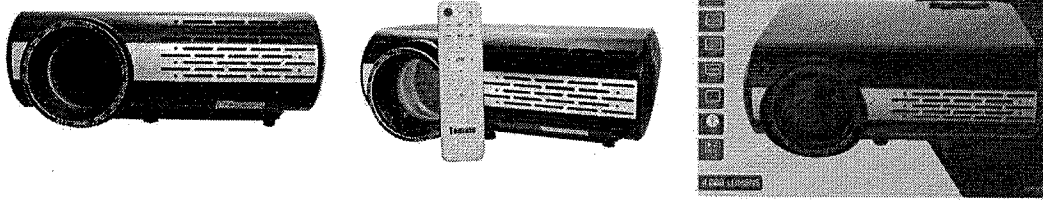

Projektor Data Show Lcd 4000 Lúmens Usb Hdmi Vga 120 Polegada

#### Modelo MPR-2007

O projetor lançamento da tomate com 4000 lumens e imagem Full HD 1920x1080 é excelente para todos os tipos de games ou até mesmo para apresentações em PowerPoint ou Excel. Você pode conectar seu receptor de TV, DVD Player, Xbox, ps4, Nintendo switch, PC, Notebook, pen drive e até mesmo qualquer aparelho que tenha entrada HDMI. A lâmpada é de excelente qualidade e a projeção via LED torna mais nítida a imagem do projetor.

↷ tamanho da tela é de cinema e pode ser configurada de 60 até 120 polegadas. A qualidade da imagem, dependerá muito também da parede, ou tela de projeção em uso.

Uma excelente opção para quem procura custo x benefício.

#### Outras características

- Brilho da imagem: 4000 lm
- Tamanho da imagem: 60 " - 120 "
- Conexões de entrada: HDMI,USB-A,VGA,AV
- Fontes de luz: LED
- Com controle remoto: Sim
- Resolução nativa: 1920 px x 1080 px
- Intervalo de distância de projeção: 2.5 m - 4.5 m
- Relação de contraste: 2000:1
- Vida útil da fonte de luz: 20000 h
- Tipo de resolução suportada: Full HD 1080p
- Conexões de saída: Mini jack
- Cabos incluídos: Cabo de alimentação,VGA,AV

#### Descrição

Projektor Datashow Led 4000 Lumens para Xbox, Ps4, Tv a Cabo.

O projetor lançamento da Tomate com 4000 lumens e imagem full hd 1920x1080 é excelente para todos os tipos de games ou até mesmo para apresentações em powerpoint ou excel. Voce pode conectar seu xbox, ps4, nintendo switch, pc e até mesmo qualquer aparelho que tenha entrada HDMI. A lampada é de excelente qualidade e a projeção via LED torna mais nitida a imagem.

O tamanho da tela é de cinema e pode ser configurada de 60 até 120 polegadas.

O projetor acompanha nota fiscal e possui assistência nacional de 06 meses.

Uma excelente opção para quem procura custo x benefício.

Especificações Técnicas:

- Fonte de Luz de LED
- Potencia de lampada de LED 200w, até 20.000 horas
- Distancia de Projeção de 2,5 a 4,5 metros
- Lampada LED super Brilho
- Painel de LCD de 6 polegadas
- Resolução nativa de 1920 x 1080 pixels
- Tamanho da imagem é de 60 ate 120 polegadas.
- Brilho de 4000 Lumens
- Cores 16,7 milhões
- Proporção de Contraste é de 2000.1
- Escala da Tela é de 16:9 e 4:3
- Chave de Correção é de + ou - 15 graus de correção fisica
- Lente possui foco Manual
- Correção de Distorção também é manual
- Ajustes de foco, zoom, angulo e trapézio
- Consumo de energia é de 200w
- O projetor possui 2 entradas HDMI, 2 USB, 1 VGA, 1 AV e Saída de Áudio

Os arquivos suportados são:

- Vídeo: AVI, MPG, DAT, RM, RMVB, MOV, MRV, DIVX, XVID
- Áudio: MP3, WMA, M4A, AAC, WMA
- Imagem: JPG, JPEG, NMP, PNG

Conteúdo da Embalagem:

- 01 Cabo de energia
- 01 Cabo AV
- 01 Cabo VGA
- 01 Tampa da Lente
- 01 Controle remoto
- 01 Manual do Usuário

SUPORTE TÉCNICO ACESSE [www.tomate.com.br](http://www.tomate.com.br)



CURITIBA, 17 de FEVEREIRO de 2021

Pregão Eletrônico Nº 5/2021

Cliente CONSÓRCIO INTERMUN.DE SAÚDE DE PATO BRANCO/PR

Resumo Aquisição de equipamentos médicos, odontológicos, móveis hospitalares, móveis de escritório, equipamentos para processamento de dados, eletrodomésticos e utensílios em geral, Disputa 18/02/2021 às 09:00:00

Telefone: (46) 3313-3550

PROPOSTA COMERCIAL

LOTE	DESCRIÇÃO DO MATERIAL/SERVIÇOS	UN	QTDE	PREÇO UN	PREÇO TOTAL
6	PROJETOR MULTIMÍDIA MARCA TOMATE MODELO MPR 2007 Projektor Multimídia (Datashow) - Deve estar em linha de produção pelo fabricante, deve possuir tecnologia LCD ou DLP; Resolução mínima nativa de 1920 x 1080; Contraste mínimo de 500:1 Deve possuir, no mínimo, os seguintes tipos de conexão: 01 (uma) VGA, 01 (uma) HDMI; 01 entrada USB. Luminosidade mínima de 3000 lumens; Alto-falante integrado no projetor; Alimentação automática 100-120V, 220-240V; Controle remoto; cabo de alimentação; Cabo VGA; Manual do usuário;	Un	1	R\$3.000,00	R\$ 3.000,00
VALOR TOTAL DO LOTE R\$ 3.000,00 (TRES MIL REAIS)					

LOTE	DESCRIÇÃO DO MATERIAL/SERVIÇOS	UN	QTDE	PREÇO UN	PREÇO TOTAL
15	ESCADA CLINICAS MARCA RENASCER MODELO RN10006 Escada com 2 degraus - Confeccionada em material de aço inoxidável, degraus revestidos em borracha antiderrapante e pés com ponteiros emborrachadas	Un	3	R\$ 400,00	R\$ 1.200,00
VALOR TOTAL DO LOTE R\$ 1.200,00 (HUM MIL E DUZENTOS REAIS)					

LOTE	DESCRIÇÃO DO MATERIAL/SERVIÇOS	UN	QTDE	PREÇO UN	PREÇO TOTAL
37	BALANÇA MARCA WELMY MODELO W-300 Balança Antropométrica para Obesos, modo de operação digital, capacidade obeso mínimo de 250 kg até 300 kg, com régua antropométrica até 2 metros. Registro ANVISA.	Un	1	R\$ 2.000,00	R\$ 2.000,00
VALOR TOTAL DO LOTE R\$ 2.000,00 (DOIS MIL REAIS)					

Forma de pagamento	Entrega em	Frete	Validade da proposta	GARANTIA
30DIAS	30DIAS	CIF	60DIAS	1 ANO

Declaramos que os preços acima indicados contemplam todos os custos diretos e indiretos incorridos pela proponente na data da apresentação desta proposta incluindo, entre outros: tributos, encargos sociais, material, despesas administrativas, seguro, frete e lucro. – SOMOS EPP (EMPRESA PEQUENO PORTE)  
OS PREÇOS ACIMA NÃO ESTAO INCLUSOS INSTALAÇÕES. NÃO PRATICAMOS INSTALAÇÃO.

REDE DE ASSISTENCIA E SUPORTE TÉCNICO ACESSO

DADOS DA PROPONENTE:

VIA LUMEN'S AUDIO VIDEO E INFORMATICA LTDA – OPTANTE PELO SIMPLES  
RUA MANOEL EUFRASIO, 1350 SALA 08 CEP 80540-010 – JUEVEVE – CURITIBA – PR.  
FONE 41-3023-5917 FAX 41-3521-7714 CONTATOS: LEILA/ ROSANA / SIDNEI  
Email: [vialumens1@onda.com.br](mailto:vialumens1@onda.com.br) ; [vialumens1@terra.com.br](mailto:vialumens1@terra.com.br)  
CNPJ 08.335.448/0001-78 IE: 90387398-13/ IMUNICIPAL 1401514873-0

DADOS BANCARIOS:

BANCO BRADESCO AGENCIA 5758 C/C 0238697-6



VIA LUMEN'S Assinado de  
AUDIO VIDEO forma digital  
E por VIA LUMEN  
INFORMATICA S AUDIO VIDEO  
E  
A INFORMATICA  
LTDA:083354 LTDA:08335448  
48000178 000178

Documento assinado digitalmente através do certificado digital.  
SIDNEI DESTRO RG 11.267.022-2 CPF 069.471.288-46 Sócio proprietário

Rua Manoel Eufrásio, 1350- Sala 08 – Bairro Juvevê – CEP 80.540-010 - Curitiba – PR  
FONE- (41) 9.9984-6926 – (41) 9.9671-5039  
EMAIL: vialumens1@onda.com.br – vialumens@onda.com.br



Ministério da Economia  
Secretaria Especial de Desburocratização, Gestão e Governo Digital  
Secretaria de Gestão

Sistema de Cadastramento Unificado de Fornecedores - SICAF

**Declaração**

Declaramos para os fins previstos na Lei nº 8.666, de 1993, conforme documentação registrada no SICAF, que a situação do fornecedor no momento é a seguinte:

**Dados do Fornecedor**

CNPJ:	08.335.448/0001-78	DUNS®:	898670293
Razão Social:	VIA LUMEN'S AUDIO, VIDEO E INFORMATICA LTDA		
Nome Fantasia:	VIALUMENS AUDIOVISUAIS		
Situação do Fornecedor:	Credenciado	Data de Vencimento do Cadastro:	14/02/2022
Natureza Jurídica:	SOCIEDADE EMPRESÁRIA LIMITADA		
MEI:	Não		
Porte da Empresa:	Empresa de Pequeno		

**Ocorrências e Impedimentos**

Ocorrência:	Consta
Impedimento de Licitar:	Nada Consta

**Níveis cadastrados:**

**I - Credenciamento**

**II - Habilitação Jurídica**

**III - Regularidade Fiscal e Trabalhista Federal**

Receita Federal e PGFN	Validade:	16/08/2021
FGTS	Validade:	04/03/2021
Trabalhista ( <a href="http://www.tst.jus.br/certidao">http://www.tst.jus.br/certidao</a> )	Validade:	19/08/2021

**IV - Regularidade Fiscal Estadual/Distrital e Municipal**

Receita Estadual/Distrital	Validade:	25/05/2021
Receita Municipal	Validade:	30/03/2021

**V - Qualificação Técnica**

**VI - Qualificação Econômico-Financeira**

Validade: 31/05/2021

Esta declaração é uma simples consulta e não tem efeito legal

Emitido em: 21/02/2021 19:44

CPF: 069.471.288-46 Nome: SIDNEI DESTRO

Ass: \_\_\_\_\_

REPUBLICA FEDERATIVA DO BRASIL  
 MINISTERIO DAS CIDADES  
 DEPARTAMENTO NACIONAL DE TRANSITO  
 CARTEIRA NACIONAL DE HABILITACAO

NOME  
**SIDNEI DESTRO**

DOC. IDENTIDADE / ORG. EMISSOR / UF  
 11267022 SESP SP

CPF DATA NASCIMENTO  
 069.471.288-46 23/01/1961

FILIAÇÃO  
 ANTONIO DESTRO MARTINS  
 APARECIDA SALVADOR  
 DESTRO

PERMISSAO ACC CAT. HABIL  
 3 3 3

Nº REGISTRO VALIDADE 1ª HABILITACAO  
 01683807036 11/05/2023 11/07/1995

OBSERVAÇÕES

ASSINATURA DO DETENTOR

LOCAL DATA EMISSAO  
 CURITIBA, PR 11/05/2016

ASSINATURA DO EMISSOR 16336988565  
 PR910692614

DEPARTAMENTO DE TRANSPORTES (PARANÁ)

VÁLIDA EM TODOS O TERRITÓRIO NACIONAL 1266067431

PROIBIDO PLASTIFICAR 1266067431

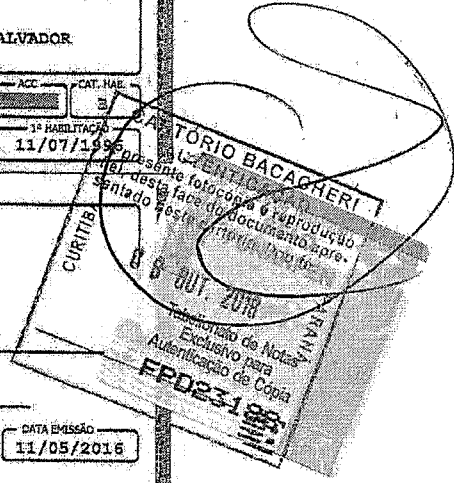

DOCUMENTO ASSINADO DIGITALMENTE

VIA LUMEN'S AUDIO, VIDEO E INFORMATICA LTDA:0833544800017 8

Assinado de forma digital por VIA LUMEN'S AUDIO, VIDEO E INFORMATICA LTDA:08335448000178  
 Dados: 2019.10.11 10:05:11 -03'00'





ESTADO DO RIO DE JANEIRO  
 PREFEITURA MUNICIPAL DE BARRA DO PIRAI  
 SECRETARIA MUNICIPAL DE EDUCAÇÃO  
 DIVISÃO DE ATENDIMENTO ESCOLAR

ATESTADO DE CAPACIDADE TÉCNICA

Atestamos para os devidos fins, que a empresa VIA LUMEN'S, AUDIO, VIDEO E INFORMÁTICA LTDA., inscrita no CNPJ sob nº 08.335.448/0001-78, estabelecida na RUA MANOEL EUFRÁSIO, Nº 1350 - SALA 08 - BAIRRO JUVEVÊ - CURITIBA - PR, categoria de **revendedora** dos materiais/ produtos, objeto desta licitação, forneceu para

CLIENTE: MUNICIPIO BARRA DO PIRAI	CNPJ: 28.578.080/0001-47
NF Nº 2350	EMPENHO: 757/2015

PRODUTO	QUANTIDADE
PROJETOR MARCA EPSON MODELO S18	5

Atestamos ainda, que tais fornecimentos foram executados de acordo com os parâmetros técnicos de qualidade exigidos para os materiais/produtos e no prazo pactuado, não existindo, em nossos registros, até a presente data, fatos que desabonem sua conduta e responsabilidade com as obrigações assumidas.

16 de Setembro de 2015

Carla Roberto Pereira  
 Secretária Municipal de Educação  
 Barra do Piraí

**ATESTADO DE CAPACIDADE TÉCNICA**

Atestamos para os devidos fins de comprovação que a empresa **VIA LUMEN'S, AUDIO, VIDEO E INFORMÁTICA LTDA**, inscrita no CNPJ sob nº 08.335.448/0001-78, estabelecida na **RUA MANOEL EUFRÁSIO, Nº 1350 - SALA 08 - BAIRRO JUVÊ - CURITIBA - PR**, forneceu ao **CENTRO UNIVERSITÁRIO MUNICIPAL DE FRANCA**, CNPJ: 47.987.136/0001-09, estabelecido na Avenida Major Nicácio, nº 2433, São Jose, Franca/SP, CEP: 14.401-135, através do Pregão Eletrônico nº 08/2018, Empenho nº 600 e Nota Fiscal 3406 o produto abaixo especificado.

PRODUTO	QUANTIDADE
BALANÇA DIGITAL BALMAK BK-501CIB	1

Informamos ainda que a mesma cumpriu todos os prazos estipulados por esta empresa e se enquadrou aos padrões exigidos, não constando qualquer fato que possa desabonar sua conduta até a presente data.

Franca, 11 de maio de 2018.

*Melissa F. C. Bandon*

Melissa Franchini Cavalcanti Bandon  
Pró-Reitora de Administração  
Centro Universitário Municipal de Franca



Tribunal de Justiça do Estado de Minas Gerais

ATESTADO DE CAPACIDADE TÉCNICA

Atestamos, para fins de habilitação junto a órgãos públicos, autarquias ou entidades privadas, a pedido da interessada, que a empresa **VIA LUMENS AUDIO VIDEO E INFORMATICA LTDA**, inscrita no CNPJ nº 08.335.448/0001-78, localizada à Rua Manoel Eufrásio, 1350 – sala 08, Bairro Juveve - Curitiba/PR, forneceu ao Tribunal de Justiça do Estado de Minas Gerais, CNPJ nº 21.154.554/0001-13, com sede em Belo Horizonte, Av. Afonso Pena, nº 1420, Centro, 10 (dez) aparelhos condicionadores de ar de 30.000 BTU'S, por meio da ARP 19/2014.

Declaramos ainda, que a referida empresa entregou o produto dentro de um padrão de qualidade satisfatório e cumpriu com os prazos de entrega, não existindo em nossos registros, até a presente data, fatos que desabonem sua conduta e responsabilidade.

Por ser verdade, firmamos o presente.

Belo Horizonte, 24 de março de 2015.

  
Henrique Esteves Campolina Silva  
Gerente de Compra de Bens e Serviços do TJMG  
Tel: 31-3249.8011 – e-mail: [gecomp@tjmg.jus.br](mailto:gecomp@tjmg.jus.br)

TJ 4060-0  
Henrique Esteves Campolina Silva  
Gerente de Compra de Bens  
e Serviços



CURITIBA, 15/07/2020

CALCULO DE INDICE SOLVENCIA 2019

Índice de Liquidez Geral (LG);

$$LG = (AC+RLP) / (PC + ELP)$$

$$\frac{R\$ 577.180,29}{R\$ 331.859,91} = 1,739$$

Índice de solvência geral  
SG = (A Real) / (PC + ELP)

$$\frac{R\$ 577.180,29}{R\$ 331.859,91} = 1,739$$

Índice de Liquidez Corrente  
LC= AC/PC

$$\frac{R\$ 577.180,29}{R\$ 331.859,91} = 1,739$$

  
Sidnei Destro  
Sócio Diretor- Vialumens  
CPF 069.471.288-46  
RG 11.287.022-2

Rua Manoel Eufrásio, 1350- Sala 08 – Bairro Juvevê – CEP 80.540-010 - Curitiba – PR  
Fone (41) 9.9984-6926 – 9.9671-5039  
EMAIL: [vialumens1@onda.com.br](mailto:vialumens1@onda.com.br) / [vialumens1@terra.com.br](mailto:vialumens1@terra.com.br)

000935  
cy

REPÚBLICA FEDERATIVA DO BRASIL  
COMARCA DE CURITIBA ESTADO DO PARANÁ

1º OFÍCIO DISTRIBUIDOR, PART. E CONTADOR JUDICIAL DO FÓRUM CENTRAL DA COMARCA DA REGIÃO METROPOLITANA DE CURITIBA AV. CÂNDIDO DE ABREU, 535 1º ANDAR - FONE: (41) 3327-5253 EDIFÍCIO DO FÓRUM CÍVEL - CENTRO-CÍVICO CEP: 60530-906 www.tdclntdors Curitiba.com.br



EMPREGADOS JURAMENTADOS

SANDRA LUCIA FELIX  
LUIZ CARLOS KOFASNOWSKI  
TABEL ANGELA WYPYCH  
MARIAN BEATRIZ DA SILVA CCAPINELI  
CHRISTIANNE SOARES MOREIRA  
KARINA BAVARO ALVES  
FERNANDA GALLAGINI  
VANESSA MANENTE

PEDIDO DE CERTIDÕES

JOSÉ BORGES DA CRUZ FILHO  
TITULAR

EDIFÍCIO DO FÓRUM CÍVEL  
AV. CÂNDIDO DE ABREU, 535 - TERREO - CEP 60530-906

RECUPERAÇÃO JUDICIAL - FALÊNCIA - CONCORDATA - CRIME - CIVEL  
VARAS CRIMINAIS-VARAS DA FAZENDA-VARAS DA FAMÍLIA-PRECATÓRIA DA VARA DE EXECUÇÕES PENAS  
EXECUÇÕES FISCAIS DO ESTADO E DO MUNICÍPIO - REGISTROS PÚBLICOS - TRIBUNAL DO JURI  
TABELIONATOS - JUIZADO ESPECIAL CIVEL E CRIMINAL

CERTIDÃO NEGATIVA

CERTIFICO, a pedido eletrônico do SOLICITANTE, que revendo os livros de registros de distribuições de AÇÕES DE FALÊNCIA, CONCORDATA, RECUPERAÇÃO JUDICIAL e EXTRAJUDICIAL, existentes nesta Serventia da Justiça, dos mesmos NÃO CONSTA qualquer ação contra:

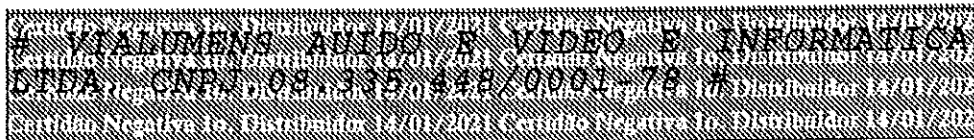

no período de 18 de março de 1963 (data da instalação desta Serventia - Lei nº 4.677, de 29/12/1962) a 12/01/2021.

O REFERIDO É VERDADE E DOU FÉ.

Curitiba, 14 de janeiro de 2021.

CERTIDÃO Nº: 01663056

Emitida por: LUIZ  
Lei nº19.803 de 21/Dez/18  
Tabela XVI dos Distribuidores nº VI letra a (R\$ 33.65)

Para visualizar a certidão online sem login, acesse o link [ecertidao.com](http://ecertidao.com) no campo VALIDAÇÃO, informe o código 77X-WEJ-1N5B e clique em VALIDAR.

000940



Governo do Estado do Paraná  
Secretaria da Micro e Pequena Empresa  
Junta Comercial do Estado do Paraná

Empresa Fácil

## CERTIDÃO SIMPLIFICADA

### Sistema Nacional de Registro de Empresas Mercantis - SINREM

Certificamos que as informações abaixo constam dos documentos arquivados nesta Junta Comercial e são vigentes na data da sua expedição.

Nome Empresarial: VIA LUMEN'S AUDIO, VIDEO E INFORMATICA LTDA EPP			Protocolo: PRC2105237750		
Natureza Jurídica: Sociedade Empresária Limitada					
NIRE (Sede) 41205788410		CNPJ 08.335.448/0001-78		Data de Ato Constitutivo 19/09/2006	Início de Atividade 12/09/2006
Endereço Completo RUA: MANOEL EUFRASIO, Nº 1350, JUVEVE - Curitiba/PR - CEP 80540-010					
Objeto Social COMERCIO VAREJISTA ESPECIALIZADO DE EQUIPAMENTOS E SUPRIMENTOS DE INFORMATICA, COMERCIO VAREJISTA ESPECIALIZADO DE EQUIPAMENTOS DE TELEFONIA E COMUNICAÇÃO, COMERCIO VAREJISTA ESPECIALIZADO DE PEÇAS E ACESSORIOS PARA APARELHOS ELETROELETRONICOS PARA USO DOMESTICO, EXCETO INFORMATICA E COMUNICAÇÃO, COMERCIO VAREJISTA ESPECIALIZADO DE ELETRODOMESTICOS E EQUIPAMENTOS DE AUDIO E VIDEO, COMERCIO VAREJISTA DE MOVEIS, COMERCIO VAREJISTA DE ARTIGOS DE PAPELARIA, REPARAÇÃO E MANUYENÇÃO DE COMPUTADORES E DE EQUIPAMENTOS PERIFERICOS.					
Capital Social R\$ 5.000,00 (cinco mil reais) Capital Integralizado R\$ 5.000,00 (cinco mil reais)			Porte EPP (Empresa de Pequeno Porte)		Prazo de Duração Indeterminado
Dados do Sócio					
Nome		CPF/CNPJ	Participação no capital	Espécie de sócio	Administrador
SIDNEI DESTRO		069.471.288-46	R\$ 2.500,00	Sócio	S
Nome		CPF/CNPJ	Participação no capital	Espécie de sócio	Administrador
PAULA FRANCA TISSOT		042.898.909-89	R\$ 2.500,00	Sócio	N
Dados do Administrador					
Nome		CPF		Término do mandato	
SIDNEI DESTRO		069.471.288-46			
Último Arquivamento					
Data		Número		Ato/eventos	Situação
06/12/2010		20107831465		002 / 051 - CONSOLIDAÇÃO DE CONTRATO/ESTATUTO	ATIVA Status SEM STATUS

Esta certidão foi emitida automaticamente em 28/01/2021, às 15:43:57 (horário de Brasília).  
Se impressa, verificar sua autenticidade no <https://www.empresafacil.pr.gov.br>, com o código MHLWO3EC.



PRC2105237750

LEANDRO MARCOS RAYSEL BISCAIA  
Secretário Geral



## Certificado de Regularidade do FGTS - CRF

**Inscrição:** 08.335.448/0001-78  
**Razão Social:** VIA LUMEN S AUDIO VIDEO E INFORMATICA LTDA  
**Endereço:** R MANOEL EUFRASIO 1350 / JUVEVE / CURITIBA / PR / 80540-010

A Caixa Econômica Federal, no uso da atribuição que lhe confere o Art. 7, da Lei 8.036, de 11 de maio de 1990, certifica que, nesta data, a empresa acima identificada encontra-se em situação regular perante o Fundo de Garantia do Tempo de Serviço - FGTS.

O presente Certificado não servirá de prova contra cobrança de quaisquer débitos referentes a contribuições e/ou encargos devidos, decorrentes das obrigações com o FGTS.

**Validade:** 03/02/2021 a 04/03/2021

**Certificação Número:** 2021020302124763879051

Informação obtida em 12/02/2021 10:20:29

A utilização deste Certificado para os fins previstos em Lei esta condicionada a verificação de autenticidade no site da Caixa: [www.caixa.gov.br](http://www.caixa.gov.br)

Departamento Executivo de Licitações



PREFEITURA MUNICIPAL DE CURITIBA  
SECRETARIA MUNICIPAL DE FINANÇAS  
DEPARTAMENTO DE CONTROLE FINANCEIRO

**CONTRIBUINTE: VIA LUMEN'S AUDIO VIDEO E INFORMATICA LTDA**  
**CERTIDÃO NEGATIVA DE TRIBUTOS E OUTROS DÉBITOS MUNICIPAIS**

**CONTRIBUINTE: VIA LUMEN'S AUDIO VIDEO E INFORMATICA LTDA**

**CNPJ: 08.335.448/0001-78**

**INSCRIÇÃO MUNICIPAL: 514873-0**

**ENDEREÇO: R. MANOEL EUFRÁSIO, 1350 - AHÚ, CURITIBA, PR**

**FINALIDADE: CADASTRO E/OU CONCORRENCIA E/OU LICITAÇÃO**

É expedida esta **CERTIDÃO NEGATIVA DE TRIBUTOS E OUTROS DÉBITOS MUNICIPAIS**, em nome do sujeito passivo inscritos ou não em Dívida Ativa, até a presente data.

A certidão expedida em nome de Pessoa Jurídica abrange todos os estabelecimentos cadastrados no Município de Curitiba.

Certidão expedida com base no Decreto nº 670/2012, de 30/04/2012.

Esta certidão compreende os Tributos Mobiliários (Imposto sobre Serviços - ISS), Imobiliários (Imposto Predial Territorial Urbano - IPTU, Imposto sobre a Transmissão de Bens Imóveis Inter-vivos - ITBI e Contribuição de Melhoria), Taxas de Serviços e pelo Poder de Polícia e outros débitos municipais.

CERTIDÃO Nº: 365634/2020

EMITIDA EM: 01/12/2020

VÁLIDA ATÉ: 30/03/2021

CÓDIGO DE AUTENTICIDADE DA CERTIDÃO: A7D7.13AC.1845.4431-0.887B.5CB7.DBE2.E257-1

A autenticidade desta certidão deverá ser confirmada na página da Prefeitura Municipal de Curitiba, na Internet, no endereço <http://www.curitiba.pr.gov.br> - link: Secretarias / Finanças.

Reserva-se a Fazenda Municipal, o direito de cobrar dívidas posteriormente constatadas, mesmo as referentes a períodos compreendidos nesta.

Certidão expedida pela internet gratuitamente.





Estado do Paraná  
Secretaria de Estado da Fazenda  
Receita Estadual do Paraná

000943  
08

**Certidão Negativa**  
de Débitos Tributários e de Dívida Ativa Estadual  
Nº 023363311-18

Certidão fornecida para o CNPJ/MF: **08.335.448/0001-78**  
Nome: **VIA LUMEN'S AUDIO VIDEO E INFORMATICA LTDA**

Ressalvado o direito da Fazenda Pública Estadual inscrever e cobrar débitos ainda não registrados ou que venham a ser apurados, certificamos que, verificando os registros da Secretaria de Estado da Fazenda, constatamos não existir pendências em nome do contribuinte acima identificado, nesta data.

Obs.: Esta Certidão engloba todos os estabelecimentos da empresa e refere-se a débitos de natureza tributária e não tributária, bem como ao descumprimento de obrigações tributárias acessórias.

**Válida até 25/05/2021 - Fornecimento Gratuito**

A autenticidade desta certidão deverá ser confirmada via Internet  
[www.fazenda.pr.gov.br](http://www.fazenda.pr.gov.br)



MINISTÉRIO DA FAZENDA  
Secretaria da Receita Federal do Brasil  
Procuradoria-Geral da Fazenda Nacional

**CERTIDÃO NEGATIVA DE DÉBITOS RELATIVOS AOS TRIBUTOS FEDERAIS E À DÍVIDA ATIVA DA UNIÃO**

Nome: VIA LUMEN'S AUDIO, VIDEO E INFORMATICA LTDA  
CNPJ: 08.335.448/0001-78

Ressalvado o direito de a Fazenda Nacional cobrar e inscrever quaisquer dívidas de responsabilidade do sujeito passivo acima identificado que vierem a ser apuradas, é certificado que não constam pendências em seu nome, relativas a créditos tributários administrados pela Secretaria da Receita Federal do Brasil (RFB) e a inscrições em Dívida Ativa da União (DAU) junto à Procuradoria-Geral da Fazenda Nacional (PGFN).

Esta certidão é válida para o estabelecimento matriz e suas filiais e, no caso de ente federativo, para todos os órgãos e fundos públicos da administração direta a ele vinculados. Refere-se à situação do sujeito passivo no âmbito da RFB e da PGFN e abrange inclusive as contribuições sociais previstas nas alíneas 'a' a 'd' do parágrafo único do art. 11 da Lei nº 8.212, de 24 de julho de 1991.

A aceitação desta certidão está condicionada à verificação de sua autenticidade na Internet, nos endereços <<http://rfb.gov.br>> ou <<http://www.pgfn.gov.br>>.

Certidão emitida gratuitamente com base na Portaria Conjunta RFB/PGFN nº 1.751, de 2/10/2014.  
Emitida às 14:34:39 do dia 28/01/2021 <hora e data de Brasília>.  
Válida até 27/07/2021.

Código de controle da certidão: **51B8.6357.433E.137D**  
Qualquer rasura ou emenda invalidará este documento.

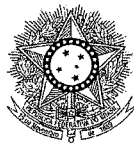

PODER JUDICIÁRIO  
JUSTIÇA DO TRABALHO

### CERTIDÃO NEGATIVA DE DÉBITOS TRABALHISTAS

Nome: VIA LUMEN'S AUDIO, VIDEO E INFORMATICA LTDA (MATRIZ E FILIAIS)

CNPJ: 08.335.448/0001-78

Certidão n°: 31562778/2020

Expedição: 30/11/2020, às 11:02:00

Validade: 28/05/2021 - 180 (cento e oitenta) dias, contados da data de sua expedição.

Certifica-se que VIA LUMEN'S AUDIO, VIDEO E INFORMATICA LTDA (MATRIZ E FILIAIS), inscrito(a) no CNPJ sob o n° 08.335.448/0001-78, NÃO CONSTA do Banco Nacional de Devedores Trabalhistas.

Certidão emitida com base no art. 642-A da Consolidação das Leis do Trabalho, acrescentado pela Lei n° 12.440, de 7 de julho de 2011, e na Resolução Administrativa n° 1470/2011 do Tribunal Superior do Trabalho, de 24 de agosto de 2011.

Os dados constantes desta Certidão são de responsabilidade dos Tribunais do Trabalho e estão atualizados até 2 (dois) dias anteriores à data da sua expedição.

No caso de pessoa jurídica, a Certidão atesta a empresa em relação a todos os seus estabelecimentos, agências ou filiais.

A aceitação desta certidão condiciona-se à verificação de sua autenticidade no portal do Tribunal Superior do Trabalho na Internet (<http://www.tst.jus.br>).

Certidão emitida gratuitamente.

#### INFORMAÇÃO IMPORTANTE

Do Banco Nacional de Devedores Trabalhistas constam os dados necessários à identificação das pessoas naturais e jurídicas inadimplentes perante a Justiça do Trabalho quanto às obrigações estabelecidas em sentença condenatória transitada em julgado ou em acordos judiciais trabalhistas, inclusive no concernente aos recolhimentos previdenciários, a honorários, a custas, a emolumentos ou a recolhimentos determinados em lei; ou decorrentes de execução de acordos firmados perante o Ministério Público do Trabalho ou Comissão de Conciliação Prévia.

# Comprovante de Inscrição e de Situação Cadastral



## REPÚBLICA FEDERATIVA DO BRASIL

### CADASTRO NACIONAL DA PESSOA JURÍDICA

NÚMERO DE INSCRIÇÃO 08.335.448/0001-78 MATRIZ	COMPROVANTE DE INSCRIÇÃO E DE SITUAÇÃO CADASTRAL	DATA DE ABERTURA 19/09/2006
---	---	--------------------------------

NOME EMPRESARIAL  
VIA LUMEN'S AUDIO, VIDEO E INFORMATICA LTDA

TÍTULO DO ESTABELECIMENTO (NOME DE FANTASIA) VIALUMENS AUDIOVISUAIS	PORTE EPP
--	--------------

CÓDIGO E DESCRIÇÃO DA ATIVIDADE ECONÔMICA PRINCIPAL  
47.51-2-01 - Comércio varejista especializado de equipamentos e suprimentos de informática

CÓDIGO E DESCRIÇÃO DAS ATIVIDADES ECONÔMICAS SECUNDÁRIAS  
 47.57-1-00 - Comércio varejista especializado de peças e acessórios para aparelhos eletroeletrônicos para uso doméstico, exceto informática e comunicação  
 47.53-9-00 - Comércio varejista especializado de eletrodomésticos e equipamentos de áudio e vídeo  
 47.54-7-01 - Comércio varejista de móveis  
 47.52-1-00 - Comércio varejista especializado de equipamentos de telefonia e comunicação  
 47.61-0-03 - Comércio varejista de artigos de papelaria  
 95.11-8-00 - Reparação e manutenção de computadores e de equipamentos periféricos

CÓDIGO E DESCRIÇÃO DA NATUREZA JURÍDICA  
206-2 - Sociedade Empresária Limitada

LOGRADOURO R MANOEL EUFRASIO	NÚMERO 1350	COMPLEMENTO *****
---------------------------------	----------------	----------------------

CEP 80.540-010	BAIRRO/DISTRITO JUVEVE	MUNICÍPIO CURITIBA	UF PR
-------------------	---------------------------	-----------------------	----------

ENDEREÇO ELETRÔNICO	TELEFONE (41) 3023-5917/ (41) 3018-6085
---------------------	--

ENTE FEDERATIVO RESPONSÁVEL (EFR)  
\*\*\*\*\*

SITUAÇÃO CADASTRAL ATIVA	DATA DA SITUAÇÃO CADASTRAL 19/09/2006
-----------------------------	--

MOTIVO DE SITUAÇÃO CADASTRAL

SITUAÇÃO ESPECIAL *****	DATA DA SITUAÇÃO ESPECIAL *****
----------------------------	------------------------------------



### Comprovante de Inscrição Cadastral - CICAD

<b>Inscrição no CAD/ICMS</b> 90387398-13	<b>Inscrição CNPJ</b> 08.335.448/0001-78	<b>Início das Atividades</b> 11/2006
---	---	---

<b>Empresa / Estabelecimento</b>	
Nome Empresarial	VIA LUMEN'S AUDIO VIDEO E INFORMATICA LTDA
Título do Estabelecimento	VIALUMENSAUDIOVISUAIS
Endereço do Estabelecimento	RUA MANOEL EUFRASIO, 1350 - JUVEVE - CEP 80540-010 FONE: (41) 3023-5917 - FAX: (41) 3521-7714
Município de Instalação	CURITIBA - PR, DESDE 11/2006 ( Estabelecimento Matriz )

Situação Atual	ATIVO - SIMPLES NACIONAL / SIMPLES NACIONAL - DIA 03 DO MES+2, DESDE 07/2016
Natureza Jurídica	206-2 - SOCIEDADE EMPRESÁRIA LTDA
Atividade Econômica Principal do Estabelecimento	4751-2/01 - COMERCIO VAREJISTA ESPECIALIZADO DE EQUIPAMENTOS E SUPRIMENTOS DE INFORMATICA
Atividade(s) Econômica(s) Secundária(s) do Estabelecimento	4752-1/00 - COMERCIO VAREJISTA ESPECIALIZADO DE EQUIPAMENTOS DE TELEFONIA E COMUNICACAO
	4757-1/00 - COMERCIO VAREJISTA ESPECIALIZADO DE PECAS E ACESSORIOS PARA APARELHOS ELETROELETRONICOS PARA USO DOMESTICO, EXCETO INFORMATICA E COMUNICAC
	4753-9/00 - COMERCIO VAREJISTA ESPECIALIZADO DE ELETRODOMESTICOS E EQUIPAMENTOS DE AUDIO E VIDEO
	4754-7/01 - COMERCIO VAREJISTA DE MOVEIS
	4761-0/03 - COMERCIO VAREJISTA DE ARTIGOS DE PAPELARIA

#### Quadro Societário

Tipo	Inscrição	Nome Completo / Nome Empresarial	Qualificação
CPF	069.471.288-46	SIDNEI DESTRO	SÓCIO-ADMINISTRADOR
CPF	042.898.909-89	PAULA FRANCA TISSOT	SÓCIO-ADMINISTRADOR



Estado do Paraná  
Secretaria de Estado da Fazenda  
Coordenação da Receita do Estado

**CAD/ICMS Nº 90387398-13**

Emitido eletronicamente via Internet

Os dados cadastrais deste estabelecimento poderão ser confirmados via Internet [www.fazenda.pr.gov.br](http://www.fazenda.pr.gov.br)



Dados transmitidos de forma segura  
Tecnologia CELEPAR

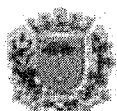

PREFEITURA MUNICIPAL DE CURITIBA

SECRETARIA MUNICIPAL DE FINANÇAS

Emitido. Eletronicamente via Internet



PREFEITURA MUNICIPAL DE CURITIBA  
SECRETARIA MUNICIPAL DE FINANÇAS  
Emitido Eletronicamente via Internet

 PREFEITURA MUNICIPAL DE CURITIBA SECRETARIA MUNICIPAL DE FINANÇAS DEPARTAMENTO DE RENDAS MOBILIÁRIAS				
CARTÃO DE IDENTIFICAÇÃO DO CONTRIBUINTE				
NOME EMPRESARIAL				
VIA LUMEN'S AUDIO VIDEO E INFORMATICA LTDA				
INSCRIÇÃO MUNICIPAL			CNPJ	
14 01 0514873-0			08.335.448/0001-78	
ENDEREÇO				NÚMERO
R. MANOEL EUFRÁSIO				001350
UNIDADE	ANDAR	COMPLEMENTO	BAIRRO	CEP
			AHÚ	80540-010
INÍCIO DA ATIVIDADE			SITUAÇÃO DO CADASTRO	
15/09/2006			ATIVA	
NÚMERO DO ALVARÁ		DATA EMISSÃO	DATA EXPIRAÇÃO	
000.916.304		10/12/2009		
TIPO INSTALAÇÃO				
ESCRITÓRIO DE CONTATO				
RAMO DE ATIVIDADE				
Reparação e manutenção de computadores e de equipamentos periféricos				

**TERMOS DE ABERTURA E ENCERRAMENTO**

Entidade: VIA LUMENS AUDIO VIDEO E INFORMATICA LTDA  
 Período da Escrituração: 01/01/2019 a 31/12/2019 CNPJ: 08.335.448/0001-78  
 Número de Ordem do Livro: 14

**TERMO DE ABERTURA**

Nome Empresarial	VIA LUMENS AUDIO VIDEO E INFORMATICA LTDA
NIRE	41205788410
CNPJ	08.335.448/0001-78
Número de Ordem	14
Natureza do Livro	Livro Diário Geral
Município	Curitiba
Data do arquivamento dos atos constitutivos	18/08/2006
Data de arquivamento do ato de conversão de sociedade simples em sociedade empresária	
Data de encerramento do exercício social	31/12/2019
Quantidade total de linhas do arquivo digital	15510

**TERMO DE ENCERRAMENTO**

Nome Empresarial	VIA LUMENS AUDIO VIDEO E INFORMATICA LTDA
Natureza do Livro	Livro Diário Geral
Número de ordem	14
Quantidade total de linhas do arquivo digital	15510
Data de início	01/01/2019
Data de término	31/12/2019

Este documento é parte integrante de escrituração cuja autenticação se comprova pelo recibo de número 23.F2.90.0C.0B.DF.48.83.FE.3A.88.B2.71.43.C6.2B.80.01.23.48-1, nos termos do Decreto nº 8.683/2016.

Este relatório foi gerado pelo Sistema Público de Escrituração Digital – Sped

MINISTÉRIO DA FAZENDA SECRETARIA DA RECEITA FEDERAL DO BRASIL SISTEMA PÚBLICO DE ESCRITURAÇÃO DIGITAL – Sped	Versão: 7.0.4
--	---------------

## RECIBO DE ENTREGA DE ESCRITURAÇÃO CONTÁBIL DIGITAL

IDENTIFICAÇÃO DO TITULAR DA ESCRITURAÇÃO	
NIRE 41205789410	CNPJ 08.335.449/0001-78
NOME EMPRESARIAL VIA LUMENS AUDIO VIDEO E INFORMATICA LTDA	

IDENTIFICAÇÃO DA ESCRITURAÇÃO	
FORMA DA ESCRITURAÇÃO CONTÁBIL Livro Diário	PERÍODO DA ESCRITURAÇÃO 01/01/2019 a 31/12/2019
NATUREZA DO LIVRO Livro Diário Geral	NÚMERO DO LIVRO 14
IDENTIFICAÇÃO DO ARQUIVO (HASH) 23.F2.90.0C.DB.DF.48.83.FE.3A.88.B2.71.43.C6.2B.80.01.23.48	

ESTE LIVRO FOI ASSINADO COM OS SEGUINTE CERTIFICADOS DIGITAIS:					
QUALIFICAÇÃO DO SIGNATARIO	CPF/CNPJ	NOME	Nº SÉRIE DO CERTIFICADO	VALIDADE	RESPONSÁVEL LEGAL
Pessoa Jurídica (e-CNPJ ou e-PJ)	08335448000178	VIA LUMEN S AUDIO VIDEO E INFORMATICA LTDA:08335448000178	112622055693083885 558415869860686303 790	18/05/2020 a 18/05/2021	Sim
Contador	35863641991	ADILSON CESCHIN:35863641991	F05634362426080425 869594203938204253 662876624768	26/08/2019 a 26/08/2022	Não

## NÚMERO DO RECIBO:

23.F2.90.0C.DB.DF.48.83.FE.3A.88.B2.  
71.43.C6.2B.80.01.23.48-1

Escrituração recebida via Internet  
pelo Agente Receptor SERPRO

em 14/07/2020 às 14:03:26

E3.C7.A1.B3.5E.E5.EB.53  
0C.F0.C3.DC.B6.B0.DE.7C

Considera-se autenticado o livro contábil a que se refere este recibo, dispensando-se a autenticação de que trata o art. 39 da Lei nº 8.934/1994. Este recibo comprova a autenticação.

BASE LEGAL: Decreto nº 1.800/1998, com a alteração do Decreto nº 8.683/2016, e arts. 39, 39-A, 39-B da Lei nº 8.934/1994 com a alteração da Lei Complementar nº 1247/2014.



## BALANÇO PATRIMONIAL

Entidade: VIA LUMENS AUDIO VIDEO E INFORMATICA LTDA  
 Período da Escrituração: 01/01/2019 a 31/12/2019 CNPJ: 08.335.448/0001-78  
 Número de Ordem do Livro: 14  
 Período Selecionado: 01 de Janeiro de 2019 a 31 de Dezembro de 2019

Descrição	Nota	Saldo Inicial	Saldo Final
ATIVO		R\$ 443.612,26	R\$ 616.073,08
ATIVO CIRCULANTE		R\$ 404.719,47	R\$ 577.180,29
DISPONIBILIDADES		R\$ 237.246,81	R\$ 323.601,15
CAIXA		R\$ 25.113,00	R\$ 26.757,81
CAIXA		R\$ 25.113,00	R\$ 26.757,81
BANCOS CONTA MOVIMENTO		R\$ 14.103,05	R\$ 30.783,11
BANCO DO BRASIL S/A		R\$ 0,00	R\$ 15.821,48
CAIXA ECONOMICA FEDERAL 1628/301-8		R\$ 6.023,00	R\$ 6.023,00
BANCO BRADESCO		R\$ 1,00	R\$ 0,00
CAIXA ECONOMICA FEDERAL		R\$ 8.079,95	R\$ 8.938,63
APLICAÇÕES DE LIQUIDEZ IMEDIATA		R\$ 198.027,87	R\$ 266.150,43
APLICAÇÃO BANCO DO BRASIL S/A		R\$ 108.639,05	R\$ 108.639,05
APLICAÇÃO BANCO BRADESCO S/A		R\$ 1.054,59	R\$ 0,00
APLICAÇÃO BANCO DO BRASIL S/A OUROCAP		R\$ 3.424,16	R\$ 3.424,16
CDB DI - BANCO DO BRASIL S/A		R\$ 0,00	R\$ 120.000,00
APLICAÇÃO BANCO DO BRASIL CURTO PRAZO 200		R\$ 84.900,07	R\$ 34.087,22
DIREITO REALIZÁVEIS A CURTO PRAZO		R\$ 167.473,66	R\$ 253.489,14
CLIENTES NACIONAIS		R\$ 117.473,66	R\$ 253.489,14
(-) CLIENTES		R\$ (20.613,93)	R\$ 98.603,20
CAIXA ECONOMICA FEDERAL - CURITIBA		R\$ 1.770,00	R\$ 865,00
PREF MUN BELO HORIZONTE		R\$ 620,00	R\$ 0,00
PREF MUNICIPAL DE SANTOS		R\$ 0,00	R\$ 0,00
FUNAPE		R\$ 0,00	R\$ 0,00
SECRETARIA DE SAUDE - RS		R\$ 750,00	R\$ 0,00
PREFEITURA MUNICIPAL DE CAMPO LARGO		R\$ 0,00	R\$ 720,00
LOU PR SEED NRE AM NORTE FR		R\$ 0,00	R\$ 10.086,88
FUND DE AMPARO E PESQ DO EST DO PARA		R\$ 50,00	R\$ 50,00
SERV NAC APREND COML-SENAC-ATUAL		R\$ 0,00	R\$ 3.491,00
TRIB JUSTIÇA DO EST DO AMAPA		R\$ 0,00	R\$ 0,00
SECRETARIA DE ESTADO DA FAZENDA		R\$ 0,00	R\$ 3.690,00

Este documento é parte integrante de escrituração cuja autenticação se comprova pelo recibo de número 23.F2.90.0C.05.DF.48.83.FE.3A.88.B2.71.43.C6.2B.80.01.23.48-1, nos termos do Decreto nº 8.683/2016.

Este relatório foi gerado pelo Sistema Público de Escrituração Digital – Sped

Versão 7.0.4 do Visualizador

Página 1 de 8

## BALANÇO PATRIMONIAL

Entidade: VIA LUMENS AUDIO VIDEO E INFORMATIC LTDA  
 Período da Escrituração: 01/01/2019 a 31/12/2019 CNPJ: 08.335.448/0001-78  
 Número de Ordem do Livro: 14  
 Período Selecionado: 01 de Janeiro de 2019 a 31 de Dezembro de 2019

Descrição	Nota	Saldo Inicial	Saldo Final
SECRET EST ECON E PLANEJAMENTO		R\$ 0,00	R\$ 2.748,00
PREFEITURA MUNICIPAL DE UBERABA		R\$ 8.852,00	R\$ 8.852,00
BANCO DO BRASIL S/A - CURITIBA		R\$ 0,00	R\$ 12.257,08
PREFEITURA MUN ESTANCIA BALN ITANHAEM		R\$ 0,00	R\$ 789,00
UNIVERSIDADE ESTADUAL DE CAMPINAS		R\$ 38,97	R\$ 38,97
(-) CAIXA ECONOMICA FEDERAL		R\$ (4.479,00)	R\$ 0,00
PREFEITURA MUNICIPAL DE STA CRUZ DO SUL		R\$ 0,00	R\$ 5.959,98
PREFEITURA MUNICIPAL DE CURITIBA		R\$ 8.725,91	R\$ 1.615,76
INSTITUTO DE CIENCIAS MATEMATICAS E COMP		R\$ 18.954,00	R\$ 0,00
EMPR BRAS INFR ESTR AEROPORT-NAO USAR		R\$ 2.729,90	R\$ 1.294,27
FUNDO MUNICIPAL DE SAUDE DE PETROPOLIS		R\$ 12.044,47	R\$ 12.044,47
(-) PREFEITURA MUNICIPAL DE BAGE		R\$ (30.752,10)	R\$ 0,00
FUNDO ESPECIAL DE SEGURANCA PUBLICA		R\$ 1.782,00	R\$ 0,00
FUNDO MUNICIAPL DE SAUDE DE BETIM		R\$ 473,00	R\$ 0,00
CIA DE SANEAMENTO BASICO DO EST DE SP -		R\$ 671,00	R\$ 0,00
SECRETARIA DE ADM E RECURSOS HUMANOS		R\$ 1.250,00	R\$ 0,00
MUNICIPIO DE BUTIA		R\$ 0,00	R\$ 27,00
(-) ODERCO DISTRIBUIDORA DE ELETRONICOS LTDA		R\$ (1.984,37)	R\$ 0,00
MUNICIPIO DE ARROIO DOS RATOS		R\$ 1.479,00	R\$ 0,00
BAHIA SECRETARIA DA ADMINISTRACAO		R\$ 221,10	R\$ 221,10
BANCO DO BRASIL SA		R\$ 0,00	R\$ 497,00
SESC - ADMINISTRACAO REGIONAL NO ESTADO		R\$ 4.382,00	R\$ 4.382,00
MUNICIPIO DE RESENDE		R\$ 0,00	R\$ 0,00
CONSELHO REGIONAL DE MEDICINA DO ESTADO		R\$ 3.029,00	R\$ 3.029,00
FUNDO MUNICIPAL DE SAUDE		R\$ 4.740,00	R\$ 4.740,00
JOAO PESSOA SECRETARIA DE FINANÇAS - SEFIN		R\$ 10.485,00	R\$ 1.050,00
FUNDAÇÃO PARA O DESENV.DA PESAQUISA		R\$ 0,00	R\$ 2.908,80
PIAUJ SECRETARIA DE EDUCACAO		R\$ 2.519,80	R\$ 2.519,80

Este documento é parte integrante de escrituração cuja autenticação se comprova pelo recibo de número 23.F2.90.0C.0B.DF.48.83.FE.3A.88.B2.71.43.C6.2B.80.01.23.48-1, nos termos do Decreto nº 8.683/2016.

Este relatório foi gerado pelo Sistema Público de Escrituração Digital – Sped

Versão 7.0.4 do Visualizador

Página 2 de 8

## BALANÇO PATRIMONIAL

Entidade: VIA LUMENS AUDIO VIDEO E INFORMATICA LTDA  
 Período da Escrituração: 01/01/2019 a 31/12/2019 CNPJ: 08.335.448/0001-78  
 Número de Ordem do Livro: 14  
 Período Selecionado: 01 de Janeiro de 2019 a 31 de Dezembro de 2019

Descrição	Nota	Saldo Inicial	Saldo Final
FUNDAÇÃO HOSPITAL GETULIO VARGAS - SAPUCAIA DO SUL		R\$ 1.675,00	R\$ 0,00
DAGO TRANSPORTE E LOGISTICA LTDA ME		R\$ 1.980,00	R\$ 1.980,00
SECRETARIO DE ESTADO DE EDUCACAO - BRASILIA DF		R\$ 1.170,16	R\$ 1.170,16
(-) CAIXA ECONOMICA AF 10 BAURU		R\$ (1.511,00)	R\$ 0,00
SECRETARIA EDUCACAO DF		R\$ 1.012,80	R\$ 1.012,80
COLEGIO DO PARANA		R\$ 15.360,66	R\$ 15.360,66
CREMER OSORIO		R\$ 649,00	R\$ 649,00
CREMER SAO LEOPOLDO		R\$ 649,00	R\$ 649,00
PREFEITURA MUNICIPAL MACAPA		R\$ 14.726,99	R\$ 14.726,99
FUNDAÇÃO JOSE AUGUSTO		R\$ 7.737,00	R\$ 7.737,00
SEC SAUDE AMAPA		R\$ 8.400,00	R\$ 8.400,00
SUPERINT DE DESPOSTOS DA BA		R\$ 520,00	R\$ 0,00
MUNICIPIO DE SAO FELIZ DO CORIBE BA		R\$ 4.921,50	R\$ 4.921,50
CIA DE PROCESS DE DADOS DE PORTO ALEGRE		R\$ 560,00	R\$ 0,00
SECRET SEG PUBLICA - POLICIO ROV		R\$ 4.341,00	R\$ 0,00
MUNICIPIO DE GUARATUBA		R\$ 691,00	R\$ 0,00
SERV DE APOIO A MICROS E PEQ EMPRESAS - BOA VISTA RR		R\$ 34.550,00	R\$ 0,00
MUNICIPIO DE QUEDAS DO IGUAÇU		R\$ 4.240,70	R\$ 0,00
DELEG RECEITA FED DE PIRACICABA SP		R\$ 3.597,81	R\$ 0,00
SECRE MNIC INOVAÇÕES E TECNOLOG SP		R\$ 3.594,80	R\$ 0,00
COLEGIO PEDRO II		R\$ 1.367,49	R\$ 0,00
FUNDO DE ABAST. ALIMENTAR DE CURITIBA		R\$ 0,00	R\$ 0,00
SERV NAC DE APREND COOP DE RONDONIA		R\$ 0,00	R\$ 3.799,00
CAIXA ECONOMICA FEDERAL		R\$ 0,00	R\$ 985,00
SERV NACIO DE APREND DO COOPERATIVISMO N		R\$ 0,00	R\$ 2.832,55
FUNDO MUNICIPAL DE SAUDE		R\$ 0,00	R\$ 4.940,00
MUNICIPIO DE APARECIDA DE GOIANIA		R\$ 0,00	R\$ 1.399,00
EMP DE PESQ AGROPEC EXTENSAO RURAL STA		R\$ 0,00	R\$ 817,17
MUNICIPIO DE BOM JESUS DA LAPA		R\$ 0,00	R\$ 1.799,00

Este documento é parte integrante de escrituração cuja autenticação se comprova pelo recibo de número 23.F2.90.0C.0B.DF.48.83.FE.3A.88.B2.71.43.C6.2B.80.01.23.48-1, nos termos do Decreto nº 8.683/2016.

Este relatório foi gerado pelo Sistema Público de Escrituração Digital – Sped

Versão 7.0.4 do Visualizador

Página 3 de 8

## BALANÇO PATRIMONIAL

Entidade: VIA LUMENS AUDIO VIDEO E INFORMATICA LTDA  
 Período da Escrituração: 01/01/2019 a 31/12/2019 CNPJ: 08.335.448/0001-78  
 Número de Ordem do Livro: 14  
 Período Selecionado: 01 de Janeiro de 2019 a 31 de Dezembro de 2019

Descrição	Nota	Saldo Inicial	Saldo Final
POLICIA MILITAR DA BAHIA		R\$ 0,00	R\$ 0,00
FUNDO DE ASSISTENCIA SOCIAL		R\$ 0,00	R\$ 0,00
SECRET MUNIC DE SAUDE JOAO PESSOA		R\$ 0,00	R\$ 539,00
ADIANTAMENTOS		R\$ 60.000,00	R\$ 0,00
ADIANTAMENTO SOCIO SIDNEI DESTRO		R\$ 28.000,00	R\$ 0,00
ADIANTAMENTO SOCIA PAULA		R\$ 25.000,00	R\$ 0,00
ADIANTAMENTOS		R\$ 0,00	R\$ 0,00
ADIANTAMENTO A EMPREGADOS		R\$ 0,00	R\$ 0,00
ADIANTAMENTO DE 13º SALARIO		R\$ 0,00	R\$ 0,00
ESTOQUES		R\$ 0,00	R\$ 0,00
ESTOQUES DE MERCADORIAS		R\$ 0,00	R\$ 0,00
MERCADORIAS PARA REVENDA		R\$ 0,00	R\$ 0,00
ATIVO NAO CIRCULANTE		R\$ 35.128,19	R\$ 35.128,19
INVESTIMENTOS		R\$ 35.128,19	R\$ 35.128,19
CONSORCIOS		R\$ 35.128,19	R\$ 35.128,19
CONSORCIO - BANCO DO BRASIL		R\$ 16.198,23	R\$ 16.198,23
C/C LEILA CRISTINA FRANÇA		R\$ 10.848,24	R\$ 10.848,24
CONSORCIO BRADESCO		R\$ 8.081,72	R\$ 8.081,72
NAO CIRCULANTE		R\$ 3.764,60	R\$ 3.764,60
IMOBILIZADO		R\$ 3.764,60	R\$ 3.764,60
COMPUTADORES E PERIFERICOS		R\$ 3.764,60	R\$ 3.764,60
COMPUTADORES E PERIFERICOS		R\$ 3.764,60	R\$ 3.764,60
PASSIVO		R\$ 443.642,28	R\$ 616.073,08
PASSIVO CIRCULANTE		R\$ 308.026,07	R\$ 331.559,91
FORNECEDORES NACIONAIS		R\$ 308.026,07	R\$ 331.559,91
FORNECEDORES DIVERSOS		R\$ 193.427,70	R\$ 267.183,22
(-) FORNECEDORES A PAGAR		R\$ (0,00)	R\$ 511,34
TECNOMAST RIBEIRAO IND.COM.LTDA		R\$ 350,00	R\$ 350,00
(-) GOLDEN DISTRIBUIDORA LTDA		R\$ (860,17)	R\$ (0,00)
(-) COGRA COMERCIO DE MAQUINAS LTDA		R\$ (0,16)	R\$ 10.297,02
(-) AULIK INDUSTRIA E COMERCIO LTDA		R\$ (0,00)	R\$ 1.673,18

Este documento é parte integrante de escrituração cuja autenticação se comprova pelo recibo de número 23.F2.90.0C.0B.DF.48.83.FE.3A.88.B2.71.43.C6.2B.80.D1.23.48-1, nos termos do Decreto nº 8.683/2016.

Este relatório foi gerado pelo Sistema Público de Escrituração Digital – Sped

Versão 7.0.4 do Visualizador

Página 4 de 8

## BALANÇO PATRIMONIAL

Entidade: VIA LUMENS AUDIO VIDEO E INFORMATICA LTDA  
 Período da Escrituração: 01/01/2019 a 31/12/2019 CNPJ: 08.335.448/0001-78  
 Número de Ordem do Livro: 14  
 Período Selecionado: 01 de Janeiro de 2019 a 31 de Dezembro de 2019

Descrição	Nota	Saldo Inicial	Saldo Final
LIBELL ELETRODOMESTICOS LTDA		R\$ 5.098,27	R\$ 5.098,27
(-) MENNO EQUIPAMENTOS PARA ESCRITORIO LTDA		R\$ (0,00)	R\$ 3.740,00
ELECTROLUX DO BRASIL S/A		R\$ 87.740,51	R\$ 1.382,27
DISTRIB DE ELETRONICOS ROUTE 66 LTDA-ATUAL		R\$ 841,20	R\$ 5.532,84
VENTISOL IND E COM LTDA		R\$ 1.105,10	R\$ (0,00)
MARTINS COM SERV DE DISTRIB S/A - ( ATUAL )		R\$ 796,34	R\$ 796,34
KALUNGA COM E IND GRAFICA LTDA		R\$ 54,84	R\$ 54,84
OFFICER DISTR PRODS DE INF S/A - ATUAL		R\$ 1.869,89	R\$ 1.869,89
TRAMONTINA MULTI S/A		R\$ 1.800,58	R\$ 1.800,58
INDUSTRIA DE FOGÕES GRAMACHO LTDA		R\$ 1.341,00	R\$ 1.341,00
GAZIN IND COM MOV E ELETR LTDA		R\$ 12.316,36	R\$ 2.616,65
(-) BERMAR IND E COM LTDA		R\$ (0,00)	R\$ 1.219,50
(-) PAUTA EQUIPAMENTOS E SERVIÇOS LTDA-ATUAL		R\$ (2.225,81)	R\$ 2.638,88
ELECTROLUX DA AMAZONIA		R\$ 5.741,84	R\$ 5.741,84
WHIRLPOOL ELETRODOMESTICOS S/A - ATUAL		R\$ 4.120,72	R\$ 45.598,68
CARREFOUR COM E IND LTDA		R\$ 508,46	R\$ 508,46
(-) METALURGICA SIEMSEN LTDA		R\$ (6.343,80)	R\$ (0,00)
REIS OFFICE PRODUTOS COMERCIAL LTDA		R\$ 480,27	R\$ 480,27
ITACA COM DE EQUIP LTDA		R\$ 725,00	R\$ 725,00
(-) ODERCO DISTRIBUIDORA ELET LTDA		R\$ (0,00)	R\$ 7.934,68
(-) METALURGICA VENANCIO LTDA		R\$ (0,00)	R\$ 1.105,00
MXV COMERCIO ELETRONICO LTDA.		R\$ 1.980,81	R\$ 1.980,81
MRC DO BRASIL COMERCIAL DE ELETRO ELETRO		R\$ 3.150,00	R\$ 3.150,00
(-) MC MARCHESONI LTDA		R\$ (0,00)	R\$ 125,30
MAGAZINE LUIZA S/A		R\$ 2.425,60	R\$ 2.425,60
ODERCO DISTRIBUIDORA DE ELETRONICOS LTDA		R\$ 3.375,23	R\$ 3.375,23
(-) RECYCLE IMPORTAÇÃO, EXPORTAÇÃO E REPRE		R\$ (0,00)	R\$ 4.584,50
(-) ALL NATIONS COMERCIO EXTERIOR S.A.		R\$ (0,00)	R\$ 353,00
ELETRONICA SANTANA LTDA		R\$ 803,64	R\$ 803,64

Este documento é parte integrante de escrituração cuja autenticação se comprova pelo recibo de número 23.F2.90.0C.0B.DF.48.83.FE.3A.88.B2.71.43.C6.2B.80.01.23.48-1, nos termos do Decreto nº 8.563/2016.

Este relatório foi gerado pelo Sistema Público de Escrituração Digital – Sped

Versão 7.0.4 do Visualizador

Página 5 de 8

## BALANÇO PATRIMONIAL

Entidade: VIA LUMENS AUDIO VIDEO E INFORMATICA LTDA  
 Período da Escrituração: 01/01/2019 a 31/12/2019 CNPJ: 08.335.448/0001-78  
 Número de Ordem do Livro: 14  
 Período Selecionado: 01 de Janeiro de 2019 a 31 de Dezembro de 2019

Descrição	Nota	Saldo Inicial	Saldo Final
CNOVA COMERCIO ELETRONICO S.A.		R\$ 3.133,10	R\$ 3.133,10
AGIS EQUIPAMENTOS E SERVIÇOS DE INFORMAT		R\$ 5.937,58	R\$ 5.410,42
(-) BANDEIRA HUM CONFECÇÕES EIRELI EPP		R\$ (0,00)	R\$ 251,51
NOVENTA S/A		R\$ 2.876,17	R\$ 2.876,17
ELGIN SA		R\$ 992,17	R\$ 992,17
TELAS TECH RE EQUIPAMENTOS AUDIO VISUAIS		R\$ 1.478,30	R\$ 1.199,85
MANA EQUIPAMENTOS GASTRONOMICOS LTDA - M		R\$ 1.510,00	R\$ 1.510,00
ECCO DO BRASIL INFORMATICA E ELETRONICOS		R\$ 153,86	R\$ 153,86
PIRAFILTRO INDUSTRIA E COMERCIO LTDA - M		R\$ 4.719,50	R\$ 4.719,50
BRITANIA ELETRONICOS S.A.		R\$ 1.872,99	R\$ 1.872,99
TEMPERFRIO DISTRIB. E IMPOT. DE PCS P/ R		R\$ 18.631,34	R\$ 6.325,00
(-) SALES IND. COM. DE MAQUINAS LTDA.		R\$ (0,00)	R\$ 17.958,00
Prismatec Indústria e Comércio EIRELI EP		R\$ 1.310,00	R\$ 1.310,00
SPOLU-BENESSE DO BRASIL LTDA - EPP		R\$ 1.992,80	R\$ 1.992,80
FILTROS PLANETA AGUA INDUSTRIA E COMERCIO		R\$ 725,64	R\$ 725,64
Modernline Comercio de Moveis Ltda		R\$ 505,50	R\$ 505,50
WEISS SISTEMAS DE AQUECIMENTO DE AGUA E		R\$ 1.440,00	R\$ 1.440,00
(-) LEONFER - COMERCIO E LOGISTICA LTDA		R\$ (0,00)	R\$ 7.472,54
LOJAS COLOMBO S.A.COM. UTIL. DOM. -455		R\$ 3.640,00	R\$ 3.640,00
Refrimate Engenharia do Frio Ltda		R\$ 1.102,89	R\$ 1.102,89
DRN COMERCIAL LTDA		R\$ 755,00	R\$ 755,00
RECALLINFORMATICA.COMERCIO DE CARTUCHOS		R\$ 130,11	R\$ 130,11
BEL MICRO COMPUTADORES LTDA		R\$ 2.589,16	R\$ 2.589,16
MAZER DISTRIBUIDORA LTDA - ES		R\$ 688,82	R\$ 10.218,47
ELETRO 13		R\$ 1.501,79	R\$ 1.501,79
PHILCO ELETRONICO SA		R\$ 3.854,87	R\$ 3.854,87
ELG PEDESTRAIS LTDA		R\$ 3.354,75	R\$ 3.354,75
SCANSOURCE		R\$ 188,07	R\$ 188,07

Este documento é parte integrante de escrituração cuja autenticação se comprova pelo recibo de número 23.F2.90.0C.DB.DF.48.83.FE.3A.88.B2.71.43.C6.2B.80.01.23.46-1, nos termos do Decreto nº 8.683/2016.

Este relatório foi gerado pelo Sistema Público de Escrituração Digital – Sped

Versão 7.0.4 do Visualizador

Página 6 de 8

BALANÇO PATRIMONIAL	
Entidade:	VIA LUMENS AUDIO VIDEO E INFORMATIC LTDA
Período da Escrituração:	01/01/2019 a 31/12/2019 CNPJ: 08.335.448/0001-78
Número de Ordem do Livro:	14
Período Selecionado:	01 de Janeiro de 2019 a 31 de Dezembro de 2019

Descrição	Nota	Saldo Inicial	Saldo Final
INTERLASER INDUSTRIA		R\$ 148,22	R\$ 148,22
VARIESHOP		R\$ 1.198,45	R\$ 1.198,45
(-) AKI ELETRO IMPORTADORA E EXPORTADORA EIR		R\$ (0,00)	R\$ 859,00
(-) FUJIOKA ELETRO IMAGEM S.A.		R\$ (0,00)	R\$ 24.571,38
(-) PAUTA DISTRIBUICAO E LOGISTICA SA		R\$ (0,00)	R\$ 1.442,45
(-) AVATRON EQUIPAMENTOS ELETROMECANICOS LTD		R\$ (0,00)	R\$ 822,00
(-) SND DISTRIBUICAO DE PRODUTOS DE INFORMAT		R\$ (0,00)	R\$ 8.506,12
(-) Finatto Comercio Ltda		R\$ (0,00)	R\$ 16.123,33
(-) SOMECO INDUSTRIA COMERCIO IMPORTACAO E E		R\$ (0,00)	R\$ 2.783,17
(-) SIRI COMERCIO E SERVICOS LTDA		R\$ (0,00)	R\$ 5.321,00
(-) CLEBER GONCALVES DA SILVA		R\$ (0,00)	R\$ 592,98
(-) FRESNOMAQ INDUSTRIA DE MAQUINAS SA		R\$ (0,00)	R\$ 262,68
OBRIGACOES FISCAIS		R\$ 15.623,70	R\$ 4.946,03
SIMPLES NACIONAL A RECOLHER		R\$ 15.623,70	R\$ 4.946,03
OBRIGACOES TRABALHISTAS		R\$ 659,19	R\$ 7.408,23
(-) SALARIOS A PAGAR		R\$ (0,00)	R\$ 2.931,25
INSS A RECOLHER		R\$ 715,76	R\$ 282,80
FGTS A RECOLHER		R\$ 288,65	R\$ 191,77
(-) PRO-LABORE A PAGAR		R\$ (0,00)	R\$ 1.456,15
(-) 13º SALARIOS A PAGAR		R\$ (343,12)	R\$ 1.800,50
(-) RESCISÃO A PAGAR		R\$ (0,00)	R\$ 944,78
EMPRESTIMOS E FINANCIAMENTOS A PAGAR		R\$ 35.989,29	R\$ (141,36)
BB GIRO FLEX		R\$ 41.248,84	R\$ (0,00)
(-) BRADESCO CAPITAL GIRO		R\$ (5.266,35)	R\$ (141,36)
ADIANTAMENTOS		R\$ 62.336,00	R\$ 52.485,79
ADIANTAMENTO DE CLIENTES		R\$ 62.336,00	R\$ 52.485,79
PATRIMONIO LIQUIDO		R\$ 135.585,29	R\$ 294.213,17
CAPITAL		R\$ 5.000,00	R\$ 5.000,00
CAPITAL SOCIAL		R\$ 5.000,00	R\$ 5.000,00
CAPITAL SOCIAL SUBSCRITO		R\$ 5.000,00	R\$ 5.000,00

Este documento é parte integrante de escrituração cuja autenticação se comprova pelo recibo de número 23.F2.90.0C.DB.DF.48.83.FE.3A.86.B2.71.43.C6.2B.80.D1.23.48-1, nos termos do Decreto nº 8.683/2016.

Este relatório foi gerado pelo Sistema Público de Escrituração Digital – Sped

Versão 7.0.4 do Visualizador

Página 7 de 8

## BALANÇO PATRIMONIAL

Entidade:	VIA LUMENS AUDIO VIDEO E INFORMATICA LTDA.		
Período da Escrituração:	01/01/2019 a 31/12/2019	CNPJ:	08.335.448/0001-78
Número de Ordem do Livro:	14		
Período Selecionado:	01 de Janeiro de 2019 a 31 de Dezembro de 2019		

Descrição	Nota	Saldo Inicial	Saldo Final
RESERVAS		R\$ 50.000,00	R\$ (0,00)
RESERVA P/ALIMENTO CAPITAL		R\$ 50.000,00	R\$ (0,00)
RESERVA P/ALIMENTO CAPITAL		R\$ 50.000,00	R\$ (0,00)
LUCROS OU PREJUÍZOS ACUMULADOS		R\$ 80.585,29	R\$ 279.213,17
LUCROS ACUMULADOS		R\$ 80.585,29	R\$ 279.213,17
LUCRO ACUMULADO		R\$ 282.626,86	R\$ 30.585,29
(-) LUCRO DO EXERCÍCIO		R\$ (202.040,57)	R\$ 248.627,88



DEMONSTRAÇÃO DE RESULTADO DO EXERCÍCIO



Entidade: VIA LUMENS AUDIO VIDEO E INFORMATICA LTDA  
 Período da Escrituração: 01/01/2019 a 31/12/2019 CNPJ: 08.335.448/0001-78  
 Número de Ordem do Livro: 14  
 Período Selecionado: 01 de Janeiro de 2019 a 31 de Dezembro de 2019

Descrição	Nota	Saldo anterior	Saldo atual
RECEITA BRUTA SVENDAS		R\$ 1.083.317,80	R\$ 1.221.541,27
RECEITA BRUTA DE VENDAS		R\$ 1.083.317,80	R\$ 1.221.541,27
REVENDA DE MERCADORIAS		R\$ 1.083.317,80	R\$ 1.221.541,27
(-) DEDUÇÃO DA RECEITA BRUTA SVENDAS		R\$ (0,00)	R\$ (124.920,13)
(-) DEDUÇÃO DA RECEITA BRUTA SVENDAS		R\$ (0,00)	R\$ (124.920,13)
(-) DEVOLUÇÕES DE VENDAS		R\$ (0,00)	R\$ (20.885,27)
(-) SIMPLES NACIONAL		R\$ (0,00)	R\$ (104.224,86)
(-) CUSTO MERCADORIAS VENDIDAS		R\$ (0,00)	R\$ (702.721,78)
(-) CUSTOS DAS MERCADORIAS VENDIDAS		R\$ (0,00)	R\$ (702.721,78)
(-) CMV		R\$ (0,00)	R\$ (702.721,78)
(-) DESPESAS OPERACIONAIS		R\$ (0,00)	R\$ (86.460,29)
(-) DESPESAS ADMINISTRATIVAS		R\$ (0,00)	R\$ (92.929,86)
(-) PRO-LABORE SIDNEI DESTRO		R\$ (0,00)	R\$ (19.820,00)
(-) ALUGUEIS E CONDOMINIO		R\$ (0,00)	R\$ (875,62)
(-) AGUA		R\$ (0,00)	R\$ (1.612,39)
(-) ENERGIA ELETRICA		R\$ (0,00)	R\$ (2.011,07)
(-) TELEFONE		R\$ (0,00)	R\$ (3.849,84)
(-) MATERIAL DE EXPEDIENTE		R\$ (0,00)	R\$ (2.785,46)
(-) DESPESAS CONSERTOS E REPAROS		R\$ (0,00)	R\$ (336,80)
(-) DESPESAS CIVECULOS		R\$ (0,00)	R\$ (10.988,12)
(-) DESPESAS LEGAIS		R\$ (0,00)	R\$ (189,00)
(-) DESPESAS DIVERSAS		R\$ (0,00)	R\$ (1.017,60)
(-) FERRAMENTAS DE CONSUMO		R\$ (0,00)	R\$ (708,66)
(-) CORREIOS E TELEGRAFOS		R\$ (0,00)	R\$ (4.638,25)
(-) DESPESAS C/FRETES		R\$ (0,00)	R\$ (31.125,65)
(-) DEVOLUCAO DE COMPRAS.		R\$ (0,00)	R\$ (2.040,00)
(-) DESPESAS C/ CARTORIO		R\$ (0,00)	R\$ (343,78)
(-) BENS DE PEQUENO VALOR		R\$ (0,00)	R\$ (40,00)
(-) DESPESAS C/INFORMATICA		R\$ (0,00)	R\$ (5.900,00)
(-) DESPESAS COM ASSOCIAÇÕES E ENTIDADES DE CLASSES		R\$ (0,00)	R\$ (5.483,28)
(-) DESPESAS FINANCEIRAS		R\$ (0,00)	R\$ (3.530,42)
(-) ENCARGOS E JUROS DE MORA		R\$ (0,00)	R\$ (824,83)
(-) DESPESAS BANCARIAS		R\$ (0,00)	R\$ (2.568,25)

Este documento é parte integrante de escrituração cuja autenticação se comprova pelo recibo de número 23.F2.90.0C.0B.DF.48.83.FE.3A.88.B2.71.43.C6.2B.80.D1.23.48-1, nos termos do Decreto nº 8.663/2016.

Este relatório foi gerado pelo Sistema Público de Escrituração Digital – Sped

Versão 7.0.4 do Visualizador

**DEMONSTRAÇÃO DE RESULTADO DO EXERCÍCIO**

Entidade: VIA LUMENS AUDIO VIDEO E INFORMATICA LTDA  
 Período da Escrituração: 01/01/2019 a 31/12/2019 CNPJ: 08.335.448/0001-78  
 Número de Ordem do Livro: 14  
 Período Selecionado: 01 de Janeiro de 2019 a 31 de Dezembro de 2019

Descrição	Nota	Saldo anterior	Saldo atual
(-) IOF S/Aplicações e Mov. Financeiras		R\$ (0,00)	R\$ (330,34)
(-) DESPESAS PESSOAL		R\$ (0,00)	R\$ (49.736,07)
(-) SALÁRIOS E ORDENADOS		R\$ (0,00)	R\$ (40.122,12)
(-) SALÁRIOS NORMAIS		R\$ (0,00)	R\$ (39.822,72)
(-) AVISO PRÉVIO		R\$ (0,00)	R\$ (299,40)
(-) ENCARGOS SALARIAIS		R\$ (0,00)	R\$ (6.008,85)
(-) FÉRIAS E ABCNO FÉRIAS		R\$ (0,00)	R\$ (1.394,22)
(-) 13º SALÁRIOS		R\$ (0,00)	R\$ (4.614,63)
(-) ENCARGOS SOCIAIS		R\$ (0,00)	R\$ (3.806,10)
(-) FGTS		R\$ (0,00)	R\$ (3.806,10)
(-) DESPESAS TRIBUTARIAS		R\$ (0,00)	R\$ (131,21)
(-) IMPOSTOS E TAXAS		R\$ (0,00)	R\$ (131,21)
(-) IMPOSTOS E TAXAS		R\$ (0,00)	R\$ (131,21)
RECEITA EXTRA OPERACIONAL		R\$ 0,00	R\$ 699,65
RENDAS EVENTUAIS		R\$ 0,00	R\$ 699,65
DESCONTOS AUFERIDOS		R\$ 0,00	R\$ 699,65
RECEITA S/Aplicações Financeiras		R\$ 0,00	R\$ 1.739,80
RENDIMENTOS S/Aplicações		R\$ 0,00	R\$ 1.739,80
RENDIMENTOS S/Aplicações		R\$ 0,00	R\$ 1.739,80
(-) DESPESAS FINANCEIRAS		R\$ (0,00)	R\$ (1.383,37)
(-) DESPESAS BANCARIAS		R\$ (0,00)	R\$ (1.383,37)
(-) JUROS PAGOS		R\$ (0,00)	R\$ (1.050,29)
(-) DESCONTOS CONCEDIDOS		R\$ (0,00)	R\$ (10,00)
(-) IR S/Aplicação Financeira		R\$ (0,00)	R\$ (323,09)
LUCRO LÍQUIDO DO EXERCÍCIO		R\$ 0,00	R\$ 248.627,58

Este documento é parte integrante de escrituração cuja autenticação se comprova pelo recibo de número 23.F2.90.0C.0B.DF.48.63.FE.3A.88.B2.71.43.C6.2B.8D.01.23.48-1, nos termos do Decreto nº 8.683/2016.

Este relatório foi gerado pelo Sistema Público de Escrituração Digital – Sped

Versão 7.0.4 do Visualizador

CALCULO DE INDICE SOLVENCIA 2019

Índice de Liquidez Geral (LG);

$$LG = (AC+RLP) / (PC + ELP)$$

R\$ 577.180,29

R\$ 331.859,91

= 1,739

Índice de solvência geral

$$SG = (A Real) / (PC + ELP)$$

R\$ 577.180,29

R\$ 331.859,91

= 1,739

Índice de Liquidez Corrente

$$LC = AC/PC$$

R\$ 577.180,29

R\$ 331.859,91

= 1,739

Sócio Diretor- Vialumens

CPF 069.471.288-46

RG 11.267.022-2

Rua Manoel Eufrásio, 1350- Sala 08 – Bairro Juvevê – CEP 80.540-010 - Curitiba – PR

Fone (41) 9.9984-6926 – 9.9671-5039

EMAIL: [vialumens1@onda.com.br](mailto:vialumens1@onda.com.br) / [vialumens1@terra.com.br](mailto:vialumens1@terra.com.br)

000962  
27

cy



Governo do Estado do Paraná  
Secretaria da Micro e Pequena Empresa  
Junta Comercial do Estado do Paraná



### CONTRATO SOCIAL VIALUMENS CERTIDÃO DE INTEIRO TEOR

Fotocópia de Processo

#### Sistema Nacional de Registro de Empresas Mercantis - SINREM

Certificamos que as informações abaixo constam dos documentos arquivados nesta Junta Comercial e são vigentes na data da sua expedição.

Nome Empresarial: VIA LUMEN'S AUDIO, VIDEO E INFORMATICA LTDA EPP		Protocolo: PRC1900214820
Natureza Jurídica: Sociedade Empresária Limitada		
NIRE: 41205788410	CNPJ: 08335448000178	Último Arquivamento Data: 06/12/2010
Natureza Jurídica: Sociedade Empresária Limitada		
Arquivamentos solicitados:		
Número:	Data:	Ato:
20107831456	06/12/2010	ALTERAÇÃO

Esta certidão foi emitida automaticamente em 14/10/2019, às 10:45:47 (horário de Brasília).  
Se impressa, verificar sua autenticidade no <https://www.empresafacil.pr.gov.br>, com o código 5HJIXZC8.



PRC1900214820

LEANDRO MARCOS RAYSEL BISCAIA  
Secretário Geral

VIA LUMEN'S AUDIO, VIDEO E INFORMATICA LTDA-EPP  
ALTERAÇÃO CONTATUAL N.º 04  
CNPJ N.º 08.335.448/0001-78  
NIRE n.º 41205788410



Os abaixo assinados Sr. **SIDNEI DESTRO**, brasileiro, natural de Santo André/SP, casado no regime de comunhão parcial de bens, nascido em 23/01/1961, empresário, CPF n.º 069.471.288-46, portador da carteira de identidade RG n.º 11.267.022-2, emitida pelo Instituto de Identificação Ricardo Gumbleton Daunt da Secretaria de Segurança Pública do Estado de São Paulo, residente e domiciliado à Rua Ingá, n.º 103, Bairro Uberaba de Cima, em Curitiba – Paraná, CEP n.º 81.550-240 e a Srta. **PAULA FRANÇA TISSOT**, brasileira, natural de Curitiba – Paraná, solteira, nascida em 23/08/1983, empresaria, CPF n.º 042.898.909-89, portadora da carteira de identidade RG n.º 7.104.346-0, emitida pelo Instituto de Identificação da Secretaria de Segurança Pública do Estado do Paraná, residente e domiciliada à Rua Solimões, n.º 1.457, ap. n.º 302 – bloco E, bairro Mercês, em Curitiba – Paraná, CEP n.º 80.810-070, únicos sócios da sociedade empresaria do tipo limitada **VIA LUMEN'S AUDIO, VIDEO E INFORMATICA LTDA - EPP**, com sede na Rua Manoel Eufrásio, n.º 1354, bairro Juvevê, em Curitiba – Paraná, CEP n.º 80.540-010, Registrada na Junta Comercial do Paraná sob o NIRE n.º 41205788410, e inscrita no CNPJ sob o n.º 08.335.448/0001-78, resolvem, alterar e consolidar seu contrato social da seguinte maneira:

**CLÁUSULA PRIMEIRA:**- Re-ratifica-se no Cabeçalho da 3ª Alteração de Contrato Social que foi registrado na Junta Comercial do Paraná sob o n.º 20109264509 na data de 05/10/2010, o nome da Srta. **PAULA FRANÇA TISSOT**, brasileira, natural de Curitiba – Paraná, solteira, nascida em 23/08/1983, empresaria, CPF n.º 042.898.909-89, portadora da carteira de identidade RG n.º 7.104.346-0, emitida pelo Instituto de Identificação da Secretaria de Segurança Pública do Estado do Paraná, residente e domiciliada à Rua Solimões, n.º 1.457, ap. n.º 302 – bloco E, bairro Mercês, em Curitiba – Paraná, CEP n.º 80.810-070.

**CLÁUSULA SEGUNDA:**- À vista das modificações ora ajustadas, e em consonância com o que determina o art. 2.031 da Lei n.º 10.406/2002, consolida-se o Contrato Social, com a seguinte redação.

VIA LUMEN'S AUDIO, VIDEO E INFORMATICA LTDA-EPP  
ALTERAÇÃO CONTATUAL N.º 04  
CNPJ N.º 08.335.448/0001-78  
NIRE n.º 41205788410

**CONTRATO SOCIAL CONSOLIDADO**  
**VIA LUMEN'S AUDIO, VIDEO E INFORMATICA LTDA - EPP**  
CNPJ N.º 08.335.448/0001-78  
NIRE n.º 41205788410



Os abaixo assinados, Sr. **SIDNEI DESTRO**, brasileiro, natural de Santo André/SP, casado no regime de comunhão parcial de bens, nascido em 23/01/1961, empresário, CPF n.º 069.471.288-46, portador da carteira de identidade RG n.º 11.267.022-2, emitida pelo Instituto de Identificação Ricardo Gumbleton Daunt da Secretaria de Segurança Pública do Estado de São Paulo, residente e domiciliado à Rua Ingá, n.º 103, Bairro Uberaba de Cima, em Curitiba – Paraná, CEP n.º 81.550-240, Srta. **PAULA FRANÇA TISSOT**, brasileira, natural de Curitiba – Paraná, solteira, nascida em 23/08/1983, empresaria, CPF n.º 042.898.909-89, portadora da carteira de identidade RG n.º 7.104.346-0, emitida pelo Instituto de Identificação da Secretaria de Segurança Pública do Estado do Paraná, residente e domiciliada à Rua Solimões, n.º 1.457, ap. n.º 302 – bloco E, bairro Mercês, em Curitiba – Paraná, CEP n.º 80.810-070, únicos sócios da sociedade empresaria do tipo limitada **VIA LUMEN'S AUDIO, VIDEO E INFORMATICA LTDA - EPP**, com sede na Rua Manoel Eufrásio, n.º 1354, bairro Juvevê, em Curitiba – Paraná, CEP n.º 80.540-010, registrada na Junta Comercial do Paraná sob o NIRE n.º 41205788410, e inscrita no CNPJ sob o n.º 08.335.448/0001-78. Estabelecem o seguinte contrato.

**CLÁUSULA PRIMEIRA:-** A sociedade gira sob o nome empresarial de "VIA LUMEN'S AUDIO, VIDEO E INFORMATICA LTDA - EPP", e tem sede e domicílio na Rua Manoel Eufrásio 1354, bairro Juvevê, em Curitiba-Pr, CEP: 80.540-010.

**CLÁUSULA SEGUNDA:-** A sociedade usa o nome fantasia de **VIALUMENS AUDIOVISUAIS**.

VIA LUMEN'S AUDIO, VIDEO E INFORMATICA LTDA-EPP  
 ALTERAÇÃO CONTATUAL N.º 04  
 CNPJ N.º 08.335.448/0001-78  
 NIRE n.º 41205788410

CLÁUSULA TERCEIRA:- A sociedade tem por objeto social os ramos do COMÉRCIO VAREJISTA ESPECIALIZADO DE EQUIPAMENTOS E SUPRIMENTOS DE INFORMATICA (G.47.5.1-2/00-00), COMÉRCIO VAREJISTA ESPECIALIZADO DE EQUIPAMENTOS DE TELEFONIA E COMUNICAÇÃO (G.47.5.2-1/00-00), COMÉRCIO VAREJISTA ESPECIALIZADO DE PEÇAS E ACESSÓRIOS PARA APARELHOS ELETROELETRÔNICOS PARA USO DOMESTICO, EXCETO INFORMATICA E COMUNICAÇÃO (G.47.5.7.1/00-00), COMÉRCIO VAREJISTA ESPECIALIZADO DE ELETRODOMÉSTICOS E EQUIPAMENTOS DE ÁUDIO E VÍDEO (G.47.5.3-9/00-00), COMÉRCIO VAREJISTA DE MÓVEIS (G.47.5.4-7/01-00), COMÉRCIO VAREJISTA DE ARTIGOS DE PAPELARIA (G.47.6.1-0/03-00), REPARAÇÃO E MANUTENÇÃO DE COMPUTADORES E DE EQUIPAMENTOS PERIFÉRICOS (S.95.1.1-8/00-00)

CLÁUSULA QUARTA:- A sociedade iniciou suas atividades em 15 de Setembro de 2006, e seu prazo de duração e por tempo indeterminado.

CLÁUSULA QUINTA:- O capital social é no valor de R\$ 5.000,00 (Cinco Mil Reais), divididos em 5.000 (Cinco Mil ) quotas no valor de R\$ 1,00 (Um Real) cada uma, totalmente subscritas e integralizadas em moeda corrente nacional, neste ato, ficando distribuído entre os sócios da seguinte forma:

SÓCIOS	QUOTAS	%	VALOR
PAULA FRANCA TISSOT	2.500	50,00	R\$ 2.500,00
SIDNEI DESTRO	2.500	50,00	R\$ 2.500,00
TOTAL	5.000	100,00	R\$ 5.000,00

CLÁUSULA SEXTA:- A responsabilidade de cada sócio nas obrigações assumidas pela sociedade está limitada ao total do capital social, de acordo com o artigo n.º 1.052 do Código Civil/2002.

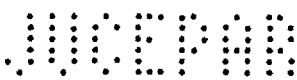

  
**VIA LUMEN'S AUDIO, VIDEO E INFORMATICA LTDA-EPP**  
**ALTERAÇÃO CONTRATUAL N.º 04**  
**CNPJ N.º 08.335.448/0001-78**  
**NIRE n.º 41205788410**

**CLAÚSULA SETIMA:-** As quotas do capital social são indivisíveis e não poderão ser cedidas ou transferidas à terceiros, sem o consentimento do outro sócia, a quem fica assegurado em igualdade de condições e preço, direito de preferência para a sua aquisição se postas à venda, formalizando, se realizada a cessão delas, a alteração contratual pertinente.

**CLAÚSULA OITAVA:-** O sócio que desejar transferir suas quotas deverá notificar por escrito à sociedade, discriminando-lhe o preço, forma e prazo de pagamento, para que esta, através dos demais sócios, exerça ou renuncie ao direito de preferência, o que deverá fazer por escrito dentro de **60 ( sessenta )** dias contados do recebimento da notificação ou em maior prazo à critério do sócio alienante. Decorrido este prazo sem que exercido o direito de preferência, as quotas poderão ser livremente transferidas à terceiros.

**CLAÚSULA NONA:-** A administração da sociedade caberá aos sócios, **Sr. SIDNEI DESTRO** e Srta. **PAULA FRANÇA TISSOT**, com poderes e atribuições de administradores, autorizado o uso do nome empresarial, individual ou em conjunto, vedado, no entanto, em atividades estranhas ao interesse social ou assumir obrigações seja em favor de qualquer dos quotistas ou de terceiros, bem como onerar ou alienar bens imóveis da sociedade, sem autorização do outro sócio.

**CLAÚSULA DECIMA:-** Os Administradores Sr. **SIDNEI DESTRO** e Srta. **PAULA FRANÇA TISSOT**, declaram sob as penas da lei, de que não estão impedidos de exercer a administração da sociedade, por lei especial, ou em virtude de condenação criminal, ou por se encontrarem sob os efeitos dela, a pena que vede, ainda que temporariamente, o acesso a cargos públicos; ou por crime falimentar, de prevaricação peita ou suborno, concussão, peculato, ou contra a economia popular, contra o sistema financeiro nacional, contra normas de defesa da concorrência, contra as relações de consumo, fé pública, ou da propriedade

**CLAÚSULA DECIMA PRIMEIRA:-** Os sócios poderão, de comum acordo e a qualquer tempo, fixar uma retirada mensal pelo exercício da Administração, a título de " pro-labore ", respeitadas as limitações legais vigentes.

JUEPUB

VIA LUMEN'S AUDIO, VIDEO E INFORMATICA.LTDA-EPP.

ALTERAÇÃO CONTRATUAL N.º 04

CNPJ N.º 08.335.448/0001-78

NIRE n.º 41205788410

**CLÁUSULA DÉCIMA SEGUNDA:-** Ao término de cada exercício social, em 31 de dezembro, os administradores prestarão contas justificadas de sua administração, procedendo a elaboração do inventário, do balanço patrimonial e do balanço do resultado econômico, cabendo aos sócios, na proporção de suas quotas, os lucros ou perdas apurados.

**CLÁUSULA DÉCIMA TERCEIRA:-** Falecendo ou interditado qualquer sócio, a sociedade continuará sua atividade com os herdeiros, sucessora e a incapaz. Não sendo possível ou inexistindo interesse destes ou dos sócios remanescentes, o valor dos haveres será apurado e liquidado com base na situação patrimonial da sociedade, à data da resolução, verificada em balanço especialmente levantado.

Parágrafo único:- O mesmo procedimento será adotado em outros ~~casos~~ <sup>(2763)</sup> em que a sociedade se resolva em relação a seu sócio.

**CLÁUSULA DÉCIMA QUARTA:-** As deliberações sociais, ainda que impliquem em Alteração Contratual poderão ser tomada por sócios que representem a maioria absoluta do capital da sociedade, consoante a faculdade deferida pelo artigo 62, parágrafo 2º, do Decreto n.º 57.651 de 19 de janeiro de 1966.

**CLÁUSULA DÉCIMA QUINTA:-** Os lucros e/ou prejuízos apurados em balanço a ser realizado após o término de exercício social serão repartidos entre os sócios, proporcionalmente às quotas de cada um no capital social, podendo os sócios, todavia, optarem pelo aumento de capital, utilizando os lucros, e/ou compensar os prejuízos em exercício futuros.

**CLÁUSULA DÉCIMA SEXTA:-** A sociedade poderá, a qualquer tempo, abrir as filiais e outros estabelecimentos, no país ou fora dele, por ato de sua gerência ou por deliberação das sócias.

**CLÁUSULA DÉCIMA SETIMA:-** Os administradores declaram sob as penas da lei, de que não estão impedidos de exercerem a administração da sociedade, por lei especial, ou em virtude de condenação criminal, ou por se encontrarem sob os efeitos dela, a pena que vede, ainda que temporariamente, o acesso a cargos públicos; ou por crime falimentar, de prevaricação peita ou

000969  
eg

VIA LUMEN'S AUDIO, VIDEO E INFORMATICA LTDA-EPP  
ALTERAÇÃO CONTATUAL N.º 04  
CNPJ N.º 08.335.448/0001-78  
NIRE n.º 41205788410

**CLAUSULA DÉCIMA SETIMA (cont.):**- suborno, concussão, peculato, ou contra a economia popular, contra o sistema financeiro nacional, contra normas de defesa da concorrência, contra as relações de consumo, fé pública, ou da propriedade.

**CLAUSULA DÉCIMA OITAVA:**- Os casos omissos serão resolvidos de acordo com a legislação aplicável, ficando eleito o foro da Comarca de Curitiba - Paraná, para dirimir qualquer controvérsia.

E por estarem assim, justos e contratados, lavram, datam e assinam, juntamente com 2 (duas) testemunhas, o presente Contrato, em 3 (três) vias de igual teor e forma, devidamente rubricadas pelos sócios em todas as suas folhas, obrigando-se fielmente por si, seus herdeiros e sucessores legais a cumpri-lo em todos os seus termos.

Curitiba, 04 de novembro de 2010.

  
\_\_\_\_\_  
**PAULA FRANCA TISSOT**  
R.G. n.º 7.104.346-0/PR

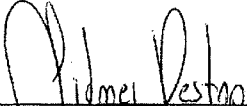
  
\_\_\_\_\_  
**SIDNEI DESTRO**  
R.G. n.º 11.267.022-2/SP

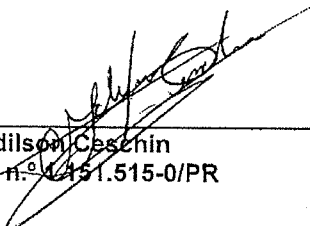

**TESTEMUNHAS:**

  
\_\_\_\_\_  
**Adilson Ceschin**  
R.G. n.º 4.451.515-0/PR

  
\_\_\_\_\_  
**Alessandra Morais**  
R.G. n.º 5.052.062-5/PR

  
JUNTA COMERCIAL DO PARANÁ  
CERTIFICO O REGISTRO EM: 06/12/2010  
SOB NÚMERO: 20107831465  
Protocolo: 10/783146-5, DE 01/12/2010  
Empresa: 41 2 0578841 0  
VIA LUMEN'S AUDIO, VIDEO E  
INFORMATICA LTDA EPP  
SEBASTIAO MOTTA  
SECRETARIO GERAL